

# Modni trend 1980-ih na području Hrvatske - biografski pristup oblikovanju kolekcije odjeće

---

Geštakovski, Jelena

Master's thesis / Diplomski rad

2020

Degree Grantor / Ustanova koja je dodijelila akademski / stručni stupanj: **University of Zagreb, Faculty of Textile Technology / Sveučilište u Zagrebu, Tekstilno-tehnološki fakultet**

Permanent link / Trajna poveznica: <https://um.nsk.hr/um:nbn:hr:201:062035>

Rights / Prava: [In copyright](#) / [Zaštićeno autorskim pravom.](#)

Download date / Datum preuzimanja: **2024-11-30**



Repository / Repozitorij:

[Faculty of Textile Technology University of Zagreb -  
Digital Repository](#)



SVEUČILIŠTE U ZAGREBU  
TEKSTILNO - TEHNOLOŠKI FAKULTET  
ZAVOD ZA DIZAJN TEKSTILA I ODJEĆE

DIPLOMSKI RAD  
MODNI TREND 1980-IH NA PODRUČJU HRVATSKE – BIOGRAFSKI PRISTUP  
OBLIKOVANJU KOLEKCIJE ODJEĆE

IZV. PROF.MR.UM. JASMINKA KONČIĆ      JELENA GEŠTAKOVSKI/ 1103TMD-MD

ZAGREB, LISTOPAD 2020.

UNIVERSITY OF ZAGREB  
FACULTY OF TEXTILE TECHNOLOGY  
DEPARTMENT OF TEXTILE AND CLOTHING DESIGN

MASTER'S DISSERTATION  
FASHION TREND IN 1980's IN CROATIA – BIOGRAPHICAL APPROACH TO  
DESIGNING A CLOTHING COLLECTION

ASS.PROF.ART. JASMINKA KONČIĆ

JELENA GEŠTAKOVSKI 1103/TMD-MD

ZAGREB, OCTOBER 2020.

## Temeljna dokumentacijska kartica

Sveučilište u Zagrebu

Tekstilno-tehnološki fakultet

Zavod za dizajn tekstila i odjeće

Rad sadrži: stranica: 114, fotografija: 30, literaturnih navoda: 64 i odjevnih izradaka: 9.  
Izvornik je na hrvatskom jeziku.

Mentor: mr. um. Jasminka Končić, izv. prof., Tekstilno-tehnološki fakultet u Zagrebu

Članovi povjerenstva:

dr. sc. Katarina Nina Simončić, izv. prof. (Tekstilno-tehnološki fakultet u Zagrebu)  
(predsjednica)

mr. um. Jasminka Končić, izv. prof. (Tekstilno-tehnološki fakultet u Zagrebu) (član)

dr. sc. Slavica Bogović, doc. (Tekstilno-tehnološki fakultet u Zagrebu) (član)

dr. sc. Irena Šabarić, doc. (zamjenik člana)

Datum predaje: \_\_\_\_\_

Datum obrane: \_\_\_\_\_

Ocjena: \_\_\_\_\_

## SAŽETAK

*Modni trend 1980-ih na području Hrvatske – Biografski pristup oblikovanju kolekcije odjeće* diplomski je rad u kojem će se pokušati prikazati, objasniti i približiti modni trendovi, modni saloni i tekstilna industrija u Hrvatskoj od 1980. do 1990. godine. Uz definiranje i pojašnjenja mode, modnih trendova i područja njihova proučavanja, to razdoblje bit će prikazano s naglaskom na društvo, političku situaciju i društvene aktivnosti kroz medije kojima su se izražavali, ali i informirali o društvenim temama pa i o modnim trendovima. Rezultat istraživanja je modna kolekcija *MA x2* koja konceptualno objedinjuje estetska obilježja dekade 1980-ih godina prošlog stoljeća s autorskim pristupom istraživanju biografskih artefakata iz navedenoga razdoblja.

KLJUČNE RIJEČI: modni trendovi, Hrvatska 1980-ih, biografija, oblikovanje kolekcije

## **SUMMARY**

*Fashion trends in the 1980's in Croatia-biographic approach to creating a clothing collection* –is a master thesis in which I will try to show, explain and bring closer to fashion trends, fashion saloons and fashion industry in the period of 1980 to 1990 in Croatia. With definitions and explanations of fashion in general, fashion trends and the areas of their studies, 1980's will be shown with emphasis on society, political situations and social activities through media with whom they expressed themselves, but also informed themselves about social topics and fashion trends. The final result of the whole research is the fashion collection *MA x2* which unites both estetic features of the 80's and authorial approach in researching biographic artefacts in the 1980's.

**KEY TERMS:** fashion trends, Croatia 1980s, biography, collection design

## SADRŽAJ:

1. UVOD.....	1
2. SOCIJALISTIČKA HRVATSKA U OZRAČJU UTJECAJA ZAPADA .....	2
2.1. Fenomen odijevanja u Hrvatskoj u Sfrj 1980-ih godina.....	3
2.1.1 Pojam supukulture u Europi i Hrvatskoj s naglaskom na 1980. godine.....	5
2.1.2 Fenomen Novog vala u Hrvatskoj.....	12
2.2. Razvoj mode i modnih trendova u Hrvatskoj do 1980-ih godina.....	14
2.2.1 Razvoj Hrvatske tekstilne industrije.....	17
2.2.2 Osnivanje tekstilnih tvornica krajem 19. I početkom 20. Stoljeća.....	17
2.2.4 Modni saloni u Zagrebu.....	19
3. MODNI TRENDVI U HRVATSKOJ OD 1980. DO 1989. GODINE.....	21
3.1 Početak 1980-ih godina.....	22
3.1.1 Proljeće – ljeto 1980. godine .....	22
3.1.2 Jesen – zima 1980./1981.....	23
3.2. 1981. godina .....	23
3.2.1 Proljeće – ljeto 1981./1982.....	25
3.2.2 Jesen – zima 1981./1982.....	27
3.3. 1982. Godina.....	28
3.3.1 Proljeće – ljeto 1982./1983.....	29
3.4. 1983. Godina.....	30
3.4.1 Proljeće – ljeto 1983./1984. ....	31
3.4.2 Jesen - zima 1983./1984. ....	33
3.5. 1984. Godina.....	34
3.5.1 Proljeće – ljeto 1984./1985. ....	35
3.5.2 Jesen – zima 1984./1985. ....	36
3.6. 1985. Godina.....	38
3.6.1 Proljeće – ljeto 1985./1986. ....	38
3.7. 1986. godina.....	42
3.7.1 Proljeće – ljeto 1986./1987.....	42

3.8. 1987. Godina.....	43
3.8.1 Proljeće – ljeto 1987./1988.....	45
3.9. 1988. Godina.....	49
3.9.1 Proljeće – ljeto 1988./1989.....	50
3.9.2 Jesen – zima 1988./1989.....	51
3.10. 1989. Godina.....	52
3.10.1 Proljeće – ljeto 1989./1990.....	53
3.10.2 Jesen – zima 1989./1990. ....	55
4. ANALIZA KONCEPTA KOLEKCIJE <i>MA x2</i> .....	55
4.1 Pojam narcizma i utjecaj na kreiranje kolekcije <i>MA x2</i> .....	56
4.2 Utjecaj Bowlbyeve „Teorije privrženosti“ na oblikovanje kolekcije <i>MA x2</i> .....	57
4.3 Utjecaj Veblenove i Simmelove teze na kolekciju <i>MA x2</i> .....	58
5. LIKOVNA ANALIZA KOLEKCIJE <i>MA x2</i> .....	62
5.1 Odjevna kombinacija broj 1.....	62
5.2 Odjevna kombinacija broj 2 .....	66
5.3 Odjevna kombinacija broj 3.....	69
5.4 Odjevna kombinacija broj 4.....	72
5.5 Odjevna kombinacija broj 5.....	75
5.6 Odjevna kombinacija broj 6.....	78
5.7 Odjevna kombinacija broj 7.....	81
5.8 Odjevna kombinacija broj 8.....	84
5.9 Odjevna kombinacija broj 9.....	87
6. KONSTRUKCIJA I MODELIRANJE MODELA ŽENSKE BLUZE, SAKOA I HLAČA IZ KOLEKCIJE <i>MA x2</i> .....	89
7. ZAKLJUČAK.....	112
8. IZVOR SLIKOVNOG MATERIJALA.....	113
9. POPIS LITERATURE.....	114



## 1. UVOD

U fokusu istraživanja ovog rada su 1980. godine prošlog stoljeća. Uvid u estetiku, modne trendove i vizualni dojam dobiven je istraživanjem tadašnjih časopisa, modnih magazina, ali i proučavanjem obiteljskih fotografija iz toga doba. Glazba, kultura, film i utjecaji tadašnjih svjetskih brendova pomoći će u objašnjenju smjera i poruka kojima se hrvatska modna scena izražavala.

Riječ trend, prema definiciji *Hrvatske enciklopedije*<sup>1</sup> objašnjena je kao nastojanje ili sklonost, odnosno smjer kretanja neke pojave u prirodi i društvu u određenom vremenu. U kulturi, trend je usko povezan s modom, bilo da je riječ o trendovima u odijevanju, oponašanju izgleda popularnih osoba ili pak intelektualnoj modi, koja podrazumijeva oponašanje načina pisanja vodećih pisaca i novinara ili, pak, govora političara i propovjednika. Trend 1980-ih godina prošlog stoljeća temeljni je pojam kojim se bavi ovaj diplomski rad. Pristupa mu se u okviru mode, modnih trendova te popularne kulture. Dakle, trend podrazumijeva smjer kretanja neke pojave u društvu u određenom vremenu. Istraživanje se bavi modnim tendencijama 1980-ih u Hrvatskoj. Naravno, nemoguće je promatrati modne trendove u ovom razdoblju, a ne osvrnuti se na situaciju u bivšoj Socijalističkoj Federativnoj Republici Jugoslaviji, u čijem je sastavu tada bila Hrvatska.

Dostupna građa služi kako bi posvjedočila o vremenu i modnom mijenju u Hrvatskoj tijekom 1980-ih godina. Literature o modnim tema toga doba gotovo i nema i uglavnom je ukomponirana uz druge društvene teme toga doba te je ne možemo promatrati odvojeno od politike, ekonomije, glazbe, filma, obrazovanja, obitelji. Kako je izbor literature ograničen, a da bi se što kompleksnije obradila odabrana tema, itekako su bitni modni časopisi „Svijet“, intervjui, novinski članci, televizijske emisije o tom dobu, sjećanja. Cilj je diplomskog rada „Modni trend 1980-ih na području Hrvatske – Biografski pristup oblikovanju kolekcije odjeće“ utvrditi u kolikoj su mjeri modni trendovi bili prisutni u Hrvatskoj 1980-ih godina 20. stoljeća, koliko je tada moda bila bitna i što je značila.

Rad se sastoji od poglavlja i potpoglavlja, a strukturu rada možemo podijeliti na dva dijela. Prvi dio rad donosi teorijski prikaz najvažnijih događaja koji su obilježili razdoblje bivše Jugoslavije, a korištena literatura odnosi se na knjige i citate vezanu uz modnu tematiku bivše Jugoslavije s naglaskom na Hrvatsku. U poglavlju „Fenomen odijevanja u Hrvatskoj u SFRJ 1980-ih“ prikazano je ekonomsko i političko stanje u državi s naglaskom na promjene u odijevanju. Također, obradit će se i teme supkultura u Hrvatskoj te će se objasniti kako je i zbog čega Novi val utjecao na pojave novih supkultura i njihovu rasprostranjenost. Poglavlje „Razvoj mode i modnih trendova u Hrvatskoj do 1980-ih godina“ kronološki prati razvoj tekstilne industrije u Hrvatskoj, osnivanje tekstilnih tvornica i modne salone u Zagrebu koji su ključni za razumijevanje teme modnih trendova u Hrvatskoj. U poglavlju „Modni trendovi u Hrvatskoj od 1980. do 1989. godine“ detaljno su opisani modni trendovi u Hrvatskoj. Podnaslovi su raspodijeljeni po godinama od 1980. do 1989. i po modnim sezonama (proljeće – ljeto, jesen – zima).

---

<sup>1</sup> Hrvatska enciklopedija, mrežno izdanje. Leksikografski zavod Miroslav Krleža, 2020. Pristupljeno 4. 9. 2020. <<http://www.enciklopedija.hr/Natuknica.aspx?ID=62167>>.

U drugom dijelu teorijskog rada objasniti će se kako se odabrano razdoblje podudara s pristupom biografskog odlikovanja kreiranja kolekcije. Obraditi će se pojmovi kao što su narcizam, muško-ženski odnosi, klasne diferencijacije te pojam „ogledala“ koji je bio misao vodilja za nastanak kolekcije. Također, opisati će se svaki odjevni predmet koji čini kolekciju, te će se podkrijepiti modnim fotografijama kolekcije *MA x2*.

## 2. SOCIJALISTIČKA HRVATSKA U OZRAČJU UTJECAJA ZAPADA

„Vojno-politički savezi doveli do polarizacije svijeta na tzv. Zapad i Istok, odnosno na dva kruga savezništva zasnovanih na različitim orijentacijama (gospodarskim, političkim, kulturnim) s istim tendencijama širenja vrijednosnog sustava i moći. Na ideološkoj su razini bili suprotstavljeni kapitalizam i komunizam (socijalizam), na političkoj liberalna demokracija i jednopartijski sustav, a gospodarski se suprotstavljaju tržišna i planska privreda.“<sup>2</sup>

Jugoslavija je izišla iz Istočnog bloka 1948. raskolom Tito – Staljin. Prekid te suradnje imao je ključnu ulogu u promjeni smjera jugoslavenske politike, a to se odrazilo i na druga područja. Jugoslavija je bila u teškoj ekonomskoj situaciji pa je pomoć morala zatražiti od Zapada, odnosno SAD-a. Osim oružja, zatražena je pomoć i u hrani te je počela isporuka američke robe. Otvaranjem jugoslavenskog tržišta američkim proizvodima amerikanizacija je bila sve izraženija, a to se odražavalo i u kulturi, modi, glazbi te se 1960-ih razvija liberalniji ekonomski i kulturni život.

Putovanja su mladim ljudima bila vrlo bitna jer su upoznavali druge kulture, drukčiju hranu i različite životne stilove. „Lakoća s kojom su mladi ljudi putovali u inozemstvo slamala je zapreke koje su se prijašnjim generacijama činile nepremostivima.“<sup>3</sup> Mladi su otkrivali slične sklonosti glazbi, zabavi i stilu odijevanja. Početkom 60-ih godina tinejdžeri se diljem Europe povezuju rock and rollom, glazbom iz SAD-a, uz nekonvencionalnije odijevanje i dugu kosu. Ta je kultura prodirala i u Istočni blok. Krajem 60-ih na odjevni stil mladih utječe avangarda koja je demokratska i kritična. Odjeća od traperica postaje mladenačka uniforma, a modna industrija reklamama privlači mlađe kupce. Pojavljuje se minisuknja dizajnerice Mary Quant, a manekenke poput Twiggy postaju supermodeli koji nameću modne trendove u svijetu. Mladići se šišaju poput Elvisa Presleyja. Televizija formira stil odijevanja.

Događaju se velike političke promjene u zapadnom društvu. U nekim se zemljama dogodio val prosvjeda za veća radnička prava, bolje obrazovanje, prosvjeduje se protiv rata. U zemljama iza Željezne zavjese također su odjeknuli događaji sa Zapada. Postojali su kontakti i kanali među mladima. Istočnonjemački mladići redovito su dobivali odjeću, gramofonske ploče i časopise.

“U kinima su se prikazivali zapadni, holivudski filmovi (SAD je subvencionirao njihov uvoz), a mladi su slušali Jimija Hendrixa, The Beatles i The Rolling Stones. Nijedna istočnoeuropska

---

<sup>2</sup> Blokofska politika/Hrvatska enciklopedija.hr

<sup>3</sup> Kershaw, Ian., *Do nade i natrag, Europa 1950.-2017.*, Zagreb: Fraktura, Biblioteka Platforma, 2018. str. 174.

zemlja nije uživala takvu razinu osobne slobode. Ipak, granice su postojale: sustav se nije smio dovoditi u pitanje i u konačnici je opoziciju suzbijao represijom.”<sup>4</sup>

U Zapadnoj Europi 1970-ih godina materijalno stanje i standard raste. Bolji su stambeni uvjeti, zaposlenost, obrazovanje, raste kupovna moć, ljudi putuju. U južnoj Europi taj je proces bio sporiji zbog ekonomske politike prijašnjih režima i većinom agrarnog stanovništva.

Zbog ideologije SSSR-a u zemljama Istočnog bloka potrošačko se društvo puno sporije razvijalo. Ipak, raste životni standard u osobnoj sigurnosti, ali je zaostatak za Zapadom velik. Mladi Istočne Europe bili su ogorčeni, u ponudi jeftini i standardizirani proizvodi niske kvalitete, malo se putovalo. Zemlje Istočnog bloka nisu mogle pratiti standard razvijenijih zemalja Zapadne Europe u kojoj raste konzumerizam zbog viška novca i dostupnosti proizvoda.

U Hrvatsku su u to doba dolazili turisti iz Zapadne Europe, prije svega strani državnici, politička izaslanstva koja je ugošćivao Josip Broz Tito, predsjednik SFRJ. Na Brijunima je bio domaćin i mnogim svjetski poznatim osobama, Valentini Tereškovej, Che Guevari, Albertu Moraviji, Mariju del Monacu, Sofiji Loren, Carlu Pontiju, Gini Lollobrigidi, Elizabeti Taylor, Richardu Burtonu te modnim kreatorima. Jedan od najpoznatijih svjetskih kreatora Pierre Cardin pohvalio se da je Jovanka Broz, prva dama SFRJ, voljela njegove kreacije. Bila je lice moderne socijalističke žene, ali skrivali su da je odijevaju „buržujski“ dizajneri. C. Dior je imao lutku s njezinim dimenzijama u ateljeu. Titova se supruga trudila svijetu predstaviti i domaće ruho, Žuži Jelinek često joj je šila oprave.

## 2.1. FENOMEN ODIJEVANJA U HRVATSKOJ U SFRJ 1980-ih

Jugoslavija je bila otvorena prema Zapadu, a kao posljedica u Hrvatskoj 1980-ih godina, jednoj od najrazvijenijih i najotvorenijih republika, osjetit će se veća mobilnost i izraženiji utjecaj stranih utjecaja. Promjene u svjetskoj politici, nuklearna kriza, pad Berlinskog zida, ujedinjenje Njemačke, raspad SSSR-a, izborena samostalnost istočnoeuropskih zemalja, poboljšanje odnosa između Istoka i Zapada, događaji su koji su utjecali na promjenu društva u cjelini.

Pojam socijalizma se tijekom povijesti javljao u različitim formama i političkim konceptima, no početna mu je filozofija ostala nepromijenjena, a temelji se na kritici privatnog vlasništva i načelu društvene jednakosti te poduštljenju privatnog vlasništva<sup>5</sup>. Društvena jednakost itekako je važna u razmatranju mode 1980-ih godina jer je, kao jedna od vrijednosti socijalizma, utjecala i na to polje društvenog života.

Nakon Titove smrti 1980. godine, zbog neodrživa sistema vlasti, nastaje ekonomska kriza, vanjski dug je bio velik, socijalistička ideologija postajala je neuvjerljiva i cijeli se državni i društveni ustroj urušavao. Komunističko se vodstvo Hrvatske, potaknuto sve većom srpskom

<sup>4</sup> Kershaw, Ian., *Do nade i natrag, Europa 1950.-2017.*, Zagreb: Fraktura, Biblioteka Platforma, 2018. str. 122.

<sup>5</sup> Hrvatska enciklopedija, „Leksikografski zavod Miroslav Krleža“ Dostupno na: <http://www.enciklopedija.hr/natuknica.aspx?id=56924>

prevlašću, suprotstavlja režimu. Politička se kriza produbljuje, a to se izravno odrazilo na stanje u gospodarstvu. Osim nestašice nafte, nedostaje i robe široke potrošnje (kava, ulje, šećer, deterdžent, čokolada) pa Hrvati, koji su mogli, odlaze u kupnju u susjedne zemlje. Komisija za ekonomsku stabilizaciju nije riješila problem, raste nacionalizam, velike razlike u gospodarstvu među republikama, sve je to dovelo do sve većeg nezadovoljstva i konflikata te na kraju do raspada Jugoslavije. U Hrvatskoj, kao razvijenijoj republici, u 1980-im godinama šire se gradovi, seosko stanovništvo dolazi u gradove, što utječe i na promjene u načinu odijevanja. Pod utjecajem već započetih promjena u svijetu početkom 1980-ih novi su modni trendovi vrlo brzo doprli u Hrvatsku i bili prihvaćeni. Većinom su to bili utjecaji iz Italije, Njemačke, Velike Britanije, Francuske te SAD-a. Većina modnih trendova poslije II. svjetskog rata dolazila je iz tih zemalja. Možemo reći da je riječ o trendovima koji su imali preuzete osnove nadograđivane vlastitim preinakama.

Osamdesete su se u modi povodile za onim „što šarenije i svjetlucavije, to bolje“. U tom smislu, estetika 1980-ih često se predstavlja kao pretjerivanje i kič. Osim navedenih trendova koje je prihvaćala većina mladih, postojale su i razne supkulture koje su nosile svoje trendove – kožnate jakne i nakit, zihalice, bedževe, traper jakne, majice s natpisima. Ovaj segment rada bit će detaljnije opisan u sljedećim poglavljima.

U gradovima i okolici otvaraju se industrijski pogoni, no zbog nekonkurentnosti u inozemstvu, plaće su bile niske. Zbog toga, domaćinstva nisu mogla zadovoljavati potrebe potrošačkog društva, a upravo će potrošački mentalitet postati važan segment društvenog života u Jugoslaviji 1980-ih godina.

U životu mladih Zagrepčana 1980-ih turizam je odigrao veliku ulogu. Svi izvori upućuju na višestrukost turizma u Hrvatskoj: građani su stjecali naviku putovanja te s više ili manje uspjeha uživali u potrošačkoj dokolici, pri čemu im je medijska slika slobodnoga vremena i idealnoga godišnjeg odmora bila uvijek prisutan putokaz; ulaganja u turizam ubrzavala su modernizaciju infrastrukture i mijenjala život stanovništva turističkih područja, a strani su gosti donosili državnom proračunu toliko važne devize te svojim novcem i ponašanjem mijenjali navike domaćina.<sup>6</sup> Upravo u navedenome možemo uočiti važnost turizma za Hrvatsku. Povećanje broja turista, popularnost ljetovanja na moru i korištenje godišnjih odmora izvan mjesta stalnoga boravišta revolucionarne su promjene kroz koje je Europa prolazila pedesetih i šezdesetih godina dvadesetoga stoljeća<sup>7</sup>. Ta praksa ljetovanja održala se i u osamdesetim godinama. Zagreb je ljeti prazan, svi nekamo odlaze, na ljetovanje, na odmor u brda ili slične destinacije, „ekipe“ se polako raspadaju i ponovno obnavljaju početkom rujna.

---

<sup>6</sup> Duda, I., Pronađeno blagostanje: Svakodnevni život i potrošačka kultura u Hrvatskoj 1970-i 1980-ih, Zagreb: Srednja Europa, 2010., str. 293

<sup>7</sup> Duda, I., Pronađeno blagostanje: Svakodnevni život i potrošačka kultura u Hrvatskoj 1970-i 1980-ih, Zagreb: Srednja Europa, 2010., str. 291

### 2.1.1. POJAM SUPKULTURE U EUROPI I HRVATSKOJ S NAGLASKOM NA 1980. GODINE

Supkultura je pojam koji obuhvaća kulturu koja se razlikuje od ustaljene, odnosno, etablirane kulture. Najčešće označuje običaje i ponašanje mladeži koji su u suprotnosti s ustaljenim društvenim vrijednostima.<sup>8</sup> Supkulturu predstavljaju svi odmaci od onoga što prihvaća većina. Kako su mladi, pogotovo u tinejdžeri, buntovni i teže odmaku od onoga što slijedi većina, zajednički jezik nalaze najčešće u skupinama svojih vršnjaka, koje su često povezane jednakim glazbenim ukusom, stilom odijevanja ili životnom filozofijom. Nastanak mnogih društvenih pokreta, supkultura te prateće antimode krajem 50-ih godina 20. stoljeća rezultiralo je izdvajanjem mode iz klasičnog socijalnog diskursa. U doba postmoderne promjene paradigme mode kultura postaje svrhom identiteta, odnosno specifičnom formom (anti)mode. Međutim, teorijske pretpostavke kulturalnih studija poopćavaju se njihovim interdisciplinarnim implementiranjem u sklopu postkolonijalne kritike i antropologije mode, pri čemu se razlike mode i odijevanja, modernosti i tradicije dekonstruiraju kao proizvod eurocentričnog diskursa o modi.<sup>9</sup>

Val antikulture 1960-ih godina 20. stoljeća dovodi do razvoja mnogih alternativnih supkultura te antitrendova. Moda dobiva simboličko komunikacijsko i estetsko značenje. Trendovi 1960-ih fokusirani su na političko stajalište koje je rezultiralo valom antikulture i Novim valom. Sedamdesete se izdvajaju iz priložene paradigme trendova u smislu da je temeljni trend njegovo nepostojanje. Sve veći utjecaj medija i razvoj konzumerističkog društva, u kombinaciji s tehnološkim napretkom tekstilne industrije i proizvodnjom jeftinih sintetičkih materijala, dovode do individualnog izražaja kao primarne kulturalne odrednice tog doba. Benjamin Persović u knjizi „Urbana plemena-sociologija supkultura u Hrvatskoj“ daje pregled nastanka i djelovanja supkulturnih skupina mladih u Hrvatskoj. „Tek krajem 70-ih i početkom 80-ih dolazi do stvaranja novih supkulturnih skupina mladih. Nastaje scena koja je naglašeno adolescentska, nepolitična, vezana uz glazbu, „slobodno vrijeme“ i različite životne stilove.“<sup>10</sup>, te navodi i opisuje brojne supkulture: šminkeri, rokeri, metalci, hašomani, štemeri, pankeri, darkeri, nogometni navijači, huligani, ozonci, zaljubljenici u kompjutore i mnoge druge. U Hrvatskoj su krajem 1980-ih postojale tri osnovne supkulturne skupine, a to su šminkeri, hašomani i štemeri. Pripadnici tih skupina razlikovali su se po načinu odijevanja, glazbi koju slušaju, mjestima okupljanja i načinu ponašanja. Mnogi su mladi izlaz iz problema i teškog stanja, u kojem se Hrvatska tih godina nalazila, nalazili u pripadnosti određenoj supkulturi, a brojne novonastale pokrete mladih možemo povezati s pojmom subkulture.

Uz te skupine, koje su većinom postojale i u Hrvatskoj, u knjizi „Moda – povijest, sociologija i teorija mode“<sup>11</sup> opisane su i supkulture koje povezuje specifičan stil odijevanja. Najstarije potječu iz 1940-ih godina 20. stoljeća. Sljedeći tekst nastao je kao spoj parafraze iz poglavlja

<sup>8</sup> Hrvatski leksikon (2017.) Dostupno na: <http://www.hrleksikon.info/definicija/supkultura.html>

<sup>9</sup> Paić, Ž.: Vrtoglavica u modi: prema vizualnoj semiotici tijela, Altagama, Zagreb, 2007.

<sup>10</sup> Perasović, Benjamin. Urbana plemena: Sociologija subkultura u Hrvatskoj, Zagreb: Hrvatska sveučilišna naklada, 2001. str. 145.

<sup>11</sup> Bartlett, Dj., Cvitan – Černelić, M., Vladislavić, A. T., Moda – povijest, sociologija i teorija mode, Zagreb: Školska knjiga, 2002.

o supkulturama Perasovićeve knjige i vlastitih zaključaka. Izdvojene supkulture koje su bile dominantne i koje su imale velik utjecaj i u modnom smislu u Hrvatskoj 1980-ih godina.

*Coffe – bar Cowboys* naziv je za predstavnike motociklističke supkulture u Velikoj Britaniji. Ime su dobili prema gostionicama uza cestu u kojima su se sastajali. Glavno stilsko nadahnuće bio im je film „Divljak“ s Marlonom Brandom, što potvrđuje da pripadnici neke supkulture uzore traže u medijima, glazbenim ili filmskim idolima kojima su se inspirirali pri kreiranju vlastitog stila. Iz „Divljaka“ su britanski motociklisti preuzeli stiliziranu kožnatu jaknu i unijeli je u svakodnevnu modu. Motociklističku crnu jaknu poslije su preuzeli rokeri i nadogradili je vlastitim stilom. Ta supkultura i danas postoji u Hrvatskoj, a zadržali su stilove ponašanja i odijevanja: crne kožnate jakne i hlače, čizme, karirane košulje, tamne naočale, dugu kosu i bradu, pivo i poneku „vlat trave“.



Slika 1. *Atomsko sklonište* 1979.<sup>12</sup>

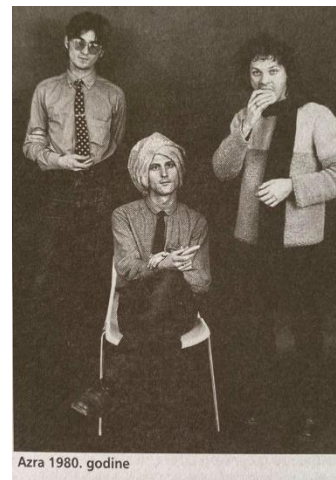

Slika 2. *Azra* 1980. godine<sup>13</sup>

Početakom 1960-ih godina 20. stoljeća nastaje rokeraški stil (*Rockers*) te se prožima s modovima koji u 1950-ima prihvaćaju i neke elemente američke kulture. Stil toga doba naglašava modernost i sve veću internacionalnost. Pojedinci koji su se priključili novom stilu nosili su talijanska odijela, a ne više britanska, pili su espresso, šišali se u francuskom stilu i gledali francuske nove filmove. Važna je i uniseks komponenta ovog pravca jer su se pojavile i sljedbenice. Manje im je bitno izgleda li odjeća na njima savršeno, a više dobo se zabaviti. Modovi su i dalje nešto uglađeniji s, kako se izrazio Perasović, nešto „suptilnijom inačicom respektabilne uredske odjeće“<sup>14</sup>, a rokeri svoj stil iskazuju čvrstim kožnatim jaknama i trapericama. Odjeću ukrašavaju zakovicama, grbovima, lancima, a sve kako bi se istaknula muškost i snaga. Rokeri se afirmiraju kao pravi predstavnici rock'n'roll stila koji se poslije najčešće veže uz glazbu. Fotografija *rock*-sastava „Atomsko sklonište“ prikazuje stilska obilježja tadašnjeg odijevanja *rockera*. Duge kose, brade i brkovi te tamni koloriti odjeće jedno su od glavnih obilježja navedene supkulture. Poderani odjevni predmeti sugeriraju

<sup>12</sup> Tone Stojko, EX YU ROCK Enciklopedija, Petar Janjatović

<sup>13</sup> EX YU ROCK Enciklopedija, Petar Janjatović

<sup>14</sup> Perasović, B., Urbana plemena: Sociologija subkultura u Hrvatskoj, Zagreb: Hrvatska sveučilišna naklada, 2001., str. 141

nemarnost u odijevanju, kao i zakrpe te prekrojene košulje koje odrezanim rukavima postaju prsluk.

Uz glazbu je vezana i supkultura metalaca. Ugođaj glazbe najbolje opisuje izraz „*heavy metal thunder*“,<sup>15</sup> (teška metalna grmljavina) koju iz književnosti preuzima skupina Steppenwolf. Stilski, riječ je o spoju hipija (duga kosa i iznošene traperice) i rokera (zakovice, koža). U literaturi metalci su opisani kao stilska skupina koja postoji izvan vremena i trendova, što je u kontekstu supkultura vrlo važno. Većina supkultura poznata je kao simbol nekog određenog razdoblja, a metalce možemo vidjeti i danas.

Pankerski se stil u literaturi najčešće opisuje kao protuteža hipijevskom. Umjesto mira i ljubavi koju promoviraju hipiji, oni nameću agresivnost i otpor te gotovo nihilistički svjetonazor. Hipijevski prirodni materijali, boje i vezeni uzorci u potpunoj su suprotnosti sa zakovicama, kožom, mrežastim, prozirnim majicama pankera. Najčešće su nosili odjeću od umjetnih materijala u kombinaciji s jeftinom bižuterijom. Odjeća je često bila razderana, umrljana bojom, čime se želio postići nemaran i „opušten“ dojam, kao protuteža ušminkanosti, sređenosti. Takav pristup modi proizlazi iz želje za isticanjem različitosti i bunta. Pankeri su često nosili ogrlice za pse i sigurnosne igle koje su probadali kroz odjeću, ali i kroz dijelove tijela i kožu, uz nezaobilazne teške, glomazne čizme. Svoj stil grade na stvaralaštvu animatora Normana McLarena i dizajnerice Vivienne Westwood, ali i stila Iggyja Popa i Loua Reeda. Najprepoznatljiviji su po frizurama irokezama.

U Hrvatskoj su krajem 1970-ih godina djelovali punk-sastavi Parafi i Termiti, u Sloveniji Pankrti, u Srbiji Pekinška patka i drugi. U Rijeci je 1978. održan prvi službeni punk-koncert u bivšoj Jugoslaviji, 1980-ih na sceni su Hladno pivo, Satan Panonski. Eksperimentalan i slobodan izraz te rušenje glazbenih i društvenih granica dio je pank-imidža i u Hrvatskoj, a individualnost se kao i u svijetu izražavala neuobičajenom odjećom iz seks-šopova, lancima, majicama s parolama, odjećom obrađenom varikinom i neizostavnim „martama“.

U rano doba jugoslavenskog punka, krajem sedamdesetih i početkom osamdesetih godina, u doba kada je bilo nemoguće nabaviti par *DocMartens* čizama osim ako niste bili te sreće da odete čak do Engleske, čizme *Amigo*, koje je proizvodio Peko, predstavljale su koliko-toliko dostojantsvenu supstituciju „prave stvari“ na domaćem tržištu. Prirodno, *Amigo* čizme su podsjećale na „martinke“, ali bile su dovoljno visoke, dovoljno patkaste, i žnirale su se dovoljno čvrsto uz nogu da su ipak mogle zamijeniti taj nedostižni predmet želja, konzumentski fetiš jedne samoproklamirajuće kontrakulture, prave *DocMartens* čizme.<sup>16</sup>

„Majku ti pankersku“, široko je prihvaćena psovka, nastala ranih osmadesetih, u doba cvjetanja novkomponirane kulture, kojom se izražavalo čuđenje i osuda nečije izmještenosti i

---

<sup>15</sup> Perasović, B., *Urbana plemena: Sociologija subkultura u Hrvatskoj*, Zagreb: Hrvatska sveučilišna naklada, 2001., str. 141

<sup>16</sup> Leksikon Yu mitologije, Valdimir Arsenijević, 339. str.

avangardnosti koja je u očima psovača značila izvitoperenu i nastranu, nepotrebnu promjenu uperenu protiv društva i sistema vrijednosti koje je poznavao i prepostavljao kao oslonac.<sup>17</sup>



Slika 3. Punk-sastav Paraf<sup>18</sup>



Slika 4. Punk-sastav Pankrti<sup>19</sup>

Individualnost je bila ključan pojam za izraz odjećom te su joj se često pridavali bizarni i neuobičajeni elementi. Slika 3. prikazuje punk-sastav Paraf iz 1978. godine. Nose ekstravagantne frizure, namjerno poderanu odjeću koja je obojana sprejem, kožu, ali i klasičnu mušku odjevnu kombinaciju kao što su košulja, kravata i popularne traperice. U vizualu punkersku estetiku prepoznamo po karakterističnoj šminki koja simbolizira bunt i netipičnost, pogotovo na muškarcu. Slika 4., punk-sastav Pankrti prikazuje tadašnji sastav. Vidimo Amgo čizme, traperice i predimenzionirane košulje koje daju nemarni dojam. Kravata koju nose opušteno, na košulju ili čak i T-shirt, simbolizira revolt prema „poslovnjacima“.

Darkeri, u literaturi često nazivani i gotičari (*Goths*), odlikuju se vrlo osebnim stilom koji čine tamne boje, najčešće crna, koža, mrežasti detalji i puno čipke i baršuna. Darkeri su supkulturni pokret koji se osamdesetih pojavio najprije u Zagrebu, a zatim i u drugim velikim yu-gradovima. Pripadnici skupine dobili su ime po slušaonici „Dark-dance“ koja se održavala u zagrebačkom klubu Jabuka od 1984.<sup>20</sup> Djevojke nose korzete, vrlo visoke i tanke potpetice te najčešće srebrni nakit, religijske i okultne simbole i prikaze. Šminka je vrlo upadljiva: jako svijetla podloga, gotovo smrtnobijela, oči naglašene crnom olovkom ili tušem, a usne krvavocrvene te naročite frizure u kontrastu s blijedilom. Koketiranje sa smrću i mračnim temama, ezoterijom, mističnošću i okultnošću učinilo je ovu supkulturu privlačnom nesigurnim i povučenim adolescentima.

Urbane legende također su zagrebačka supkultura 1980-ih. Nisam siguran je li legenda o zagrebačkim štemerima iliti taberima baš sjajno mjesto iz zagrebačke prošlosti, ali je neprijeporno da su takvi dečki postojali i da su, htio tko ili ne, bili nosioci urbane slike svijeta jednog dijela mladeži koja je izronila s kraja pedesetih i početkom šezdesetih. Živjeli su na

<sup>17</sup> Leksikon Yu mitologije, Branimir Dolibašić, 326. str.

<sup>18</sup> EX YU ROCK Enciklopedija, Petar Janjatović

<sup>19</sup> EX YU ROCK Enciklopedija, Petar Janjatović

<sup>20</sup> Leksikon YU mitologije, anonim. 77. str.



Trnju, dečki koji su imali „trokut“ izvodili su svakojake sklekove, naljevali beton u limene kante, pa u njih uglavljivali šipke i tako pravili utege za dizanje ne bi li postigli idealne mjere koje je imao Steve Reeves. Nisu nosili oružje, bile su im dovoljne samo šake.<sup>21</sup>

Zagrebački hašoman je mlada osoba, odjevena u komandosicu, a izgledala je zapušteno, neoprano. Okupljali su se u Big Benu na gornjem katu, gdje se puštala žešća glazba.<sup>22</sup>

U Hrvatskoj se u 80-ima ističe supkultura šminkera čiji je zaštitni znak bio imati prvi modne novitete kao što su čizme s resicama, mekane majice, sportske majice s natpisima California, Fruit of the loom, JPS, mehaničarke, hlače s faldama. Pri određivanju šminkera kao supkulturne skupine mladih postoji dosta nedoumica. No, bitno je spomenuti da šminkeri nisu skupina vezana uz glazbenu opredijeljenost, već uz odijevanje i stil. Šminkeri igraju igru socijalnog statusa, u kojoj se smatra da „pravi“ šminkeri pripadaju isključivo „jet- setu“ i da je stvarno bogatstvo neophodan uvjet da vi se bilo šminker. Šminkeri su u potpunosti prihvatili modu kao jednu od „središnjih preokupacija“<sup>23</sup>. Moda je znači glavni uvjet postajanja šminkerom. Uza sve podatke o tom kriznom razdoblju i siromaštvu, u Zagrebu je 1980-ih bilo mnogo bogatih obitelji. Također roditeljska uloga ima bitan utjecaj na razvoj šminkerske subkulture mladih. Životni stil obitelji iz koje akter dolazi mogao je stvoriti potpuno različite situacije i uvjete za izražavanje šminkerskog stila, kako materijalno i statusno, tako i s obzirom na tradicionalnost ili modernost životnog stila roditelja<sup>24</sup>. Zlatni zagrebački dečki nosili su kapute od tvida s girtlom te francuske kapice, ponedjeljkom glazbena, utorkom njemački, odlični studenti, uvijek dobre volje, društveni, zgodni, poduzetni. Opisujući pojedine osobine takozvanih pripadnika šminkera, možemo uočiti potvrdu za podatke o subkulturi šminkera pronađenih u literaturi. Naime, uspoređujući čvrstinu veza u škvadrama, možemo zaključiti da su škvadre kao oblik snažne povezanosti među prijateljima, imale prilično labaviju strukturu kod šminkera, posebno u starijim godinama<sup>25</sup>. Razlog tome možemo pronaći u nedostatku povezanosti pripadnika šminkera glazbom, ali su itekako povezani mjestom za izlaske, a to je prije svega Saloon.

Osim Saloona šminkeri su imali i mnoga druga omiljena mjesta za pokazivanje odjeće. Šminkere ne možemo postaviti u neki precizno definiran vremenski kontekst. Oni nisu trendseteri, jer njih je bilo malo. Trendseteri su modno-znalačka podskupina šminkera, koju većina šminkera modno „prati“. Treba imati na umu da šminkeri 1980-ih definitivno nisu bili u istom položaju kao šminkeri danas, uzimajući u obzir razlike u kontekstu ondašnjeg socijalizma i nametnute uniformnosti, u odnosu prema današnjem izrazito potrošačkom društvu. Eventualni se odmaci od uvaženih normi odijevanja šminkera u socijalizmu možda i mogu nazvati otporom jer su „odskakali“, ali možemo li to nazvati otporom ili je to bio put ka sigurnom „wow efektu“ koji šminkeri uvijek žele postići. Šminkerima je izgled presudan,

---

<sup>21</sup> Leksikon Yu mitologije, anonim. 389. str.

<sup>22</sup> Leksikon Yu mitologije, anonim. 90. str.

<sup>23</sup> Perasović, B., Urbana plemena: Sociologija subkultura u Hrvatskoj, Zagreb: Hrvatska sveučilišna naklada, 2001., str. 167

<sup>24</sup> Perasović, B., Urbana plemena: Sociologija subkultura u Hrvatskoj, Zagreb: Hrvatska sveučilišna naklada, 2001., str. 172

<sup>25</sup> Perasović, B., Urbana plemena: Sociologija subkultura u Hrvatskoj, Zagreb: Hrvatska sveučilišna naklada, 2001., str. 174

moda je njihova glavna preokupacija, a izražavanje stila kroz ostale segmente njihova identiteta sekundarno. Važno im je u pravi trenutak prepoznati nešto što bi moglo biti poželjno uskom krugu ljudi. Ono što je donedavno tom istom uskom krugu ljudi bilo poželjno i „in“, sada postaje vrijedno prezira i totalno „out“. Brzo će prihvatiti nešto novo što može biti čak i dijelom identiteta neke druge supkulturne skupine mladih.

Šminkeri se vrlo često prilagođavaju, ne samo pripadnicima dominantne kulture, nego i pripadnicima ostalih supkulturnih skupina mladih. Žele biti uočeni i posebni, ali ne kako bi izazvali negativnu reakciju ili potaknuli nekoga da razmisle o njihovoj poruci, nego kako bi izazvali divljenje i bili “dobra djeca dominantne kulture”<sup>26</sup> Biti društveno prihvatljiv zapravo je ono čemu oni potencijalno teže. To je netipično za pripadnike supkulturnih skupina mladih, posebice kada subkulturu definiramo kao „otpor mladih kroz rituale” – prilagodba, a nikako otpor, kod ove društvene skupine prevladava. Sva “pravila” koja eventualno možemo uočiti kod šminkera opet su na neki način put što boljoj prilagodbi, a ne suprotno. Prečeste promjene, koje su vidljive u svakom segmentu životnog stila šminkera, također su dio njihovog identiteta. Često žele pripadati i biti dijelom nečega (bogatstvo, jet-set...) više nego što doista jesu. Njihov glavni ritual - izlazak - uglavnom bude obilježen komentiranjem i proučavanjem svojeg i tuđeg izgleda, načina odijevanja, ponašanja, što dovodi u pitanje označavanje šminkera kao supkulturne skupine. Većini mladih u adolescentskoj dobi, neovisno o tome kojoj supkulturnoj skupini pripadaju, izlazak je glavni ritual, što se može povezati s njihovim godinama. No, izlasci, komentiranje i proučavanje svojeg i tuđeg izgleda, u jednom trenutku njihova života prestaju biti glavna preokupacija. Šminkeri kao skupina nemaju pretjeran osjećaj zajedništva i povezanosti s ostalim pripadnicima te skupine. Često se osjeća čak i rivalstvo jer je stvar prestiža biti prvi u nečemu.

U Zagrebu 1980-ih šminkeri su nosili koledžice. Najšminkerskija vrsta bile su bordo boje. Obavezna je bila i platnena markica na njima da bi se znalo da su originalne jer su se nakon nekog vremena pojavile i domaće replike. Šminkeri su ih kombinirali s trapericama „mrkva“ kroja i vestama ispod kojih bi se nosila sportska majica, ali s obaveznom kragnom preko ovratnika veste. Osamdeset i neke najavljen je veliki sukob hašomana i šminkera, a glavni se okršaj trebao zbiti u Bogovićevoj ulici, ispred zagrebačkog diska Big Ben. O tome je pisao Polet i mislim podgrijavao atmosferu.<sup>27</sup>

I *starke* (skaraćeno od *All Star* – vrsta tenisica marke *Converse*, platnena tenisica odličnog, jednostavnog dizajna) su nosili šminkeri. U nas njihovo vrijeme počinje početkom osamdesetih, čime završava vladavina „adidasica“. Kao i većina tenisica, proizvode se u dvije verzije: tzv. „niske“ i „visoke“ potonje na članku imaju karakterističan amblem –bijeli krug s plavom zvijezdom u sredini. Bitna ideološka razlika: niske su obuća šminkera (mladi zagrebački i beogradski šminkeri obučali su ih na bosu nogu), dok visoke nose „alternativci“. Nove „starke“ imaju na peti utisnut *All Star* logo. Ta se slova najprije izližu, pa ostaje prazan pravokutnik. Ranih osamdesetih „starke“ postaju dio imidža novonastale rock-scene. Pripadnici scene sjetit će se česte kombinacije (Idoli, npr.): tamni sako, hlače od odijela i

<sup>26</sup> Perasović, B., *Urbana plemena: Sociologija subkultura u Hrvatskoj*, Zagreb: Hrvatska sveučilišna naklada, 2001., str. 167.

<sup>27</sup> Leksikon Yu mitologije, Sandra Antolić

visoke „starke“. Prve su se pojavile crne i bijele, a poslije i bordo, „starke“ u drugim bojama dolaze tek kasnije.<sup>28</sup>

Štucne ili grijači važan su modni detalj sredinom 1980-ih., šarene su, pletene, najčešće prugaste navlake od gležnja do koljena. Nose se obično preko (uskih) hlača (ili tajica). Bile su moderne među šminkerkama. Uz njih su, kao obavezan modni detalj, išle su Benetton majice pastelnih boja, neizostavne Lotto ili Dunlop patike, kao i znojnice za ruku i glavu. Kod nas su u modu ušle preko Olivie Newton John. Nosile su ih i Eleonora i Izolda Barudžija (žute) dok su plesale uz Danijela na natjecanju za pjesmu Evrovizije.<sup>29</sup>

U Rijeci su se početkom osamdesetih počele nositi tzv. „gilda“ frizure (nazvane po frizerskom salonu), na potiljku izbrijano, ispred dugo (negdje od polovice nosa), češljalo se na stranu. Modni znak šminkera. Mini-val ili trajna: navijanje na sitne viklere s dosta kiseline dok kosa ne požuti i ne izgleda kao ovčje runo. Obavezne šiške koje se sklanjanju zabacivanjem glave.<sup>30</sup>



Slika 5. *Sanja Radočaj i Aleksandar Geštakovski, 1986*<sup>31</sup>. Slika 6. *Sanja Radočaj u Veneciji 1985.*<sup>32</sup>

Vizuali prikazuju klasičan opis šminkera 1980-ih. Na slici 5. vidimo Sanju Radočaj i Aleksandra Geštakovskog u karakterističnim odjevnim predmetima tog doba. Nezaobilazne široke traperice, visokog struka i bijele predimenzionirane košulje koje su umetnute u hlače kako bi pokazali remenje. Sanja nosi aktualne *startasice*, a Aleksandar tzv. *adidaske*. Slika 6. prikazuje Sanju Radočaj s prijateljicama u Veneciji. Sanja (posve desno), nosi

<sup>28</sup> Leksikon Yu mitologije, Đorđe Matić

<sup>29</sup> Leksikon Yu mitologije, Tamara Gruber

<sup>30</sup> Leksikon Yu mitologije, anonim.

<sup>31</sup> Obiteljski fotoalbum studentice

<sup>32</sup> Obiteljski fotoalbum studentice

predimenzionirane hlače visokog struka, s ponovno istaknutim remenom i predimenzioniranom košuljom preko koje ima vjetrovku i pletenu vestu. Silueta je opuštena, a odjeća tadašnjeg vremena moderna. Prijateljica (sredina) ističe se karakterističnim kaputićem tog vremena koji ima jastučice u ramenima i velike fazone te seže do ispod kukova.

Subkulture su se zadržale na stilu, identitetu te kulturnim elementima poput glazbe, umjetnosti i odijevanja, odnosno u novije vrijeme filmova, konceptualne umjetnosti, kreativnosti općenito.<sup>33</sup> Upravo navedeni opis možemo pripisati brojnim supkulturnim skupinama mladih u Hrvatskoj, što je i izazvalo tolerantan stav prema njima. Zbivanja s kraja 60-ih imala su odjek, praćen autentičnim djelovanjem različitih aktera, i u našoj sredini, kako u području društvenih sukoba, u kojem se za svoju ulogu izborio studentski pokret, tako i u području „kulture mladih“ i nastajuće diskografske i srodne domaće industrije<sup>34</sup>. Upravo su studentski pokret i pojava novih glazbenih smjerova utjecali na razvoj supkulture mladih. Glazba je imala golem utjecaj na mlade i njihov život. Glazbom su se prenosile oštre kritike društva i vlasti, a posebice u 80-im godinama kada je socijalistički poredak Jugoslavije bio na izmaku. Kultura mladih i sve veća uloga roka u stilu i identitetu u domaćim radovima bili su obično povezivani sa studentskim pokretom ili sa svjetskim kretanjima na modnim i širim pozornicama adolescentskih stilova života.<sup>35</sup> Krajem 70-ih i početkom 80-ih dolazi do stvaranja novih supkulturnih skupina mladih. Nastaje scena koja je naglašeno adolescentska, nepolitična, vezana uz glazbu, „slobodno vrijeme“ i različite životne stilove.<sup>36</sup>

## 2.1.2 FENOMEN NOVOG VALA U HRVATSKOJ

Kafići sedamdesetih Mali Kavkaz pa Zvečka i Blato, osamdesetih Quasae i cijeli niz lokala na Opatovini, donedavna Dolac. Pred tim zagrebačkim kafićima, na ulici, rodio se i živio je zagrebački novi val – tu su se skupljali stripaši, rokeri, glumci, ali i pisci! Sve na potezu Mali Kavkaz – Zvečka – Blato. Odatle su stvorili zagrebačku (uostalom i hrvatsku) urbanu književnost.<sup>37</sup> Zagrebački novi val osjećao se na ulicama, trgovima, kafićima, a slušao se u Lapidariju i Kulušiću. Kavanski život Zagreba, kakvog znamo danas, nastao je u 1970-im i 1980-im. Kavane i krčme smanjuju se i počinju sve više ličiti na današnje kafiće. Bilo je to vrijeme sretne djece, ratnih filmova u u boji i *rokenrola*. Osim zlatnog trokuta Zvečka-Kavkaz-Blato, kulturnih mjesta bilo je na svakom uglu: u Bogovićevoj Big Ben, kojega se najbolje sjeća zagrebačka disko generacija, Zebra, Studentski centar, Gjuro, Neboder, Moša, Jabuka, Kset, Koma... Zagrepčani su obožavali plesnjake, urbana scena tada je bila na vrhuncu. Rok bendovi, mladenački bunt, žive svirke, novi val i kulturna scena bili su ponos Zagrepčana.

---

<sup>33</sup> Perasović, B., *Urbana plemena: Sociologija subkultura u Hrvatskoj*, Zagreb: Hrvatska sveučilišna naklada, 2001., str. 141

<sup>34</sup> Perasović, B., *Urbana plemena: Sociologija subkultura u Hrvatskoj*, Zagreb: Hrvatska sveučilišna naklada, 2001., str. 141

<sup>35</sup> Perasović, B., *Urbana plemena: Sociologija subkultura u Hrvatskoj*, Zagreb: Hrvatska sveučilišna naklada, 2001., str. 143

<sup>36</sup> Perasović, B., *Urbana plemena: Sociologija subkultura u Hrvatskoj*, Hrvatska sveučilišna naklada, Zagreb, 2001.

<sup>37</sup> *Leksikon Yu mitologije*, Borivoj Radaković

Novi val (eng. *new wave*) naziv je glazbenog žanra koji se javlja u drugoj polovici 70-ih godina 20. stoljeća u Velikoj Britaniji i SAD-u. Taj je naziv, prije svega, bio povezan s pankom, koristio se kao njegov alternativni naziv, no poslije ga se povezuje i uz rege, fank, disko i elektronsku glazbu. Glazba novog vala dijeli s pankom iste principe i ideale, ali se zvukovno razlikuje, više se temelji na sintesajzerima. U odnosu na pank, novi val s jedne strane označava povratak u proces stvaranja i izvedbe popularne glazbe, a s druge je više usmjeren publici (osobito u plesnom aspektu). Istodobno je, kao i pank, zadržao nedvosmislen otklon od svih bitnih obilježja klasičnog i »korporativnog«<sup>38</sup> roka, utemeljenog na skupoj studijskoj, odnosno koncertnoj produkciji. Početkom 1980-ih godina novi val je u usponu, a popularizira ga MTV, koji otkupljuje videospotove manje poznatih bendova. Polako se gasi sredinom 80-ih jer se pojavom novih glazbenih smjerova taj naziv razvodnjuje. Možemo ga pratiti i u stripu, filmu, kazalištu i fotografiji.

Novi val u Hrvatskoj bio je mladenački buntovan, neumoljivo ironično-kritičan, antiautoritativan i nedogmatičan pokret<sup>39</sup>. Pratio je europski trend, u našoj se zemlji javlja samo godinu dana nakon pojave u Velikoj Britaniji i SAD-u, i to posebno u Zagrebu i Rijeci. Tada bendovi Paraf, Prljavo kazalište, Haustor i Azra objavljuju prve albume. Njihova glazba postaje vrlo popularna među gradskom mladeži, iako joj kritičari nisu naklonjeni. Novi val u Hrvatskoj bio je kritičan prema društvenim anomalijama, primjerice pjesme Branimira Štulića, ali nije imao velikih problema s komunističkom cenzurom. U prvoj polovici 1980-ih bendovi se sve više okreću čistom roku, po kojem su ostali poznati, a neki od njih koji i danas postoje.

Razdoblje socijalizma u Hrvatskoj obilježeno je reformom školstva i gospodarskom krizom nakon smrti Josipa Broza. Mladi reagiraju na te događaje kroz glazbu i film te žele pokazati društvene, ekonomske i političke promjene koje su tada zahvatile Jugoslaviju. To je razdoblje opisano kao doba kratkih frizura, golih brada, suzica ili policajki, kožnjaka, traperica<sup>40</sup>. Doba je to Alana Forda, Zagora, Ripa Kirbija, long-plejki i plesnjaka.

Dizajn je u novom valu opisan kao promjena estetike u smislu promjene postmodernističkog koncepta arhitekture. Najčešće se za primjer uzima dizajn namještaja koji se nadopunjuje i komunicira s arhitekturom unutar koje je smješten. Ograničavanje ukrasa na „manje je više“ prestaje vrijediti, a na velika vrata ulaze brojni ornamenti različitih boja, uzoraka i oblika. Te su promjene vidljive i u modi. Pravila više ne postoje, uloga dizajnera na dizajniranome ne temelji se na originalima, na autorskim uratcima, nego se reciklira postojeći vizual.

U svakom dizajnerskom obliku, od grafičkog do modnog, kič ima važno mjesto. Pojava kiča vezuje se uz industrijsku revoluciju i stvaranje potrošačkog društva izobilja. Obično ga smatramo nedostatkom dobrog ukusa, „s ograničenim razumijevanjem spoznajne i kritičke vrijednosti umjetnosti, kič se smatrao manje vrijednim i nekreativnim oblikom ljudske proizvodnje.“ Iako je definicija kiča rastezljiva i zavisna o povijesnom razdoblju i promjeni

---

<sup>38</sup> <http://planb.hr/moda-u-ex-yu/>

<sup>39</sup> <http://123kreni.weebly.com/novi-val.html>

<sup>40</sup> Perasović, B., Urbana plemena: Sociologija subkultura u Hrvatskoj, Zagreb: Hrvatska sveučilišna naklada, 2001., str. 167

ukusa, obično mu se zamjera *lažnost* namjesto autentičnosti, pri čemu se *lažnost* uglavnom odnosi na unošenje patvorenih osjećaja u kič predmet koji se kroz sentimentalnost i dopadljivost pokušava iskupiti za nedostatak originalne ideje ili višeg umjetničkog cilja. Kritika upravljena protiv povlađivanja ukusu mediokriteta i tržišta, serijske reprodukcije replika umjetničkih djela, površne dekorativnosti i dovođenja umjetničkih i neumjetničkih djela u istu estetsku ravan, razotkriva i neke sličnosti s glavnim postmodernističkim preokupacijama.

Koncept kiča u modi su proizvod industrijske revolucije i masovne kulture te imitacija stilova elite. Uloga kiča u odijevanju vidljiva je kroz siluetu, vrste materijala te cjelokupni estetski prikaz odijevanja. Odjeća je predimenzionirana u području ramena, rukavi su nabrani i bogati, suknje uske i mini te tvore „nezgrapnu“ siluetu, koja dolazi u širokom spektru fluorescentnih boja. Obilježje kiča vidi se i kroz modne dodatke. I sama je odjeća ukrašena blještavim detaljima, lažnim dragim kamenjem i kristalima. U kosu se stavljaju svjetlucavi ukrasi, a modni su dodaci najčešće od plastike, stakla te bižuterija. Jedan je od omiljenih modnih dodataka plastični Swatch sat, koji se kombinira s mnogobrojnim plastičnim narukvicama i pletenim čarapama bez stopala (štucne) koje se nose na uske hlače ili suknje. Odjeća je od rastezljivih materijala, umjetne kože i krzna, a posebno se ističe izblijeđeni traper od kojeg se izrađuju svi odjevni predmeti.

Osamdesete karakteriziraju volumiozne frizure, koje nastaju korištenjem mnogo laka za kosu i tapiranjem, te omiljeni konjski repić svezan sa strane glave. Šminka je prenaplašena, usne su ružičaste, sjenilo za oči upadljivo plavo ili zeleno, rumenilo za obraze svjetlucavo.

Upravo je kič jedan od glavnih elemenata koji se povezuju s diplomskom kolekcijom *MA x2*. Karakteristike kiča, odnosno njegovo izrugivanje kroz kolekciju, su u multiplikaciji pojedinih dijelova odjernih predmeta te odabiru materijala. Dominantna je karakteristika kiča u kolekciji odabir lažnih bisera kao statusnog simbola žene, a njihovim se nagomilavanjem implicira kič, možda čak i „camp“ u ovom slučaju jer se svjesno izruguje kiču.

## 2.2.RAZVOJ MODE I MODNIH TRENDOVA U HRVATSKOJ DO 1980-ih GODINA

Moda je forma kulturnog izražavanja koja uvijek reflektira brige i pitanja društva. Za razliku od književnosti, glazbe ili umjetnosti, modom se komunicira indirektno na jeziku i logici koji su samo njoj svojstveni. „Moć mode je da zarobi sadašnjost i da čak predvidi budućnost.“<sup>41</sup> Ta je njezina sposobnost vidljiva tek prolaskom vremena. Moda (od lat. *modus*: način) jest naziv za nove, prolazno prihvaćene forme života. Ona postoji u znanosti, umjetnosti, politici ponašanju, zabavi. Često se različito shvaća pojam mode. Nekima je sinonim za odijevanje, a nekima za uljepšavanje, nekima demonstracija ekonomske moći i sl. Kao što je moda općenito naziv za nove, prolazno prihvaćene oblike života, moda u odijevanju je naziv za nove, prolazno prihvaćene stilove u odijevanju koji nisu u funkciji ispunjavanja stvarnih ljudskih potreba. Prema tekstu: „Moda u ex Yu“<sup>42</sup> poznata je uzrečica da odjeća ne čini

<sup>41</sup> „The Fashion Front“

<sup>42</sup> <http://planb.hr/moda-u-ex-yu/>

čovjeka, ali govori o njemu. Međutim, kroz povijest, a posebno danas, vidljivo je da se odjeći pridaje puno veća pozornost u odnosu na njezinu prvobitnu namjenu. U povijesti odjeća i moda nikada nisu bile istaknutije nego u 20. stoljeću. To se očituje u brojnim stilovima, bojama, oblicima.

Ženska odjeća u Zagrebu na početku 20. stoljeća prati figuru pješčanog sata. Haljine su jako nabrane, a hlače toliko duge da se obuća nije ni vidjela. Brojni modni detalji bili su skriveni ispod vanjskog jednostavnog sloja. Haljine su bile ukrašene čipkom, uz nezaobilazan veliki šešir ukrašen cvijećem. Kao modni detalj često se isticao kišobran. Anonimni autor „Novog lista“ 1905. zamjera ženama što su prihvatile strani modni savjet o nošenju dugih rukava zimi, a kratkih ljeti. Tiskaju se prve ženske novine „Domaće ognjište“, u kojima u objavljujane jednostavne skice pariških modela. Između dvaju ratova položaj žena se mijenja, što dokazuje i moda. Modna savjetnica „Ženskog lista“ 1931. kritizira veliku količinu donjeg rublja koje su žene nosile prije rata i pohvaljuje raznolikost boja i materijala u odnosu na prijašnje. Moderna postaje sportska odjeća za žene, hlače i pulover. Kada se napokon suknja skraćuje toliko da se cipele ipak vide, u Borovu se osniva moderna tvornica cipela.

Nakon II. svjetskog rata do polovice stoljeća većina kvalitetnije izrađene i dizajnirane odjeće nastajala je u privatnim manjim obrtničkim krojačkim radnjama. Modeli prve modne revije, održane 1946. u organizaciji lista „Naša moda“, izašli su upravo iz takvih modnih salona, odnosno krojačnica.

Odjeća se 50-ih godina izrađuje od umjetnih vlakana zbog nedostatka prirodnih sirovina, a zbog toga su radnici motivirani za samostalne tehnološke inovacije. Kako je društvo sve više potrošačko, jača i važnost mode, koju prate prve bogato ilustrirane revije za žene s modnim novostima u kojima komentare modnih trendova potpisuju profesionalci. TV Zagreb 1959. snima emisiju „Proljeće je, a moda?“ te kroz reviju predstavlja nove modele: pripijene jednobojne kostime s istaknutim bokovima i zvonolikim suknjama. Trendovi su vezani uz popularne filmove, primjerice „Praznik u Rimu“ i slavne glumice S. Loren i B. Bardot. Tiskanim publikacijama dodatak su kompleti araka za šivanje, a organiziraju se i tečajevi šivanja (društvo „Napredna žena“).

Krajem 1960-ih godina, u jeku seksualne revolucije, i u našim krajevima dolazi do modnih promjena po ugledu na Zapad – vruće hlačice i minice. Zbog hiperprodukcije takvih modela potrošači postaju nezadovoljni modnim izborom, prodavaonice su bile neatraktivne, iako često nazivane buticima. Novi domaći jet-set postaje nezadovoljan domaćom konfekcijom pa traži nove izvore jeftine, a modernije odjeće. Često su se organizirale i modne revije na kojima je predstavljana domaća konfekcija: Beko, Franjo Kluz, Nada Dimić, a na scenu stupaju i dizajneri Ž. Jelinek, R. Gumzej.

Trst postaje meka kupaca iz SFRJ. Do 1970. kupovala se ondje jeftina konfekcija na Ponte Rossu, a u razdoblju prema osamdesetima i siromašniji su odlazili u Trst po komad odjeće. Modne meke bile su robne kuće Upim i Coin, ali sve češće i specijalizirani dućani. Današnjim je pedesetogodišnjacima odlazak u Trst po levisice, poneku majicu, espadrile, toaletnu vodicu Tramp u kožnoj futrolji koja se nosi oko vrata, žvakaće gume Brooklyn,.. bio događaj godine.

U Trstu su se osim odjeće kupovale zavjese, lakovi za kosu, kava, najlonske hulahopke. I sve se to u velikom strahu oblačilo i skrivalo kako bi se izbjeglo plaćanje carine.

U 1970-im godinama žene postaju neovisnije, slobodnije pa se velike promjene događaju i u modi. Hlače su postale primjerene za oba spola, a vrlo su popularne trapezice, nogavice koje su se pri dnu širile u zvono. Osim trapezica u modi su kombinezoni, duge lepršave haljine, tunike, strukirane košulje špicastih ovratnika, upečatljivo remenje, glomazne cipele, često s platformom. Dezeni su bili šareni, a materijali najčešće umjetni (sintetika, poliester, najlon, perlon). U mušku modu ušao je V-izrez na majicama, uske, šarene košulje s izrazito cvjetnim dezenima, znojnici kao modni dodatak te neobično dotjerane frizure s obaveznim zulućima, odnosno zaliscima. Vidljiv je utjecaj prijašnje dekade pa se tako miješa hiپی izgled s novim diskotrendovima, čak i pankom. Bilo je važno nositi ono u čemu se najbolje osjećaš.

Spaso Čanković u svojoj knjizi „Govor odjeće“ iz 1986. prikazao je stanje u modnoj industriji i modi u tadašnjoj Jugoslaviji. Situacija u modnoj industriji Jugoslavije prije 1980-ih mogla bi se opisati kao šarolika, opterećena poznatim stvarima, ali i onima koje se na prvi pogled ne vide. Da bi se unaprijedila prodaja odjeće, počinju se izdavati modni časopisi, uloga kojih je prikazati modu i oblikovati modni ukus potrošača. No, problem domaćih modnih listova je to što potiču konzumerizam reklamirajući nove modne stilove kreatora iz Zapadne Europe, a domaća proizvodnja je u drugom planu.

Tadašnji jugoslavenski modni kritičari, predstavnici časopisa „Bazar“, „Praktična žena“, „Svijet“ i „Jana“, pišu subjektivna izvješća s velikih europskih modnih revija o „visokoj modi“ koja nije nosiva većini stanovništva. Na revije dolaze s unaprijed izgrađenim stavom da je sve što se tamo može vidjeti proizvod „genijalaca“ time potiču konzumerizam prema uzoru na Zapad te utječu na formiranje stila kupaca. Često i poznate osobe reklamiraju neki butik, a u zamjenu dobivaju besplatnu odjeću. Svoje časopise („Moda“, „Yuclothing“) izdavala su i modna udruženja u tadašnjoj Jugoslaviji, ali su ponekad više predstavljali pojedine domaće i strane butike te njihove vlasnike umjesto da prikazuju modna kretanja i domete domaće tekstilne industrije.

Zbog nedostatka stručne literature u nastavni je program tekstilnih škola bila uvrštena i knjiga „Moda i mi“, čiji je sadržaj bio više trivijalan nego stručan. Jedan od problema u tekstilnoj industriji u Jugoslaviji bio je i prestanak proizvodnje nekih materijala, primjerice svile, zbog gašenja svilarstva u zemlji, što je prouzročeno nekritičkim prenošenjem informacija iz stranog tiska o novim, modernim materijalima kao što su najlon i perlon. Mladi, nadareni modni kreatori često su ostali nezapaženi samo zato što njihove kreacije nisu bile u skladu s tadašnjim zapadnim modnim kretanjima.

Problem je bila i nabava nove tehnologije jer stara nije mogla pratiti tkanine i linije odijevanja koje su se već pojavile na Zapadu. Zbog toga je slabio izvoz tekstila i konfekcijske robe te su se stvarali gubitci, a da bi se donekle pokrili, roba se prodavala ispod cijene, iako je bila kvalitetna.

Šarenilo modnog stila sredinom 1980-ih vidljivo je u izvješću novinara za domaći modni časopis u kojem predstavlja kolekcije francuskih kreatora i konfekcionara. Buticima se u



modnoj ponudi željelo približiti svjetskom modnom tržištu, ali često pojam butik nije bio ono što bi trebao biti. Tako je bilo butika bez šivaćeg stroja, bez mogućnosti šivanja po mjeri, butika s često nekvalificiranim radnicima koji rade na crno, butika koji prodaju industrijsku robu ili robu koju nabavljaju švercom.

U Zagrebu je ipak bilo i mnogo ekskluzivnih butika koji prodaju originalne kreacije odjevnih predmeta ili modnih dodataka u malim serijama. Butici, iako domaći, često su imali strane nazive, npr. You and me, Jeans West, Jet Set, New York, Linea, Valentino, što je psihološki djelovalo na kupce, ali pokazuje i malograđanštinu te snobizam. U doba nestašice robe široke potrošnje sredinom 80-ih sve je više Zagrepčana po odjeću odlazilo i u Ljubljanu.

### 2.2.1 RAZVOJ HRVATSKE TEKSTILNE INDUSTRIJE

Uz prehranu i stanovanje odijevanje je nezaobilazna potreba u životu čovjeka od pamtivijeka do danas. Tekstil je čovjekov vjerni pratitelj kojem je prvotna bit štititi ga od hladnoće, a poslije dobiva širu i složeniju ulogu. Oduvijek se njime, na određeni način, iskazuje društveni status, bogatstvo i moć, pripadnost nekom društvenom sloju, grupi, naglašava osobnost, poručuje kojim se poslom netko bavi, odijevanje je vidljiv znak tužnih i sretnih događaja, a njime se i trguje, zarađuje za život. Danas je i mnogo više od toga i ne možemo ga odvojiti ni od jedne gospodarske grane. Proizvodnja tekstila zastupljena je u gospodarstvu gotovo svake države ili društvene zajednice.<sup>43</sup>

Najprosperitetnije je razdoblje hrvatske tekstilne industrije bilo od 60-ih do pred kraj 20. stoljeća jer je tada ona bila iznimno važna gospodarska grana u kojoj se zapošljavalo više od 60.000 radnika. Rukotvorstvo je stoljećima bio jedini način proizvodnje tekstila u Hrvatske i uglavnom se odvijalo u seoskim zajednicama, kućnim zadrugama. Žena je bila prelja, većinom i tkalja i švelja za svoju obitelj. Samo iznimno bio je to poluprofesionalan posao. R. Čunko piše o nastojanju entuzijasta zagrebačkog trgovca Salamona Bergera, koji je 1885. uložio novac i osnovao Tekstilnu kućnu industriju te sudjelovao na izložbi u Parizu 1900. godine. Organizirao je i tkalačku školu kako bi se u njoj obrazovali stručni voditelji i izrađivali uzorci prema starohrvatskim motivima prema kojima bi radnice i seosko pučanstvo radili u svojim domaćinstvima. Kad se posao razgranao, uredio je skladišta i zastupstva u Hamburgu, Berlinu, Beču, Parizu, Chicagu, St. Louisu. Na međunarodnoj izložbi u Berlinu 1909. g. uspješno je prezentirao "hrvatskog odijelo" i tkalačku radionicu s tri tkalačka stana.<sup>44</sup>

### 2.2.2 OSNIVANJE TEKSTILNIH TVORNICA KRAJEM 19. I POČETKOM 20. STOLJEĆA

Poslije 1848. sporo se razvija tekstilna grana. U modi su bili gotovi proizvodi iz Beča i tekstil iz Moravske i Češke. U Varaždinu i Zagrebu osnovano je nekoliko tvornica koje nisu bile dugog vijeka, Wagnerova tvornica rublja, tkaonica Lavoslava Baumgartnera, Prva hrvatska tvornica rublja R. Severinskog, "cajnk fabrika" Jakoba Weissa. Poslije I. svjetskog rata dogodio se "bum" u osnivanju novih tvornica, odnosno nakon raspada Austro-Ugarske, a Beč je bio glavna modna metropola. Nakon 1920. niču brojne tvornice tekstila, od kojih su mnoge

<sup>43</sup> Godišnjak 2019. Akademije tehničkih znanosti Hrvatske

<sup>44</sup> R. Čumko, Povijet izrade i proizvodnje tekstila u Hrvatskoj

preživjele i do danas. U nastavku navedene su, uz kratak opis, najznačajnije tvornice koje su u Hrvatskoj i danas u kolektivnom sjećanju ili su dio hrvatskoga gospodarstva.

Najveća tekstilna tvornica u Hrvatskoj u 19. stoljeću bila je predionica i tkaonica u Dugoj Resi koju je 1885. utemeljio i pokrenuo proizvodnju bečki veletrgovac Josef Jerusalem. Tijekom II. svjetskog rata proizvodi se materijal za vojsku. Od 1945. u njoj radi 2000 radnika, a zove se Pamučna industrija Duga Resa. Za potrebe poduzeća 1945. osnovana je industrijska tekstilna škola u Dugoj Resi, prva takve vrste u Hrvatskoj. Proizvodnja se bitno modernizirala pa je povećana kvaliteta i količina. U tvornici je 1984. zaposleno 4390 radnika, a prosječno se izvezilo 30 posto ukupnoga prihoda. Na karlovačkom području osnovana je 20-ih Karlovačka industrija popluna, Korana – tekstilni veleobrt, Karlovačka pletiona, Velebit – tvornica trikotaže i pletene robe.

Obitelj S. Neumanna u Čakovcu 1894. nabavlja veći broj tkalačkih strojeva i nastaje manja tvornica iz koje se razvila današnja tvornica Čateks, koji je opstao i u krizno doba za hrvatsku tekstilnu industriju na prijelazu 20. u 21. st, te danas postoje tri proizvodna centra: Tekstil koji se sastoji od tkaonice i dorade tkanina, Politeks koji obuhvaća proizvodnju umjetne kože i laminiranih materijala te pogon Konfekcije. Čateks se pozicionirao kao proizvođač tehničkih tkanina i materijala za specijalne namjene (vojne odore, medicinski i zaštitni tekstil, tekstil za namještaj).

Godine 1923. braća Graner u Čakovcu otvaraju tvornicu vrpce i vezica, a iduće godine počinju proizvoditi i čarape i za nekoliko godina u vrhu je proizvodnje čarapa za cijelu Kraljevinu Jugoslaviju. Neposredno prije II. svjetskog rata zaposleno je više od tisuću radnika. Granerova trikotaža 1947. postaje Međimurska trikotaža Čakovec – MTČ, u kojoj je 80-ih zaposleno 3000 radnika.

Strani investitori uložili su kapital u nove tvornice i na varaždinskom području. Tekstilna industrija Varaždin osnovana 1918. godine, a počinje raditi 1922. pod nazivom TIVAR. Osnovala su je pokrenula braća Rudolf i Ernest Stiassny na lokaciji nekadašnje tvornice pamučnih i lanenih tkanina. Strojve iz stare češke tvornice iz Brna dopremili su u Varaždin. Tako počinje proizvodnja i stogodišnji razvitak tvornice koja je bila i najveća i najjača tekstilna tvornica u Hrvatskoj i Jugoslaviji, ali i jugoistočnoj Europi, s otprilike 11.500 zaposlenih. Tivar je 1948. nacionaliziran i tvornica dobiva novo ime Varaždinska tekstilna industrija Varteks<sup>45</sup>. Do kraja 80-ih tvornica je u usponu, uz vunu kao temeljnu sirovinu, sve više se upotrebljavaju i mješavine s umjetnim i prirodnim vlaknima, pazi se na edukaciju zaposlenika, kvalitetu proizvodnje i proizvoda i te postaje najveća i najpoznatija hrvatska i jugoslavenska tvornica. Varteks je i jedan od suosnivača Više tekstilno-tehničke škole u Varaždinu (1961.), a i tvornice poliesterskih vlakana Vartilen. Početkom 60-ih otvara i niz pogona u okolici Varaždina (Bednja, Ivanec, Ludbreg, Vinica, Novi Marof). Vrhunac proizvodnje dosegnut je 1981. kada je suvremenom tehnologijom proizvedeno 2540 tona pređe iz koje je izrađeno više od 5 milijuna metara tkanine, a postaje i jedna od najvećih uvozno-izvoznih kuća. Godine 1983. postaje licencirani partner poduzeća Levi Strauss & Co.

---

<sup>45</sup> Tehnička enciklopedija, Varteks

i pokreće proizvodnju levi's traperica u rekonstruiranom pogonu tkaonice u Novom Marofu. Traperice su se proizvodile do 2008.

Tekstilna industrija Milan Prpić u Zaboku d.d. počela je raditi u okolini Zaboka 1936. godine, a krajem 1945. postaje državno poduzeće. Zagorska industrija vunениh tkanina Oroslavlje, Tekstilna industrija Milan Prpić Zabok i Krapinska tekstilna industrija Krapina (KRATEKS, koja je osnovana davne 1924.) udružuju se u novo poduzeće pod nazivom Zagorska industrija vunениh tkanina Zabok - ZIVT 1946. godine. Imala je predionicu češljanе vunene pređe, tkaonicu i konfekciju, a danas je ostala samo konfekcija.

### 2.2.3 TEKSTILNA INDUSTRIJA U ZAGREBU

Tijekom 20. st. u Zagrebu su postojale brojne tekstilne tvornice i poduzeća: Tvorpam (odnosno TKZ), Nada Dimić, ZIS (Zagrebačka industrija svile), Pobjeda, Zora, Unitas, Tvornica čarapa Jadran, Konoplja, DTR (Domaća tvornica rublja), Kamensko, Modna konfekcija, NIK, Franjo Kluz . Neke od njih davno su nestale, neke su preseljene izvan grada i posluju pod novim nazivima, a rijetke postoje i dalje.

U Gradišćanskoj ulici 1924. Herman Pollak i sinovi otvaraju u Zagrebu Tvornicu za pamučnu industriju (Tvorpam), u koju montiraju uglavnom stare strojeve iz Češke. Proizvodilo se pamučno platno za posteljno i stolno rublje, damast, flanel, razne tkanine za odjeću te knjigoveško platno. Godine 1929. s više od 600 zaposlenih proizvodio je oko 15.000 metara tkanine na dan. Krajem 50-ih proizvodilo se 10,9 milijuna metara na godinu, zaposlenih je bilo 2000, a poduzeće se znatno proširilo. U toj su naprednoj tvornici i studenti učili o proizvodnim procesima. Tvorpam se 1964. udružuje s predionicama u Zagrebu i Klanjcu te nastaje organizacija Tekstilni kombinat Zagreb (TKZ).

Unitas je osnovan 1920. u Jukićevoj ulici, s dvama strojevima, trojicom radnika i jednim učenikom, a 1940. bio je to pogon s proizvodnjom od 40 tona konca na godinu i 80 zaposlenih te se seli na Svetice. Danas, nakon 100 godina tradicije, jedini je proizvođač i izvoznik konca u Hrvatskoj. Djeluje kao dioničko društvo, zapošljava 83 radnika koji proizvode razne vrste konca na modernim strojevima i suvremeno opremljenim proizvodnim pogonima.

Današnja Tvornica čarapa Jadran osnovana je 1930. u Zagrebu pod imenom Silk tvornica čarapa, a ime je promijenjeno krajem 1941. godine.

### 2.2.4 MODNI SALONI U ZAGREBU

U doba bidermajera u Hrvatskoj odjeća postaje znak društvenog statusa. U mnogim bečkim i pariškim novinama objavljivane su vijesti o modnim događajima uz ilustracije. U „Agramer politische Zeitungu“ zagrebački trgovci oglašavali su proizvode „po najnovijoj modi“. Izvor su informacija krajem 19. stoljeća, osim kataloga robnih magazina, i specijalizirani inozemni časopisi poput „Wiener Mode“ te prvi modni časopis na hrvatskom jeziku „Pariška moda“ (od 1895.), u kojima se reklamirala roba iz zagrebačkih prodavaonica Đure Crnadka, Eisenhutha i Stiasnija, Baumgartnerov dućan i njegova prva hrvatska tvornica tekstila te tvornica suncobrana i kišobrana J. Joba. O broju modnih krojača na prijelazu 19. u 20. stoljeće

svjedoči zagrebački imenik iz 1900. u kojem se nalazi poglavlje Krojači i Krojačke radionice, a upisano ih otprilike 200 prezimena.

Početak 20. stoljeća borba žena za ravnopravnost, pravo glasa i zapošljavanje utječu i na modu uz prve naznake suvremenog odijevanja. Pojednostavljivanje i praktičnost, dva osnovna modna zakona, poštovat će i prvi poznati zagrebački modni krojači, koji su znanje stjecali u Londonu, Parizu ili Beču, kao što su Đuro Matić, Ivan Božičević, Josip Pest. Domaća moda predstavljena je na Zagrebačkom zboru 1924. godine, na prvoj modnoj reviji članova Saveza hrvatskih obrtnika. Uza zagrebačke prodavaonice Printemps i salon Maison Tea, koji promiču parišku modu, i trgovine uvozne robe Lebinec, Bačić i Vurdelja, otvaraju se domaći saloni kao što su salon ženske odjeće Melle Zwieback i muške odjeće V. Vidrića, salon cipela Otta Brauna, šešira Dragice Šmid te Angeline i Dragice Pejak koji su svoje proizvode izložili na Međunarodnoj izložbi u Parizu 1937. godine, te Mila Granitz, Marija Hadjina, Hanja Sekulić (dizajn haljina), Tržec i drug (kožna galanterija), Rozalija Vidrih i Pavao Kostenjak (cipele), a Banovinski čipkarski tečaj Lepoglava pod vodstvom Danice Brössler na izložbi je osvojio zlatnu medalju.

U drugoj polovici 20. stoljeća tvornice tekstila i obuće otvaraju se u cijeloj Hrvatskoj. U njima se dizajn okreće praktičnom i funkcionalnomu, a visoka moda njeguju se u rijetkim modnim salonima, poput onoga Žuži Jelinek. Do velike promjene u stilu odijevanja dolazi 60-ih pod utjecajem novih svjetonazora. Prva je, i možda najvažnija, proizvodnja odjeće u krojačkim salonima, odnosno u buticima od kojih se prvi otvaraju potkraj 60-ih.

Zorna slika o tadašnjem modnom Zagrebu prikazana je u intervjuu novinarke Ane Lendvaj s kustosicom Majom Arčabić, u kojem možemo dobiti odgovore na neka tada „nedopuštena“ pitanja, o Žuži Jelinek, koja se proslavila u modnom svijetu izvan granica bivše Jugoslavije te je bila „ambasadorica mode“ i „najpoznatija modna kreatorica“ ovog dijela Europe.

Žuži Jelinek iznimno je važna za povijest naše svakodnevice, kaže kustosica Maja Arčabić u povodu otvaranja izložbe Moda i odijevanje u Zagrebu 60-ih te dodaje da je ona prva reklamirala svoj salon i svoj rad, prva je počela suradnju s tekstilnom i modnom industrijom, prva je napisala knjigu o modi i poučavala žene kako se trebaju odijevati. U svojoj je knjizi „Tajna dobro odjevene žene“ odgovarala ženama na njihova česta pitanja kako se treba odijevati žena koja sa sela dolazi u grad, kako daktilografkinja ili žena koja je društvena radnica, a ide u obilazak s delegacijama, ili na banket (kad su obvezne bile duge svečane haljine). Imamo malo haljina, nosimo uvijek isto za put, za rad i sastanke, govore su one, a marama nam je najdraži komad. A Žuži ih je učila da treba čuvati narodnu nošnju, ali i da se u gradu valja odijevati kao gradska žena. Učila ih je da nije uputno stalno nositi maramu na glavi i kako se snalaziti kad na socijalističkom tržištu nailazite na stotine tisuća metara ružne narančaste tkanine... – kaže kustosica Arčabić.

– Iz Žužina rada iščitava se povijest modnih salona Zagreba u prošlom stoljeću u dva, čak i tri politička sustava! U prvom kapitalističkom sustavu, 1939. cvalo je privatno modno zanatstvo. Samo deset godina poslije, u ranom poslijeratnom socijalizmu, broj privatnih zanatskih radnji, pomoćnika i učenika drastično pada. Vladalo je siromaštvo, teško se nabavljala tkanina, prekrajalo se i šilo od čega god se stiglo. Povijest bilježi da je Žuži Jelinek

ministrici financija u novoj socijalističkoj vladi NR Hrvatske Anki Berus sašila svečanu haljinu od zavjesa. Država je pribavljala tkanine i pribor, a židovka Žuži, koja se u ratu spasila odlaskom u partizane, odmah je nakon povratka na glavnom gradskom trgu (u bivšoj zubarskoj radnji svoga supruga Jelineka) otvorila salon i ponudila svoje umijeće. Pet je švelja u salonu radilo, toliko ih je smjela imati. Krojilo se tu izravno na tkaninu, listalo Vogue, ali sve je to bilo preskupo, pa je Žuži smislila i suradnju s industrijom, s konfekcijom Varteks. Najprije je sve pripremila o svome trošku, tkaninu, kroj i izradu prototipa. Odnosila je to u tvornicu gdje bi se radile veće serije. Odvela je Varteks i u New York! Tamo se pisalo o tome kao o modi iza željezne zavjese. Ali ta je zavjesa ipak bila prozirna – s jedne strane propagirala se radnička kultura, napadala elitna moda, a s druge su drugarice Jovanka Broz, Savka Dabčević Kučar, Bela Krleža, Milka Kufrin i druge, ne tako visoko pozicionirane građanke, uživale zapravo u visokoj modi u haljinama i kostimima šivanim po mjeri – kaže Maja Arčabić.“<sup>46</sup>

Sazrijevaju novi fenomeni (revije visoke mode, sve veća popularnost ženskoga tiska, otvaranje modnih butika, moderne robne kuće) te generacija modnih autora poput Rikarda Gumzeja, Velimira Mateija, Katarine Balogh, te Vesne i Drage Muhić, koji su svojom prêt-à-porter odjećom u butiku »Nataša« utrli put modnoj kulturi 70-ih, kada su se pojavili i drugi modni butici.

Postmodernistička klima 1980-ih dovodi do snažnog povezivanja mode s umjetnošću. Osvajajući galerije, kazališta i klupske prostore, modni dizajneri koje predvode Ante Tonči Vladislavić, Branka Donassy, Davor Klarić, Nada Došen, Alan Hranitelj, Dženisa Pecotić, Vladimir Rudinsky i Veno Mach (okupljeni u Modagramu), Oleg Hrzić, Jelovac-Mažuranić te Nada Kobali (kreatorica šešira), počinju njegovati eksperimentalni i inovativni pristup modnomu dizajnu. Svojim su uspjesima i na europskim modnim događanjima utrli put generacijama kreatora koji su većinom nastavili njegovati avangardne umjetničke zasade, pokušavajući ih prenijeti u nosivu odjeću.<sup>47</sup>

### 3. MODNI TRENDVI U HRVATSKOJ OD 1980. DO 1989. GODINE

U ovom poglavlju pokušat će se prikazati modni trendovi u Hrvatskoj i obuhvatiti mušku i žensku modu uz modne dodatke, cipele i općenitu estetiku odijevanja. Modni trendovi bit će navedeni i opisani po godinama i sezonama, odnosno razdijeljeni po proljetnim dobima u godini. Posebno će se istaknuti odjevni predmeti koji doživljavaju promjenu u siluetama te opisati materijali koji su se koristili, uzorci koji su prevladavali, a za svaku sezonu i tzv. stilovi koji su u određeno doba bili istaknuti kao najprihvaćeniji modni trendovi. Literatura za ovaj dio rada bio je časopis „Svijet“, prije svega fotografije toga doba. Osim časopisa „Svijet“ u oblikovanju ovog dijela teksta primjenjene su i analize obiteljskih fotografija, sjećanja i usmena predaja.

<sup>46</sup> <https://www.24sata.hr/lifestyle/jedinstvena-zuzi-jelinek-zene-je-naucila-kako-se-odijevati-399214>

<sup>47</sup> Hrvatska enciklopedija, mrežno izdanje. Leksikografski zavod Miroslav Krleža, 2020. Pristupljeno 7. 9. 2020. <<http://www.enciklopedija.hr/Natuknica.aspx?ID=41446>>.

### 3.1 POČETAK 1980-IH GODINA

Na početku novog desetljeća muška silueta je opuštena. Novitet su košulje, i to dvije košulje koje se nose jedna preko druge. Donja je obično jednobojna, a iznad nje najčešće u pepita uzorku. Gornja košulja je raskopčana kako bi se vidjela donja koja je upotpunjena kravatom. Dominirajući su ovoj sezoni udoban kaputić vrećaste linije, kratki spencer koji doseže do struka, pulover velikog položenog vratnog izreza, kardigan, pleten u nekoliko uzoraka, s epoletama na ramenu. Koncentracija je na višedijelnome odijevanju i praktičnosti. U muškom odijevanju vidimo paletu žarkih boja, čega dosad nije bilo. Ovu zimu dominiraju kobaltnoplava, smaragdnazelena, narančasta, blijedoružičasta. Modni dodatci za muškarca svode se na set koji se sastoji od futrole za naočale, udobnih papuča i torbice za duhan, a kada se odlazi na put, nužne su vrećice za cipele.

Haljine su jednostavne, nosive i moderne, kako je napisano u časopisu „Svijet“, ili je riječ o kombinaciji suknje ravnih linija i gornjeg dijela. U ženskom odijevanju najpopularniji su trendi kompletići, sastavljeni najčešće od pepita suknje i kaputića u boji koja se slaže s bojom uzorka suknje. Suknje su ravne, a momente dekonstrukcije vidimo u kopčanjima po cijeloj dužini odjevnog predmeta. Kaputići su također ravno krojeni i opušteni. Suvremenu notu daju modni dodatci koji se svode najčešće na široke i raznobojne pojaseve, šalovi su od raznih materijala i često su vezani u više čvorova što im daje voluminoznost i poseban efekt. Vezovi su česti na odjevnim predmetima. U dugu kosu stavljaju se svjetlucavi ukrasi, a najčešći su na završetku pletenice. Ukrasi i broševi fiksiraju se na bluzu ili kravatu. Osim obruba, modni detalj su džepovi, kojima se vizualno izdužuje figura, ovisno o mjestu na kojem su zašiveni, a i praktični su. Moderne su salonke, šiljate, s malom petom.

Modu tog doba karakteriziraju i šira ramena i nabori na svim krojnim dijelovima. Obrubi su na krajevima odjevnih predmeta neizostavni na kaputima, ogrtačima, vjetrovkama, balonerima i kaputićima. Zanimljivo je što se u časopisu „Svijet“ nalaze i upute kako na nešto staro, što nije moderno, dodati novitet da bi postalo aktualno. Primjerice, kako na prošlogodišnju suknju dodati prošive i tako je osvježiti.

#### 3.1.1. PROLJEĆE – LJETO 1980. GODINE

Dolaskom proljeća u modu ulazi nova duljina – kratko, ali ne mini, visoko iznad koljena, ali ni na koji način ne podsjeća na klasičnu minisuknju Mary Quant. Otkrivanjem koljena, ramena postaju još naglašenija, a i ovratnici postaju veći. Moderne su i hlače, prije svega zbog praktičnosti. Osim popularnih traperica s džepovima straga, nose se i hlače koje se vrlo neobično kopčaju, prebacivanjem jedne strane preko druge. Na hlače se nose vrlo praktični i nosivi kaputići koji mogu biti izrazito dugi, kratki u obliku vjetrovke, slični bluzama s pojansom ili bez njega, ali novitet su oni dužine tri četvrtine i sedam osmina. Spomenute dužine karakteristične su za osamdesete godine te će biti popularne tijekom cijeloga razdoblja. Sako i suknja više ne moraju biti u istoj boji. Haljine su jednostavne, iznad koljena s našivenim džepovima, a uz njih se nose niske cipele i debele čarape.

U proizvodnji odjeće za proljeće prevladavaju lagane vunene tkanine, balon-svila i platno. Od njih se najčešće izrađuju gornji odjevni predmeti, kaputići i ogrtači. Modni dodatci

pojavljaju se u različitim bojama, a najbolje se kombiniraju uz prugasti ili točkasti uzorak. Također, vide se pomaci u kopčanju, gumbi služe kao modni dodatak, a često ih znaju zamijeniti vrpce.

Za ljetne haljine karakteristični su volani, a i suknje su izrađene od volana. Haljine su i bez rukava sa širokim naramenicama, a suknje najčešće nabrane i stegnute u struku pojasom raznih širina i materijala. Suknje su praktične, nosive za sve prilike. Novitet su bermude, sežu do koljena, široke su i izrazito sportske, a postat će jedan od glavnih modnih trendova 80-ih. Silueta haljine i dalje je nepromijenjena, ravna i jednostavna, do koljena, ali uvijek stegnuta u struku. Nova haljinu zamišljena je kao suknja i bluza, može se nositi i odvojeno. Donji dio suknje reže se u kose polovice kako bi dobila volumen, a gornji je dio jednostavan s naramenicama. Bluze se izrađuju od dviju ili više marama te ne zahtijevaju šivanje već se krojni dijelovi povezuju vezanjem. Ljetni modni dodatci baziraju se na principu omatanja i vezanja, popularan je turban. Šareni obrubi na majicama, bluzama zamjenjuju ogrlice. Na plaži se nose narukvice od plastike, nakit od gume, plastična vreća, naočale sa šarenim okvirima, tenis-cipele. Što više narukvica uz jednodijelni kupaći kostim, to bolje. Dnevne sandale ili natikače najčešće su niskih peta, a za večer moderna je visoka. Najviše se koriste platno, popelin i frotir, a uzorak je mornarski, koji je vrlo čest u 80-ima - tamnoplava, bijela i crvena u prugastim odnosima.

Muška ljetna moda obilježena je tipovima hlača od laganih tkanina: nešto iznad koljena. Tkanine su jednoboje, prugaste, često sa zanimljivim načinom kopčanja. Nose se kompleti bizarnih tonova: tamnoljubičaste hlače, svjetloljubičasti kaputić i maslinastozelena majica. Moderne su mokasinke u također žarkim bojama.

### 3.1.2 JESEN – ZIMA 1980./1981.

U novoj modnoj sezoni jesen zima 80./81. nema značajnih promjena, osim što je suknja postala kraća, ali ne uvijek. Ramena su još uvijek naglašena, osobito na kaputima. Popularne dužine su 3/4 i 7/8. Ravna haljina je najpraktičniji i najpopularniji modni trend. Boje su tople. Puno sivog, plavog, ružičastog, žutog, zelenog. Povratak smeđe boje na škotskom uzorku. Rafinirane kombinacije za jutro maslinasto-sivo, crno-bakreno i za večer duhanskosmeđe – brončano – ružičasto za večeru. Žive boje samo ponegdje i samo kao akcent. Tkanine su vunene pahuljaste, tvid, moher, rebrasti uzorci, bukle, dvostruki džersej, vuneni baršuni, džersej žakard uzorka, pravo i lažno dugodlako krzno, svila, krep, taft i čipka. Torbice su srednje veličine od kože ili antilopa. Nose se preko ramena.

Obilježje početka 80-ih godina u hrvatskoj modi su veliki uzdignuti ovratnici, džepovi, obrubi ukrašeni pozamanterijom ili krznom, prošivi koji ističu kraj, efektni izrezi rukava, asimetrično kopčanje, umeci u drugim bojama i materijalima, suprotstavljanje boja. Cipele su niskih peta, a za zimu niske čizmice.

Ravna haljina i haljina niskog struka novitet je jesenske sezone. Često ne prelazi liniju koljena. Nosi se i s maramom. Struk je spušten na bokove ili malo iznad bokova, izdužen trup i ne naglašen struk nova je silueta. Haljine za poslijepodne ili večer, različiti dezeni i materijali, muslini, svile itd. Sitni pojasi i gumbi su detalji. Mašne i bogati rukavi, u struku

uže, a dolje se širi haljina. Suknja se ne pojavljuje samo u kompletu s kaputićem, sada je i u kombinaciji s prslukom. Ističe se i ogrtač „Jugoplastika“ koji je mješavina poliestera i pamuka. Ovaj model ima dva lica i može se nositi kao teži balonski ogrtač, ali i kao kaput od tvida. Nosi se klasičan kostim, koji se zbog ukrasne trake oko rubova pretvara u Chanel kostim. Nema ovratnika koji mu posuđuje bluza u kontrastnoj boji.

Klasične hlače su šire u gornjem dijelu, uske u donjem sežu do gležnja i pretvaraju se u liniju mrkva-kroja s izrazitom širinom u stegnima i predstavljaju sportsku varijantu. Jahače hlače su isto moderne i idu uz kaubojske, čizme koje sežu duboko ispod koljena. Idu i uz muške sakoe naglašenih ramena, beret kape, kravate. Velika moda su „knikers hlače“ ili hlače do koljena i stisnute ispod koljena, nabrane. Nose se uz sportski uski ili široki kaputići, niske cipele, balerinke i čarape jarkih boja. Sljedeći model hlača koji je obilježio ovo doba su hlače-suknje, isto kao i bermude, ali i klaunske hlače, obavezno od kockaste tkanine, široke gore, široke dolje, široke u sredinu. Predlažu se uz ravne i udobne i kratke kaputiće, niske cipelice, asimetrične frizure, bijele čarape, prsluke i velika bijela orukavlja.

Modni dodatci su puno ogrlica, okrugle torbice, vezeni detalji na haljinama, kaputima i kostimima. Detalji od pravoga krzna su jedan od glavnih modnih trendova za jesen i zimu. Krzno može biti orukavlje ili pratiti liniju izreza rukava. Čak se i na svilenim haljinama krzno pojavljuje kao ukras, oko vrata i na rukavima. Moderni su balonski ogrtači podstavljeni krznom. Nose se mufovi od krzna, velike šubare, pomponi od krzna kao završetci pojasa.

Muška jesensko-zimska moda karakterizirana je kaputima koji su izrazito tradicionalnog kroja: ili su raglan rukava, udobne, široke linije, sportski, krupnog ribljeg uzorka, često s dugmetima presvučenim kožom, ili su stroge „suhe“ linije, dvostrukog kopčanja. Moderni su i balonski ogrtači, podstavljeni tvidom u sivkasto zelenim tonovima. Kožnati kaputić je postao duga „kanađanka“ (dužina ispod bokova, pojas u struku, raglan rukav, kosi džepovi i stajajući ovratnik), vjetrovke od prugastog baršuna, tvida, ukrašene kožom, prošivene, s pletenim umecima ili bez njih, patentnim zatvaračima i dugmetima. Košulje su kockaste, kravate sitnog uzorka, a cipele su od antilopa. Očit je utjecaj talijanske mode na muško odijevanje. Nove teme muškog odijevanja dijele se na klasičan i sportski stil. Klasični stil zapravo je inspiriran engleskim način oblačenja, reveri su nešto širi nego prošle sezone, a ovratnici na košuljama zadržavaju uže dimenzije. Džepovi su urezani ili s preklopcima dolaze do izražaja. Sportsko odijevanje praćeno je opuštenom linijom predimenzionirane odjeće koja je obavezno prošivena. Primjećuje se asimetrično kopčanje, osobito na ogrtačima i vjetrovkama. Hlače s nezatno povišenim strukom, lagano nabrane, ravnog kroja, dostižu na dnu širinu oko 25 cm. Kratke hlače (šorc), bermuda, vjetrovke s tiskanim crtežima koji podsjećaju na mimetičke, upotrebljavane za vojne uniforme, kaputići kolonijalnog stila mnoštvo našivenih, praktičnih džepova, amblemi tiskani na majicama, puno prugastih mornarskih uzoraka na košuljama s rukavima ili bez njih.



### 3.2 1981. GODINA

Početak 80-ih u modi obilježava nova silueta koja se opisuje kao široka, udobna, nekonvencionalna – široke pelerine, duži kaputići, klasičan kaput i kaputi muškog kroja, nepropusni ogrtači, podstavljeni pravim ili umjetnim krznom s kapuljačama. Slojevitost je, odnosno „odjeća na odjeći“ , imperativ. Pravilo je da je udobno, da ne steže tijelo. Osim udobnog i dalje je popularan engleski klasičan stil. Njega formiraju balonski ogrtači, *tranch coatovi* i hlače. Baloneri su dvostrukog kopčanja s trakama na ramenima i rukavima. Boje su jače, nose se uz hlače koje mogu biti šire ili uže do gležnjeva, takozvane kineske. Moderne su i knikers-hlače uz čarape jarkih boja. Ponovno su došle u modu jahaće hlače s nešto manje izraženom širinom, ali sa svilenom bluzom s volanima. Napokon, nose se i one vječne ni široke ni uske klasične hlače s izrazitim središnjim bugom, ali s manšetama. Dužina suknje definitivno je ostala na koljenima, u kolekcijama za mlade nešto kraća. Kaputi su dulji, opušteniji, općenito prostraniji, ležerniji. Vraćene su kapuljače, veliki ovratnici, raskošne marame s resama, velike i male pelerine, kaputići i bluzoni svih dužina, parke, pelerine. Ispod prostranih kaputa nose se klasični engleski kostimi, često u kombinaciji s hlačama i romantičnim bluzama – suknje sasvim ravne s dvostrukim središnjim naborom gotovo nalik na hlače-suknju. Uz kaputiće inspirirane folk stilom nose se suknje s volanima, naborima i hlače svih duljina. Haljina je u engleskom stilu i romantična. Romantične čipke, baršun i vezovi rezervirani su za večer. Hlače su toreadorske, do koljena, i nose se u kompletu s mnogo zlatnog veza ili veza s gajtanima. Suknje su često široke, ponekad toliko da nalikuju na krinoline. Može se primijetiti utjecaj folklor. Jedan je od glavnih odjevnih predmeta prsluk.

#### 3.2.1 PROLJEĆE – LJETO 1981./1982.

Dolaskom proljeća mijenja se dužina suknje, ona je sve kraća, ali još ne mini. Haljine nemaju izražen struk (trapez linija) i on je spušten nisko, ispod kojeg je najčešće volan ili plisirani dio. Suknje su različitih duljina, a kraća je često od *jeansa*. Popularne su i dalje široka suknja-hlače te suknja na preklapanje do polovice lista. Hlače su široke, nabrane do koljena, bermuda ili široke hlače do polovice lista. Kostimi su lagani, miješaju se sportska i klasična odjeća. Tkanine su gabarden, lagani frotir, popelin, fini jednobojni i dvobojni baršun, obloženi pamuk, džersej i teksas platna. Zastupljene su i jednobojne tkanine, ali najviše prugaste. Opsesija su i rese, a i nakit. Efekt prugica postiže se i plisiranjem i vodoravnim ili okomitim prošivima. Novitet je u modnim trendovima safari-stil, široke hlače do koljena i udoban kaputić s mnogo našivenih džepova i metalnih zakovica. Košulje kaputići s našivenim džepovima. Najčešći uzorak su palma, slon, leopardovo krzno, koji se pojavljuju i u pletenini, ne samo u printevima. Nose se i široke hlače do članaka s egzotičnim pojasevima s privjescima ili jahaće hlače s pozlaćenim pojasevima i dobro se kombiniraju s niskim cipelama. Proljeće i ljeto obilježava egzotičan stil koji se oslanja pretežito na folklor toplih južnih krajeva s krupnim egzotičnim uzorcima cvijeća žarkih boja. Haljine su s velikim vratnim izrezima, obrubljene širokim volanom te puno kombinacija sukanja i karmen-bluzi s velikim volanom koji ostavlja gola ramena.



Slika 7. *Sanja Radočaj 1981.*<sup>48</sup>

Kad je riječ o klasičnom odijevanju, najmoderniji je prugasti klasični kostim. Gornji dio, odnosno kaputići, znaju biti kraći, čak samo do struka, ravni, bez ovratnika s naglašenim zlatnim dugmima. Jednobojne suknje na preklapanje kombiniraju se s kaputićima, a ispod toga nose se hlače krupnog kariranog uzorka. Suknja-hlače nose se u istoj mjeri kao i klasična suknja. Ljeto je obilježeno hlačama i suknjama. Hlače mogu biti kombinezon, bermude, kratke, uske gusarske u kombinaciji s haljinom, mogu biti nabrane hlače. Široke suknje od volana u jarkim bojama hit su toga ljeta koje je ponovno obilježeno haljinama bez naramenica od frotira.

Za plažu se kombiniraju jednodijelni kupaći kostim ili bikini s kratkim hlačama, bermudama, kombinezon s ogrtačem ili široke kratke hlače i mornarske bluže. Mornarske kapice, mornarske bluže, mornarski ovratnici, mornarske boje, nakit s mornarskim motivima: sidra, barke, jedrilice, galebovi. Korištene su dostupne tkanine: ljetni tvidovi, fino češljana vunena tkanina, platna, gabardeni i popelini, pike, krep, frotir u pastelnim i nježnim bojama, dezeni su u žarkim bojama. Najomiljeniji uzorak za proljeće i ljeto su prugice, kockasti uzorak i „slikarski stil“ po uzoru na Matisseove slike. Modni dodatci prate ljetni ugođaj – naušnice i ogrlice s motivima egzotičnog voća, školjki i perli. Cipele su najčešće dvobojne mokasinke ili niske sandale koje se vežu oko gležnjeva.

Za mušku modu sezone proljeće-ljeto 81. karakteristične su tople, čak i žarke boje, a uzorci su sitnokockasti i prugasti. Nose se udobne, široke košulje. Za izlaske se preferiraju bijele i pastelne košulje. Slično je raspoloženje i u ženskoj modi. Haljina se zamjenjuje bluzom te se nosi za izlazak zbog praktičnosti. Odjevni predmet koji mogu nositi i muškarci i žene i djeca je kombinezon. Jedan je od glavnih modnih trendova zbog praktičnosti i opuštene linije, koja se može pretvoriti i u elegantnu izvedbu nalik kostimu. Na kombinezonu je našiveno puno

---

<sup>48</sup> Obiteljski fotoalbum studentice

džepova, zatvarača i zanimljivih prošiva, s gumiranim ili tunnel-skrivenim pojasom, ponekad su asimetrično kopčani ili im je kopčanje skriveno, a nosi se s majicama živih boja, najčešće prugastim. Mladi su najviše prihvatili kombinezon. Ima ih s udobnim nogavicama, s naborima u struku, s nogavicama koje sežu do gležnjeva, i s mrkva donjim dijelom. Najpraktičniji je kombinezon koji u struku ima zatvarač da se može nositi i kao buza i kao hlače. Kombinezon se također može uklopiti i u koledž-stil pa imaju svježe i vedre čipkaste ovratnike, ukrašeni su satenskim trakama i mašnicama, a na dnu nogavica imaju manžete. Diskokombinezon u velikoj skali boja je izrazito popularan, a izrađuje se od sjajnog satena. Pakistanski kombinezoni su kombinezoni za večer, a šivaju se od luksuznih materijala, čipke, svile ili trikoa, protkanih lamejima.

Mladi 1981. prihvatili su polo-stil, stil ležernosti za kojim se teži. Vlada cijelu godinu. Karakteristika polo-stila je haljina, koja se naziva i dugi pulover ili *maxi shirt*. Podsjeća na zimske pulovere, a dužina tog maksipulnija ili mini haljine je iznad koljena. Polo-haljina može izgledati i kao majica ako je od tanjeg pletiva ili tanke tkanine. Najčešće se izrađuje od Nic ky-pleša (satenski pliš).



Slika 8. *Sanja Radočaj i Aleksandar Geštakovski 1981.*<sup>49</sup>

### 3.2.2 JESEN – ZIMA 1981./1982.

Jesen i zima donose nove stilove haljina. Izdvaja se ravna haljina, malo proširena u ramenima i podstavljena jastučićima, tako da u donjem dijelu izgleda kao da je uža. Dužina je do polovice koljena. Rukavi su najčešće ravni i uski u donjem dijelu, a u gornjem nešto prošireniji. Kopča se najčešće sa strane pa je kopčanje asimetrično, što je obilježje ove sezone. Kopčanje može biti vidljivo ili skriveno. Džepovi su urezani i skriveni na boku, a ističu ih ukrasni prošivi. Ovratnici su u pravilu vrlo maleni, ruska kragna. Ovakav tip haljine zahitjeva mekani materijal kako bi pad bio prirodan, jer je haljina čvrstih linija. Nosi se s maramom šarenog uzorka uz broš geometrijskog oblika i od šarene plastike. Ako se nosi s

<sup>49</sup> Obiteljski fotoalbum, fotografija roditelja studentice

remenom, pušten je da klizi prema dolje. Ovakavje tip haljine izbrisao struk ili ga je ispustio nisko ispod linije klasičnog struka. Dosad je žena zasićena preširokim ramenima, ekstravagantnim hlačama i predimenzioniranom odjećom općenito, a sad se vraća potreba da se ženi vrati ženstvenost, što je dovelo do prave poplave volana, čipaka, ali na posve nov i nimalo tradicionalan način. Volani su se pojavili na vunenim tkaninama, čak na izrazito sportskim materijalima, kao što su kockasti, na tvidu, koži i moheru. Taj sudar sportskog i romantičnog nešto je posve novo u modi. Gubi se okvir o tome što je sportsko, a što večernja odjeća. Tunike od satena i muslina za večernje sate također su novitet koji će tek preplaviti modnu scenu.

Pojavljuje se i linija trokuta, kroj koji nalikuje šiljastom trokutu i radi vitku figuru, moderne su suknje, bluze i haljine sa šiljastim umetkom. Osim linije trokuta veliki modni trend je i moda prsluka. Prsluk se nosi i iznad haljine koja je mješavina starog i novog. Utjecaj istočnjačkog folkloru je također vidljiv u suknjama i kaputićima ukrašenih vezom.

### 3.3 1982. GODINA

U 80-ima hlače zauzimaju počasno mjesto. Više je popularnih modela koji zadržavaju sličnu siluetu, a ona je široka, udobna i praktična. Nose se u svako doba dana, a najmoderniji modeli su: klasične hlače, koje u struku umjesto ušitaka imaju jedan ili više nabora sa svake strane, a nogavice su ravne ili sužene pri dnu, s manšetama ili bez njih. Knickers hlače su nabrane u struku, široke, stegnute širom ili užom trakom ispod koljena, ali mogu biti i do polovice lista ili do pune dužine hlača. Suknja-hlače podsjećaju na suknju. To je najprihvatljiviji tip hlača za radnu ženu. Hlače 7/8 ili 3/4 mogu biti pri dnu šire ili uže karakteristične za gusarski stil mode koji dolazi. U sportskom stilu haljine su ravnog kroja, kombinezon krojen iz jednog dijela, jednostavna kombinacija ravne kožnate suknje i bluze i prsluka, bez kopčanja s jednostavnim v-izrezom, udobna sportska haljina s raglan rukavima, jednostavna ravna haljina s kopčanjem na samo jednom ramenu. Moderan ukras je sportska marama od kože.

Satenske bluze s velikim ovratnicima, od čipke, klasične bluze, ali umjesto ovratnika su trake koje se vežu u mašnu. Ovratnici na bluzama su voluminozni i kreativni, uz puno sjajnog nakita od perli i bisera. Sve šira ramena morala su kad-tad navesti kreatoru da ih iskoriste kao podlogu za ukrašavanje pa vidimo puno bisera i detalja od sjajne plastike po bluzama i kaputićima. Osim satena, ističe se koža kao još jedan materijal koji će postati jedno od glavnih obilježja tog razdoblja. U ovom modnom trenutku isprepliću se simboli Istoka i Zapada. Koža je bila zastupljena u svakoj kulturnoj epohi i u gotovo svakom folkloru. Odlično pristaje uz tvid, sportski baršun, flanel, tkanine s dva lica, loden, gabarden, kašmir pletivo i krzno. U koži se mogu ostvariti sve modne linije i svi popularni modni stilovi: folklorni (tirolski), klasični, egzotični (ruski, Inka), povijesni (Robin Hood, Renesansa), a prije svega sportski stil odijevanja. Od kože se izrađuju svi odjevni predmeti i koristi se za modne detalje: razne obrube duž rubova kaputa, prsluka ili blejzera, za „zakrpe“, na laktovima i ramenima sportske odjeće, za rese ili kićanke ili tek kao kožna dugmad i dekorativne aplikacije na različitim materijalima.

### 3.3.1 PROLJEĆE – LJETO 1982./1983.

Moda proljeće 82. neće donijeti revoluciju. Krojevi ostaju jednostavni i udobni. Tkanine funkcionalne, od prirodnih vlakana. Boje su nove i zanimljive, a potpuni uspjeh postiže se kombinacijom tkanina. Silueta je dinamična i mladenačka. Mnogo mašte u kompoziciji, u izboru dodataka, u načinu nošenja. Sve to proljetnom kaputu daje novi izgled. Tkanine su lagane, fino padaju, mekane su. Osobito su ženstvene one s dva lica. Boje su inspirirane bojama zemlje, vode i vatre. Modna linija je prirodna, izdužena ili vrlo široka. Kaputi su različitih dužina, od vrlo dugih do onih četvrtina dužina. Često ih zamjenjuju pelerine. Jednostavan kroj, bez mnogo rezanja, omogućuje razne kombinacije s ostalim dijelovima odjeće: širokim i dugim suknjama, hlačama svih oblika, kratkim haljinama. Tako se neprekidno stvara dojam novog. Ramena su prirodno zaobljena ili su malo spuštene. Rukavi su vrlo široki, često skraćeni, a novost je potpuna odsutnost ovratnika. Detalj su aplikacije obrubi, dugmad od kože kontrastne boje, kombinacija s kožom, osobito na rustičnim tkaninama. Šarene čarape i šarene najlonske čarape. Koža se kombinira s pletivom. Popularan je saten pa on zamjenjuje aplikacije od veza i pojavljuje se kao ukras na bluzama i haljinama. Može se reći da je moda za proljeće i ljeto manje elegantna, ali svima dostupna. Osim lažnog sjaja zlata, postoje i profinjenija rješenja koja su vrlo popularna za večernje sate pa tako vidimo dobru sportsku odjeću, takozvane male haljine koje pokrivaju sve potrebe. Za večer najmoderniji je volan, priljubljen uz vrat ili je u pratnji plosnatog i oblog ili dubokog šiljastog dekoltea. Pojas je moderan modni detalj jer je središte siluete struk. Nabrani pojas zamijenio je onaj klasični te se pojavljuje u najrazličitijim izvedbama, a najbolje pristaje uz ležernu odjeću kao što su tunike, udobne bluže, ravne haljine i odjeću inspiriranu folklorom. Među uzorcima se ističe pepita. Frizure se nadopunjuju dvjema satenskim mašnjama ili samo s jednom mašnom od pikea. Cipele s isprepletenim dijelovima kože ili prebačenim remenima. Bijeli ovratnik jedan je od popularnijih modnih detalja, vidimo ga na svemu i najčešće je u formi volana.

Među tkaninama prevladavaju lan, sirova svila, džins, frotir, krep, vodenopropusni materijali. Paleta boja svodi se na bež, karamel, sivo (za gradsku odjeću), sivo i bijelo, crno i bijelo, crveno i bijelo, točkasti i kockasti uzorak, žarke boje usklađene s bijelom, često prugaste (za sportsku odjeću); narančasta, intenzivno ružičasta, tirkizna (za folklornu odjeću) s jakim oslonom na Indiju.

Sportski stil preferira velike bluzone od vodonepropusne tkanine s umecima od gumirane tkanine na ramenima, ovratnici koji se mogu podignuti i imaju „ugrađenu“ kapuljaču, skrivenu traku u struku i na rubu bluzona za podešavanje širine. Vjetrovke su s mnogo najrazličitijih džepova, u struku i dnu rukava stegnute nevidljivom elastičnom trakom, s detaljima uzetim iz sportske odjeće i radnih odijela. Polo majice su u kombinaciji s bermudama u kontrastnim bojama za ljeto.

Muškarci u proljeće i ljeto nose klasične mirne kombinacije ugodnih mekih oblika, ali i kreacije obogaćene smjelim skladom boja i tkanina! Nisu se posve napustile klasične linije,

ali je sve maštovitije, prirodnije, ležernije, u boji, daleko od poznate slike „engleskog muškarca“ u sivom. Cilj je sklad klasičnog i sportskog.

Mornarska je moda moderna i ovog ljeta. Ukrasne vrpce posvuda. Vjetrovke širokih ramena. Poseban modni detalj: čarape. Traper je popularan u krojevima hlača s naborima i romantičnim dodatcima: čipkastim volanima, romantičnim bluzama. Kombinacije pruga na haljinama, vjetrovkama, kaputićima i majicama. Udobne bluze s kapuljačama na vezanje, niske cipele u kombinaciji kože i platna ili natikače s debelim potplatima od umjetnog pluta. Šiltovi za zaštitu od sunca, torbe, kovčežići od slame, dvodijelne ili jednodijelne kombinacije u frotiru, jednodijelni kupaći kostimi originalnih krojeva i uzoraka te sićušni bikini nezaobilazni su ovog ljeta. Osim mornarske mode, u trendu je i ladanjski stil. Uzorci su bijelo-crni ili crveni, bijele platnene bluze ukrašene engleskim vezom, veliki, nabrani rukavi, suknje s volanima, ispod kojih proviruju podsuknje, prsluci, pojasevi na žniranje ili različiti pojasevi u boji. Cvjetni uzorak, rupci i slamnati šeširi jedan su od glavnih obilježja ovog stila.

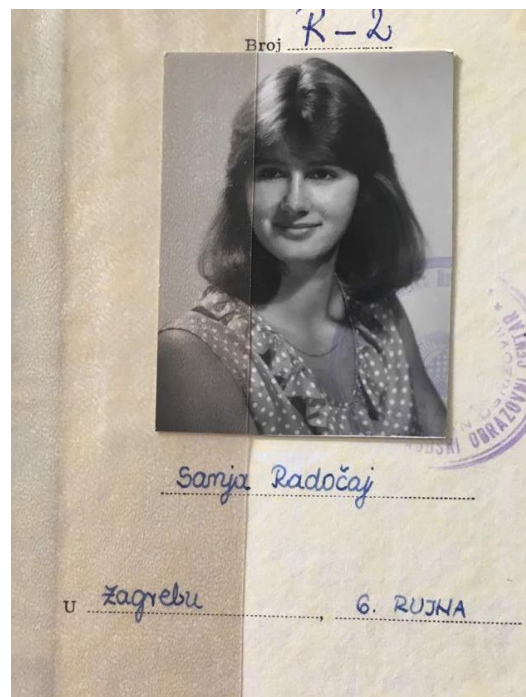

Slika 9. Sanja Radočaj 1982.<sup>50</sup>

### 3.4. 1983. GODINA

Početak 1983. na hrvatskoj je modnoj sceni glavni modni uzor francuska modna kuća Dior. Haljina 83' je jednostavna, kimono-rukavi, mali uspravni ovratnik, volan i tunike ili posebno krojeni gornji dijelovi. I na bluzama je rukav kimono kao novitet ove modne sezone. Vraćen je pojas u modu, krojevi haljina su jednostavni pa se kreativnost odijevanja vidi u pojasevima, koji su široki od baršuna, dvobojni, ukrašeni šarenim trakicama, od kože. Za večernje sate smoking sa širokim crvenim pojasom, večernja haljina jednostavne linije i s tankim

<sup>50</sup> Obiteljski fotoalbum studentice, fotografija studentskog indeksa

naramenicama, nabrana duga karirana suknja i bluza širokog dekoltea koji je obrubljen velikim volanom, asimetrične bluze koje se mogu vezati i pričvrstiti brošem na različite načine.

Osim Diorove linije važan je i sportski stil, jednosatvan, praktičan i udoban. Supermoderan balonski ogrtač, kapuljača se može skidati, uspravni ravni ovratnik, izrazito nabrana kugla rukava, široki, nabrani gornji dio, široki izraz rukava što doseže gotovo do struka, dva koso urezana džepa, široki nabrani donji dio, široki narabni pojas, sve su to obilježja sportskog stila koji je posebno popularan u proljeće. Klasični stil je umjeren i ne podliježe hirovima mode. Temelji se na jednostavnim odjevnim predmetima: bluza od bijelog satena, jednostavne linije, hlače od sivog flanela ili sitnoprugastog flanela muškog stila i dvobojne cipele s visokom potpeticom ili cipele niskih peta od prirodne kože s mašnom. Dvostruki pojas je modni hit 83', s metalnim zakovicama.

Na hrvatskoj je modnoj sceni sloboda u odijevanju u prvom planu. A osim francuskih uzora, popularni su i talijanski, njemački i slovenski trendovi: široki, udobni kaputi naglašanih ramena, upotpunjeni ponovno modernim maramama oko ramena ili golemim šalovima prebačenima preko jednog ramena. Kaputi su krojeni s raglan-rukavima i šal-ovratnicima te obrubima od kože, a pelerine su jednostruke ili dvostruke. Dužina do koljena ili do polovice listova. Novitet su ove sezone kostimi koji se sastoje od kratkih uz tijelo pripijenih kaputića i ravnih sukanja ili ravnih sukanja i izrazito dugih kaputića u struku stegnutih pojasom. Kaputići su svakojaki, ravni i kratki, kratki, pripijeni uz tijelo, s rukavima bogato nabranima na ramenima, kratki s raglan-rukavima, iznad širokih bogatih sukanja do pola listova i šal-ovratnicima od krzna, 3/4 kaputi.

U Zagrebu se profil odijevanja bitno promijenio. Odjeća koju nose mladi zapinje za noge, blješti punim sjajem, zapanjuje istaknutom erotikom, nadražuje ružnoćom i neukusom, zrači egzotikom. Sve je to – alternativna moda. Alternativna moda nema ograničenja. Dopušteno je korištenje konfekcijske robe, Diorove ili Diozove odjeće, tršćanskog bofla, seljačkih *čakršira*, novoromantičarskih čipkastih košuljica, slavonske narodne nošnje, odjeće djedova i baka, bižuterije s tržnice, banana suknjica s Kube, kazališnih kostima, odjeće junaka stripa i svih ostalih predmeta što mogu poslužiti kao odjeća, iako to i ne moraju biti. Ali alternativna moda ima jednu zakonitost, a to je - stil, i to stil kao namjernu komunikaciju. Takav stil unaprijed isključuje značenja koja nosi uobičajen način odijevanja, kao što su socijalni i društveni status ako to određeni stilist ne želi istaknuti. Dakako, autentična alternativna moda još je u povojima i stilisti su neiskusni, pa su pogreške još vrlo česte, jer pravi je stilizam umjetnost. Ovakva se moda viđa najčešće na rok-koncertima jer je nepobitna krvna veza između roka i alternativne mode. Jedno je od okupljališta Kažališna kavana, ali i diskoteka Saloon, koja je najvažnije mjesto na kojem se mogu vidjeti novi modeli zagrebačke visoke alternativne mode.

#### 3.4.1 PROLJEĆE – LJETO 1983./1984.

Za proljeće i ljeto 1983. tipični su moderne, izrazito udobne linije širokih nabora ili širokih ploha. Sve djeluje pomalo preveliko, hlače gotovo do gležnjeva, široke, ravne, tunike bez ovratnika s letećim rukavima, kompleti s izrazito prevelikim hlačama. Nose se i kombinacije ravnih ploha s nisko postavljenim strukom. Promjene vidimo i na klasičnim kostimima koji

postaju izrazito širokih ramena, širokih muških rukava, duboke fazone i velikih našivenih džepova. U klasičnoj modi popularno je slojevito odijevanje. Nose se kompleti sastavljeni od hlača, bluze krupnog, često geometrijskog uzorka, širokog ravnog prsluka, prevelikog kaputića istaknutih ramena. Prsluk se ističe kao zanimljiv odjevni predmet za ljeto, a nosi se i na ljetnu haljinu.



Slika 10. *Sanja Radočaj s prijateljicom u Veneciji 1983.*<sup>51</sup>

Ljeto donosi „modu gledanu s leđa“ ili modni „nalijevo krug“ – izrazi koji nam govore o trendu ljetne sezone 83. Leđni dekolte može potpuno otkrivati leđa, može biti u obliku uskog V-izreza, u obliku romba, žnirana leđa, na leđima puni prazni krug. Široke ukrašene naramenice ili vezanje dugim tankim trakama ostavljaju leđa otvorena, a struk je naglašen. Struk je sada u pravom planu pa pojas dobio maksimalnu vrijednost. U večernjim satima sve je puno boja, a posebni krojevi prilagođeni su svečanom raspoloženju. Moda za ljeto puna je nabora, slobodnih i pridržanih šavova, slobodnih rukava, dekoltea uza zlatni nakit i dekorativne, pomalo egzotične, ogrlice.

Najmoderniji ljetni uzorak su točkice i ponovno mornarski stil, a materijali su pamuk, platno i frotir. Proljeće 83. obilježeno je crno-bijelim prugama, a posebno je popularan lan te šarenilo geometrijskih oblika i vrlo smjeli sudari boja.

---

<sup>51</sup> Obiteljski fotoalbum studentice





Slika 11. *Sanja Radočaj 1983.*<sup>52</sup>

#### 3.4.2 JESEN – ZIMA 1983./1984.

Pelerine i ponča maštovitih krojeva zamjenjuju kaput. Suknje su široke ili pripijene uz tijelo, a bluze često šišmiš-rukava. Krupna dugmad i džepovi našiveni su posvuda. Dužine variraju od polovice lista do iznad koljena. Šavovi su naglašeni obrubima na kaputima, koji su većani i spuštenih ramena. Haljine su također široke i ravne. Jesen donosi još jedan zanimljiv krik: prsluk koji se nosi iznad sportskih kaputića. Prsluk može biti samostalan, može se skinuti ili je djelomično našiven na kaputić. Uz prsluk sa svjetskih modnih pista u Zagreb dolazi crni lak od kojeg se proizvode balonski ogrtači, sportski kompleti, suknje i hlače. Hlače su kraće, široke, pripijenih bokova ili prošivenih džepova s kontrastnim rubovima. Lakirani materijal pretežno nose mladi koji sve češće uz traper nose tenisice.

Moderne su i jarke i zagasite boje, česti su kontrasti: žuto-crno, crveno-crno, bogate kombinacije žarkih boja. Dvobojno je također u modi na kaputima, kostimima, kompletima, haljinama. Dvobojno je najčešće u crveno-crnoj kombinaciji, smeđe-crnoj, crno-zelenoj, a rez može ići okomito, vodoravno ili dijagonalno. I crna je modni trend, a upotpunjuje se plastičnim dodatcima u žarkim bojama i kontrastnim pojasevima. Bijeli detalji na crnoj odjeći su i dalje čest motiv, a ove sezone posebno se ističu ekstravagantni ovratnici. Modni su dodaci od metala, gumbi, nakit.

Jesen je obilježena i „stilom prnja“. Riječ je o izrazito ležernom odijevanju, nemarnom prebacivanju različitih odjevnih predmeta, određenoj šturosti modnih detalja i linija, s mnogo zakrpa i poderotina. Riječ je o svjesnom oponašanju razderane, stare i pohabane odjeće. Taj trend vidljiv je u liniji kaputa širokih ramena i opuštenih linija, vjetrovke su udobne i sežu do ispod struka, izrazito širokih ramena, velikih udobnih rukava s brojnim crnim obrubima od

---

<sup>52</sup> Obiteljski fotoalbum studentice

kože. Preveliko je u modi, a to se odražava i na dužini koja se spušta prema dolje, najčešće do polovice lista i gotovo do članka. U muškoj modi taj je stil vidljiv u podstavljenim kaputima, vjetrovke su širih ramena i uskog struka, sakoi su nisko kopčani, košulje su jarkih boja, nosi se više šalova i šešir a' la Bogart.

### 3.5. 1984. GODINA

U zimi 84. nastavlja trend prevelike odjeće: pelerine, ponča i baloneri opuštenih su linija s naborima. Novitet je kapuljača, koja se može spustiti pa se dobije veliki ovratnik na pulovierima koji odično pristaju uz hlače s naborima u struku.



Slika 12. *Sanja Radočaj 1984.*<sup>53</sup>

U modi je tip haljine y-linije, istaknuta su ramena, a sužava se prema dnu. Česti su bočni prorezi i nisko postavljeni pojasevi. Postoje dva tipa haljine: u y-liniji s istaknutim ramenima, uskom ili ravnom suknjom te u x-liniji s istaknutim strukom i širokim, nabranim, suknjama. Rukavi su novitet, široki su, udobni, često počinju već od struka, prelaze preko pojasa. To su kimono, šišmiš i raglan rukavi. I haljina-kaput uzdužnog kopčanja moderna je ove sezone. Pojednostavljaju se linije. Krojevi su ravni i sasvim jednostavni. Ravno s asimetričnim kopčanjem, nisko postavljen pojas, tunike stegnute u struku pojasevima, bluze s vrećastim vratim izrezima.

Hlače u bezbroj oblika opet su velika modna tema. Prevladava sportska linija s mnogo detalja. Muške su hlače izgubile klasičnost te dobivaju upadljive džepove i brojne prošive. Među najpopularnijima su pripriježene hlače 7/8 dužine, „radničke“ hlače s mnogo našivenih džepova i kontrastnim prošivima, hlače s prsnim dijelom, šorc, hlače ¾ dužine s manžetom na dnu, kuglaste hlače s kenguru džepovima, hlače 7/8 dužine, s manžetama na dnu i širokim

<sup>53</sup> Obiteljski fotoalbum studentice

pojasnim dijelom, klasične hlače sa širokim nogavicama s visoko postavljenim strukom, kombinezon s naramenicama, bogato prošiven, s mnogo našitih ili urezanih džepova, patentnim zatvaračima. Često se nosi s prslukom koji se može skidati. Moderni uzorak za zimu je riblja kost, a od boja tamnoplava i crna uza žarke boje u detaljima.

Moda za mlade je, prije svega, vrlo udobna, obavezno prevelika, preduga i preširoka, sve visi, sva je odjeća prividno neuredna, a zapravo jako jednostavna. Šavovi se jednostavno spajaju, tako da se ta vrsta odjeće može nositi i s krive strane: šav ima dekorativnu vrijednost, postaje ukras. Jednostavno krojeni predmeti nose se na što kreativnije načine, stavljaju se jedan na drugi, jedan ispod drugog ili se zanimljivo vežu. Osim prevelikih odjevnih predmeta, mladi vole i miniodjevne predmete pa tako vidimo plastificirane haljine u kombinaciji s mrežastim čarapama kao jedan od zanimljivijih i novih kombinacija. Stilovi su japanski folklor, safari, kolonijalni stil, radničke bluze ili kombinezoni, do vojničke uniforme.



Slika 13. *Sanja Radočaj i Aleksandar Geštakovski 1984.*<sup>54</sup>

### 3.5.1 PROLJEĆE – LJETO 1984./1985.

Proljetni kaputi, istaknutih ramena, udobnih rukava, zanimljivih krojeva, nadopunjuju se remenčićima, prošivima, dugmadi. Uz kaput je nemarno širok i rafinirano krojen trenčkot opet u središtu pažnje. Ogrtači su svjetliji od lagane vunene tkanine raglan i komono rukava. Među

---

<sup>54</sup> Obiteljski fotoalbum studentice

kaputićima favorit je sportski blejzer od vune, lana ili mješavine. Novost su nemarni bluzoni sa širokim pojasnim vrpčama, priljubljenima uz bokove, velikim džepovima, širokim rukavima i safari-kaputići. Linija odjevnih predmeta se mijenja i sve je duža.



Slika 14. *Sanja Radočaj* 1984.<sup>55</sup>



slika 15. *Aleksandar Geštakovski* 1984.<sup>56</sup>

I ove je godine moderan mornarski stil – mnogo bijelog, sjajna metalna dugmad, velike epolete i elegantne linije. Uz bijelo puno je modrog i crvenog. Pruge su opet u trendu, često asimetrično prekrizene i imaju pretežito dekorativno značenje u nekadašnjoj klasičnoj šari. Mnogo crta vidimo i u pletivu. Proljeće i ljeto nose povratak plastike. Lijevana plastika ponovno se vraća: plastični pojasevi, torbice, čak i sandale. Kao najzanimljiviji ističe se mramorni uzorak i žarke boje inspirirane Mondrijanovim slikama. Ljetom 84. dominira stil prašume: prevladavaju topli zemljani tonovi, od žute preko crvenkaste do smeđe i crne. Uzorci oponašaju kožu zebre, tigra, leoparda ili se oslanjaju na uzorke afričkog folklora u suzdržanijoj paleti. I u sileti se vide obilježja ovog stila, hlače do pola bedra u kombinaciji s bluzama. Nabrane suknje i široke pojasne vrpce, sportske bluže s trokutastim umecima. Na plaži se osim kupaćeg kostima nose i parei, a na ljetnim haljinama izrez je na leđima.

### 3.5.2 JESEN – ZIMA 1984./1985.

Jesen i zimu 1984. i 1985. karakterizira široka i duga odjeća. Golemi trenčkotovi, veliki, glomazni kaputi, široke, duge i nabrane suknje. Ramena su obla i istaknuta, rukavi veliki i široki, često nabrani, gotovo po pravilu izlaze iz dubokih izreza. Slojeviti odjevni predmeti opet su u modi. Kaputi su tako veliki jer skrivaju kaputiće, bluže, pulovere, suknje, hlače i sakoe. Nose se udobni i često muški kaputići s reverima, dvostruko kopčani, širokih ramena i rukava, muške košulje i kravate, koje su veliki trend ove sezone, s drugim detaljima rukavice,

<sup>55</sup> Obiteljski fotoalbum studentice

<sup>56</sup> Obiteljski fotoalbum studentice

šeširi, rupci, a modni hit su čipkaste čarape, čipkasti rupčići. Haljine su ravne u takozvanoj v-liniji s nisko položenim strukom, širokim ramenima i uskom suknjom. Ove sezone prevladavaju pastelni tonovi i njihova suprotnost – jake neonske boje. Na izrazito sportskim kombinezonima dodatci su čipkasti. Nezamislivi su kontrasti uska ravna llinija, kao protuteža širokoj i glomaznoj. Ali dok ova dopire do polovine listova, ona se smjelo spušta sve do članaka, da se vidi samo komadić noge u čipkastim čarapama i niskim cipelama. Također haljine za jesen/zimu vrlo često imaju plastron i bijeli ovratnik. Krojevi rukava su kimono. Često se pojavljuje i tamna vrpca – marama, zbog koje su kreatori takav stil nazvali koledž-haljinom. Vrlo su moderne i haljine spuštenog struka, udobne, bez rukava. Duboki izrez rukava. Kao glavna karakteristika ističe se promjena u dužini. Suknja koja se spušta gotovo do gležnja najčešće je ravna ili s naborima. Dugi kaputić podcrtava tu sklonost k izduženom. Ove sezone dominira niska potpetica na cipelama i čizmama. Večernji modeli vraćaju nas u 50. godinu: uski osinji struk, veliki izrezi, uske priljubljene ili tanjurasto široke suknje.



Slika 16. *Sanja Radočaj s prijateljima 1984.*<sup>57</sup>

Noviteti među materijalima su saten i lame, najviše za večer, a nose se ravne haljine s velikim nabranim dijelom oko dubokog V-izreza. Kombinezon od satena s nabranim dijelom na ramenima i s ukranim pojasom. Bočno nabrana haljina od lamea, priljubljena uz tijelo s asimetričnim kopčanjem. Supermoderna je uska suknja s naborima na prednjem dijelu s karakterističnim naborom u sredini, Ove sezone nosi se metalni, gotovo geometrijski, nakit te šareni štras. Bluza s nisko postavljenim pojasnim dijelom, preklopljena na grudima, s izraženim ramenima i uskom suknjom. Kombinacija bluze i hlača od satena koji u cjelini djeluju kao kombinezon. Popularni su i kožnati umetci.

<sup>57</sup> Obiteljski fotoalbum studentice

U muškoj modi 84. prevladavaju riblja kost, krupni tvid i crte. Boje su zagazite, od sivoplave do toplih smeđih i riđastih boja. Kaputi su istaknutih ramena. Popularna je i sportstka linija – sportski ogrtači od mekanih i laganih tkanina s izraženom dužinom i mnogo prošiva, kontrasnih obruba, zanimljivo položenih džepova.



Slika 17. *Sanja Radočaj* 1984.<sup>58</sup>



Slika 18. *Sanja Radočaj* 1984.<sup>59</sup>

### 3.6 1985. GODINA

Nastavlja se trend različitih dužina, često izrazito dugih. Struk je često nisko postavljen, a rukavi kimono ili šišmiš. Mnogo kombinacija s kožom ili satenom te izraziti veći ili manji bijeli ovratnici. Čipke ima puno. Za zimu su kaputići i suknja najpraktičnija odjeća. Tipična suknja je uska i duga, širi se prema dnu naborima, a prevelik i predug kaputić nosi se na kožnate hlače. Hlače padaju nisko na cipelu, suknje su pretežito ravne i sežu do polovice lista. Minimalno se mijenja silueta – linije postaju izdužene, mekane, izrazitih ramena, izduženih fazona.

#### 3.6.1 PROLJEĆE – LJETO 1985./1986.

Početak proljeća osim duge, i dužina jako iznad koljena postaje trend. Taj svojevrsni mini pojavljuje se u novim klasičnim kostimima s izrazito dugim kaputićem. Šorc je ponovno moderan, a najveća je razlika u prošlogodišnjoj modi bijela bluza, koja je klasična ili slična muškoj košulji. Novitet je promjena u dužini – duža je od kaputića i samo nešto kraća od suknje. Bluzon je supermoderan. Ramena su izražena, ponekad upadljivo široka. Najnoviji je modni trend da se istodobno nose dva bluzona. Prugasto i točkasto nose se zajedno. U tim su kombinacijama izrađeni i modni dodatci – torbice, marame i cipele, koje su uglavnom niskih

<sup>58</sup> Obiteljski fotoalbum studentice

<sup>59</sup> Obiteljski fotoalbum studentice

peta. U bojama riječ je o krajnostima – od pastelnih do jarkih. Na sceni su nove tkanine - muslin, od kojeg se izrađuju svi odjevni predmeti, i kašimir.

Muškarci nose vjetrovke, hlače i pulover zimi, a u proljeće kockaste ili prugaste kapute koji su kraći i mekši bez dodataka, često s dvostrukim niskim kopčanjem, ravnih završetaka. Rukavi su zavrnuti da se vidi podstava. Hlače se nose s glačanom ili neglačanom crtom. Uzorak je prugast ili sitnokockast. Vrlo je moderan spencer, spoj kratkog kaputića i vjetrovke. Dvostruko se kopča i ima izrazito široka ramena i ponekad asimetričan dodatak. Nosi se sa zavrnutim rukavima.

U ljeto 1985. modeli haljina su iz 40-ih godina. Vratni izrez je pravokutan, ramena široka i podstavljena, rukavi do lakta, nabori na bokovima. Osim haljina popularni su i praktični šorcevi, bermude od čvrstog platna s dubokim naborima u struku, pamučne polo majice, a na sve to kratki ogrtač. Pokazivanje leđa i dalje je klasičan ljetni modni izričaj. Osim crno-bijelih kombinacija, česte su i kombinacije više žarkih boja na jednom modelu. Naravno, neizostavan je mornarski stil inspiriran 20-im godinama. Ovu sezonu karakteriziraju svileni košulja s malim ovratnikom i rukavima do lakta, plisirana i nešto duža suknja, maksiprsluk s bijelo-plavim prugama.

Kraj 1985. karakteriziraju široka ramena, označen struk, dužina suknje do polovine lista ili do koljena, slojevitost, kombiniranje različitih tkanina i uzoraka, eksplozivne mješavine jarkih boja, trodijelni i četverodijelni klasični kompleti, kratki kaputić i dugi polovoer. Suknja može biti kratka ili duga, klasična ili ekscentrična, pripijena uz tijelo ili lepršava, duga poput cigare u novom folk-stilu. Fuso ili fizo su najmodernije hlače, priljubljene uz tijelo, vretenaste, s vrpcom ispod stopala. Nastale su po uzoru na skijaške hlače, a ponovu su ih otkrili Francuzi te lansirali u svijet mode. Uz njih se nosi duga košulja, a za večer satenska bluza, koja je obilježila ovo doba, ali i svi drugi odjevni predmeti izrađeni od tog materijala. Sva odjeća, od sportske do svečane, dekorirana je brojnim prošivima. Umjetno krzno u pastelnim bojama vrlo je moderno, a od njega se izrađuju kaputići i vjetrovke iznad kožnatih hlača ili suknje.

Moda za večer inspirirana je „indijskom noći“. Tkanine su sjajne ili prozirne, a pravu orijentalnu notu daju gomile nakita svih vrsta i oblika. Moderni materijali su matlase, lakirana koža, krupni rebrasti baršun, koji je vrlo popularan i od njega se kroje najviše hlače i kaputići u riđoj boji, šareno krzno, pliš, uzorci pletiva u formi ruže, norveške zvijezde i peruanske šare. Kravata uzorak možemo vidjeti na bluzama, vjetrovkama, bluzonima i elegantnim haljinama. Od modnih detalja tu su velike količine bižuterije i detalji od čipke. Čarape su čipkaste, škotske, cvjetne, u uzorku perja, grafita, kašmira, pop-arta, zmijska koža ili leopardovo krzno, a kako bi se istaknule, nosi se kratka suknja.

Vjenčanice više nisu toliko raskošne, smatralo se da se mogu nositi i poslije. Najčešće su od satena, a mogu biti i pastelne. Jednostavne su, bez struka. Vjenčanica može biti i satenski kombinezon ukrašen svilenim ružama ili tunika i hlače od damasta. Od satena može biti i trodijelni komplet koji čine hlače, tunika i kaputić, čak i sportski komplet koji čine hlače i bluza te klasični ogrtač sa šal ovratnikom.



Slika 19. *Sanja Radočaj 1985.*<sup>60</sup>

U muškoj modi 85. dominira čistoća linija i strogost oblika koji ne ostavljaju previše mjesta za maštovitost. Tvidovi i setland tkanja izvanredne mekoće i prigušenih jesenskih tonova omogućuju da se istodobno nosi više odjevnih predmeta, dvije košulje, prsluk, sako, kaput. Moderni su kaputi od tvida, do polovice lista pa i duži, istaknutih revera, s dragonerom na leđima. Stilizirane su vojničke linije. Odijela su s povišenim strukom, nabranim udobnim hlačama, koje obavezno imaju remen. Sako širokih ramena i nisko našivenih rukava. Trikotaža je pod utjecajem sjevernoeuropskog folklora. Košulje su udobne, većih i dužih ovratnika, često od flanela. Kravate imaju modni uzorak kašmira. Mnogo kože, osobito na vjetrovkama i modelima lovačke linije. Cipele su često dvobojne, s lakom i sportske, istaknutih gumenih potplata. Za večer je smoking obavezan, damastni prsluk i leptir kravata.

---

<sup>60</sup> Obiteljski fotoalbum studentice





Slika 20. *Sanja Radočaj i Aleksandar geštakovski 1985.*<sup>61</sup>

Početak zime u pletivo se vratio uzorak žakard. Arabeske, rombovi, cvjetni uzorak, sjevernjački i istočnjački motivi. Uzorak kašmir također je modni trend za zimu, a od najpopularnijih materijala izdvajaju se koža i saten. Drapiranje je glavni element odjevnih predmeta, bočno, ispod V-izreza, na ramenu i bokovima. Izdvaja se kao glavni dio haljina, bluza i suknji. Traper je također popularan. Prije se kombinirao traper s traperom, a sada se kombinira sa svime, čak i u svečanim prilikama sa satenom.

Lažni nakit vrlo je moderan na sportskoj i večernjoj odjeći, blista na puloverima, na brokatu i baršunu. Posljedni je modni krik ove sezone štras, osobito obojen, brušen pravokutno, često uklopljen u barokni okov. Moderni su lažni biseri puno puta ovijeni oko vrata ili ruku, metalni lanci različitih veličina. Nose se zajedno lanci i lažno biserje, narukvice od lažnog novca i lanaca ukrašenih šarenim štrasom. Lažno ukrasno kamenje ukrašava kožnate suknje, kape, rukavice, pojaseve, čak i potpetice. Među ostalim modnim hitovima jeseni/zima 86. metalni je sjaj srebra prosut po tkaninama, koži, detaljima, obrubima, dodatcima, pletivu i nakitu. Hladni tonovi tako postaju blještavi, ali elegantni u kombinaciji s crnim, bijelim i sivim.

---

<sup>61</sup> Obiteljski fotoalbum studentice

### 3.7 1986. GODINA

Nova linija 86. pripijena je uz tijelo. Haljine iznenađuju oblicima – udobne linije kakve se mogu dobiti samo u lanu, s glačanim naborima ili bez njih koji su uvijek na dnu, do koljena ili preko njih, sa ili bez leđnog izreza, pojas nisko leži na bokovima. Boje su neutralne ili jarke, a za zimu dominira crna. Ističu se i tzv. nedjeljne haljine, koje su nepretenciozne sa sitnim i diskretnim uzorcima, istaknutim strukom, fino oblikovanim ramenima te gotovo u pravilu nabranom suknjom. Ženstvenost je u trendu. Uz haljinu nose se kaputići različitih oblika, često u crno-bijelim kombinacijama: udoban kockasti kaputić iznad jednobojsnih sukanja i vezenih bluza, klasičan jednostrukog ili dvostrukog kopčanja s izrazitim grafičkim uzorkom, uzak i dug s malim uzdignutim ovratnikom, kratak i negdje između vjetrovke i prsluka ili izrazito udoban, snažnih ramena s dva lica. S jedne strane imamo paletu kontrasnih i jakih boja: žuto, narančasto, jarkozeleno, modro, a s druge ravnotežu bijelog i crnog.

#### 3.7.1 PROLJEĆE – LJETO 1986./1987.

Proljeće 86. obilježeno je traperom koji je priljubljen uz tijelo. Česte su kratke suknje, postavljenih šavova, istaknutih prošiva. Na traperu se veze i rade rupice. Od njega se šiju i večernje haljine koje se drapiraju. Dopuštene su sve dužine. Ove sezone osobito se nose kostimi. Novitet je kratka suknja, dug kaputić, duža suknja, dug kaputić, suknja s kosim naborima, kaputić zvonolik na bokovima. Haljine su uske i nose se s uskim bermudama. Bermude su opet moderne, u kompletima s kraćim ili dužim jednobojsnim kaputićima. U večernjim satima nosi se crno. Sileta je formirana uz tijelo, priljubljene duge ili kratke haljine od krepa s prorezima, rupama i šavovima glavni su modni trend. Večeri su obilježene otvorenim leđnim izrezima do ispod struka.

Jednodijelni kupaći kostimi s velikim izrezima na leđima u različitim varijantama u kombinaciji s naramenicama trend su ovog ljeta. Moderan je opet mornarski stil. Osim u modro-bijeloj klasičnoj varijanti, tu su i crvena i žuta s bijelim. Prugasto u svim oblicima na tunikama, dužim ili kraćim kaputićima, hlačama koje su uske. I nakit je mornarski. Kao novitet ističu se kombinacija pareo suknje i kaputića te satenske haljine s pareo suknjom istaknutih ramena. Novi je odjevni predmet polverino, nepodstavljeni ogrtač. On ne grije i nosi se iznad hlača i sukanja i izrađuje se od običnih i raskošnih tkanina. Skraćivanjem bluze ovog se ljeta pokazuje struk, ali i leđa koja su ukrašena samo dvijema velikim naramenicama. Nagost je postala moda, ali nije upadljiva. Otkrivaju se ramena, pupak, struk i leđa. Popularne su prozirne tkanine.

Košulja je veliki modni trend. U pravilu duga, često nejednaka sprijeda i straga, nosi se na bezbroj načina: prugasta ispod kockastog kaputića, duga od prozirnog popelina, nekoliko donjih gumba nezakopčanih pa umetnutih u hlače ili suknju ili samo lebdi oko tijela, a to se zove nude look, razrezana na leđima, rastvorena sprijeda. Vezanje dijela odjeće izdvaja se kao trend. U čvor se vežu jedna ili čak dvije bluze, bolero iznad haljine. Kaputić naglašenih ramena koji je namijenjen za večer također se veže u čvor, koji se može nalaziti na sredini struka, ispod njega ili postrance.



Slika 21. *Sanja Radočaj i Aleksandar Geštakovski 1986.*<sup>62</sup>

Za večer vlada linija pripijena uz tijelo. Dužina seže do članaka, a ponekad se diže iznad koljena i širi u bogatim naborima, ali bok ostaje uvijek istaknut. Mnogo satena, zgužvane svile, tila, mnogo crvenog, jarko ili blijedoružičastog.

### 3.8 1987.GODINA

Dužine su kratka visoko iznad koljena, do polovice lista, do članaka i do poda. Moderne su minisuknje pripijene uz bokove i gornji dio nogu, a suknje od polovice lista i članaka mogu biti uske, blago se rastvarati prema dnu ili bogato širiti. Duge suknje prate liniju tijela i idu u kompletu s kaputićem čija se silueta promijenila u dužu zvonolikog donjeg dijela, čime se postiže istaknuta linija ramena i struka. Kaputić je za sva godišnja doba, najčešće od tvida u pepita ili kockastom uzorku. Može biti i kratak i pripijen uz tijelo. Uz njega se ističu i haljine koje zadnjih sezona nisu bile modni imperativ. Haljina ističe obrise tijela, diže se iznad koljena ili spušta ispod listova. Može biti priljubljena uz tijelo ili se lepezasto širiti prema dnu. Novi tip haljine nalikuje kaputu i dvostruko se kopča. Struk je gotovo izbrisan ili postavljen nisko. Haljina za dan upotpunjena je dodatcima od kože, najpopularniji je kroko uzorak, a

---

<sup>62</sup> Obiteljski fotoalbum studentice

haljina za večer ukrašena je plastičnim svjetlucavim listićima i štrasom. Kaput je redingot kroja, često malo podignuta struka, jakih ramena, veliki ovratnik, uz koji se nosi šubarica, a često i muf. Umjetno krzno nadopunjeno je imitacijama kože svih životinja. Metalizirana koža i plastika ponovno su moderne u srebrnoj i bakrenoj boji. Crni lak također, a patentni zatvarač zamijenio je dugme. Možemo ga vidjeti na svim vrstama odjeće, a osobito na pletenim modelima i na obući. I modni dodatci izrađeni su od metala, goleme dvostruke naušnice, potpetice. Osim svih varijacija životinjskih uzoraka, najčešće boje su crna, crvena, siva, žuta poput meda, zelena i ljubičasta te crno-bijeli kontrasti kojima se stvaraju optički efekti. Prošivi na svim odjevnim predmetima i dalje su glavna zanimljivost, a maltase prošivi vrlo su moderni, čak su i podstave prošivene. Od rebrastog baršuna izrađuju se sportski kompleti. Jesen i zimu obilježava i ruski stil.

Muški stil u kombinaciji hlače-ogrtač. Blejzer ogrtač čistih je linija, istaknutih ramena, a kopča se s parom nisko položenih gumba. Moderna je tkanina s rijetko raspoređenim prugama. Kombinacija kože i tkanina je česta. Prošivi na svim odjevnim predmetima i dalje su glavna zanimljivost u muškoj modi.

Novitet za mlade je sportski klub, s dozom engleskog koledža, karakterističnim obrubima i obaveznim grbovima. Boje su čiste, jasne i kontrastne. Mladi osim engleskog stila nose i otvorena leđa koja se ove sezone pojavljuju se i na zimskim pletivima. Odijevanje „za po doma“ obilježeno je elastičnim hlačama i tunikama, bodijima i ležernijim kućnim ogrtačima te frotirnim kompletima.



Slika 22. *Sanja Radočaj 1987.*<sup>63</sup>

---

<sup>63</sup> Obiteljski fotoalbum studentice

### 3.8.1 PROLJEĆE – LJETO 1987./1988.

Pravilo je kratka suknja, dug kaputić, duga suknja, kratak kaputić. Kratki kaputić novost je sezone, seže do struka, ponekad se pretvara u prsluk ili bolero. Azzedine Alaia sveo ga je na malo veću krpicu. Ramena su mu istaknuta, a glavni ukras su brojni gumbi. Suknja je često puna volana na dnu, u jednom ili više nizova, a mogu biti i na stražnjem dijelu suknje ili kaputića. Ponekad se ispod suknje nazire i podsuknja od prozirne tkanine. Moderan kostim ima kratku suknju s nekoliko nizova volana. Najavangardnija je uska prugasta triko-suknja, ispod koje se rastvara svojevrsni cvijet.

Inspiracija za odijevanje ove sezone dolazi iz Pariza – dugi kaputići, kratka suknja i kaput duži od kompleta. Proljeće voli crnu i bijelu boju, crno -bijeke pruge, kombinaciju jednobožno crnoga i jendobožno bijeloga, crne ili sasvim svijetle čarape, kontrastne obrube, bijele ili crvene rukavice, crvene kišobrane. Crno-bijelu odjeću upotpunjuju detalji od crnog laka, dvobojne cipele, određena geometrija u dvobojnom nakitu, mnogo točkastih rubaca, jednobožnih pojasa s maštovitim kopčama i kišobrani neobičnih ručki, nakit od metala.



Slika 23. *Sanja Radočaj* 1987.<sup>64</sup>

---

<sup>64</sup> Obiteljski fotoalbum studentice

Glavni odjevni predmet 1987. je mala crna haljina koja većinom seže do koljena, ponekad i iznad njega ili se spušta do polovine lista. Pripijena uz tijelo ili nabrana u obliku balona, ukras volan, izrez skoman ili smjeliji. Staro su safari, crni traper, sklonost crnoj boji i klasici, steznici na vezivanje, škotski stil i kilt. Novo su bijeli traper i modni batik, izrazito svjež i ljubak stil, volani na suknjama. Glavne boje su bež i modra.

U muškoj je modi iščezla geometrijska istaknutost ramena, tkanine se još više omekšavaju, a teksture profinjaju i obogaćuju. Glavne karakteristike sportske muške mode su jeans koji je klasični modri denim i svijetli denim s tamnim šavovima. Na širokim udobnim kaputima do pola bedara i kraćim bluzonima maštovita su kopčanja. Odijelo ima trodijelno kopčanje, istaknuta ramena, blago naznačen struk, uža i duža ramena, dok je kaput dug, golem, često trench coat kroja, sa ili bez krznenog ovratnika, sa šubaricom ili mekim šeširo. Prošlosezonska su ramena podržavana jastučićima zaobljena. Uz legendarni plavi isprani Levis 501 ili pomodni granit crni jeans nosi se svilena ili pamučna košulja, kravata i laneni sako. Sako mora sadržavati viskozu ili celulozu kako ne bi izgledao zastarjelo. Rupčić je uvijek u džepu, ali nikad u tonu s kravatom, kravata je sasvim drugačije boje od boje čarapa. Taj se dio tijela otkriva nešto kraćim hlačama i koloristički je važna točka. Čarape su često šarene, kockaste ili prugaste.

Silueta ljeta 87' opisana je dugim strukom, leđnim izrezima, američkim ramenim izrezima, bluza-tunikama, mornarskim stilom i safari (kolonijalnim) stilom, uskim suknjama koje su zvonolike pri dnu, haljinom šezdesetih godina. Ljeto je obilježeno mornarskim stilom. Najrazličitije se pruge najbolje ističu u pletivu. Prevladavaju bež, sivo kao biser, topla svjetlozelena, blijedo ružičasta, bijela,.. Kaputići pastelnih tonova su dugi, priljubljeni uz tijelo i bez ovratnika, ali mogu imati ovratnik, kopčaju se jednostruko ili dvostruko, nose se na crne hlače i suknje; upotpunjuju dekorativnim tankim rupcima. Osim jeansa u klasičnoj plavoj ili svjetlije plavoj boji, popularan je i onaj u novim bojama, ružičastoj, crno- bijeloj,, jarko crvenoj, svjetlozelenoj. Često se nose hlače s kockastim sakoima, kombinacije s hlačama poput puf svojevrsnih kostima, kombinacije s hlačama do koljena ili čak gradska varijanta s kostimom i ogrtačem. Safari stil prati i safari nakit, a to su detalji od platna i kože i sandale debelog potplata. Safari modni dodatci za grad su jednostavne i udobne torbice, slamnati šeširi, prugasti rubci, eko cipele od isprepletene kože.



Slika 24. *Sanja Radočaj i Aleksandar Geštakovski 1987.*<sup>65</sup>

Glavna je forma ljeta '87. mašna. Od iste ili kontrastne tkanine, a uz nju se pojavljuje i cvjetni uzorak. Kombinira se s detaljima također od cvjetnog uzorka, ali s drugačijim šarama. Ponekad se na istom modelu mogu naći tri, pa i više različitih cvjetnih uzoraka.

Krajem 1987. godine još se nose kratka suknja i dugi kaputić. Suknja doživljava neslućen polet: ravna je, plisirana, krojena ukoso, nabrana, sa sitnim trokutastim proširenjima ili s volanom na dnu, suknja Degasovih plesačica ili suvremenih klizačica šampionki. Penje se iznad struka ili počinje ispod široke pasice na bokovima, diže se uz pomoć čvrste podsuknje od tila, visoko iznad koljena ili pada do članaka na strog, gotovo, redovnički način. U ekstremnome, i, dakako, najzabavnijem obliku, od napuhane Montaine suknje pretvorila se u

---

<sup>65</sup> Obiteljski fotoalbum studentice

tulipan nadut na kukovima i stegnut pri dnu, upotpunjena kaputićem priljubljenim uz tijelo što seže do struka ili jedva nešto preko njega. Tulipan suknja često je plisirana, jer plise je najveći trend sezone. Kad je riječ o suknji, dopušteno je sve. Kaputi su između suvremeno sportskog i nostalgичnog. Zato i jesu moderni strogi i čisti blejzer-kaputi dvostrukog kopčanja (ravan, širok, nabran, rustikalan, širokih ramena), ali i dugi romantični redengoti ukrašeni umjetnim perzijanerom. Između te dvije krajnosti živi kratki kaput golemog šal ovratnika što ga je svojedobno lansirao Courreges, a danas ga opet u modu vraća Issey Miyake. U sjeni te mode koja lansira jedno, a uspješno lansira drugo, nije nestala rafinirana elegancija i ženstvenost. Haljina pripijena uz tijelo, jedinstveno ali nadahnuto drapirana, fini kompleti sa suknjama ili hlačama, izrađeni su od najženstvenijeg materijala: džerseja. „Mala crna haljina“ jedva pokriva koljeno, često i iznad koljena. Crnim čarapama i cipelama zatvara izrazito ženstvenu siluetu. Za večernje sate dobiva jednostavne ili plisirane dodatke što se spuštaju do članaka pa i niže. Cvijeće se kao ukras preselilo s večernje haljine na dnevnu odjeću.



Slika 25. *Sanja Radočaj 1987.*<sup>66</sup>

Dolaskom prave zime ističe se krzno na orukavlju, ovratniku, rubu kaputića kostima, podstavi ili čak stoli i krznoj boi. Krzno je najčešće prirodno, tek ponekad obojeno da bi bilo kontrast tkanini. Kraj ove sezone obilježen je punim krznom. Krzno je naravno povezano i sa ženstvenošću koja je simbol suvremene mode. Javlja se želja za promjenom lica mode pa postaju popularni folk-puloveri, kardigani, setovi s etničkim motivima i uputama o pletenju. Folk živi, ali na supergradski način. Također, promjene vidimo i u drugačijoj funkciji klasičnih materijala. Sportski je tvid postao egzotičan, uz nakit etničkog nadahnuća, šalove sa šarom ćilima i druge folklorne modne dodatke.

<sup>66</sup> Obiteljski fotoalbum studentice



### 3.9 1988. GODINA

Na početku 1988. vidimo klasične muške elemente na ženskoj odjeći. Strogi muški sako kombinira se s minisuknjom, dugi muški sako postaje haljina- ogrtač, muški kaput nosi se sa ženstvenim šorcem, muška košulja iznad muškog sakoa i minihaljine. Muški stil na ženi. Haljina je ponovno popularna, klasična, naglašenih ramena, struk je istaknut linijama tijela, dužinama, s detaljima kao što su patentni zatvarač i gumbi. Elementi iz prošlih sezona nazočni su i dalje - koža, pastelni tonovi, čarape iznad koljena uz uske minisuknje, klasični kostimi od tkanina rijetkih i tankih pruga, mornarski stil s plisiranim suknyama i suknje s viskom pojasom. Noviteti su kratki ogrtač istaknuta struka i zvonolike suknje, kratke ili superduge rukavice, jednoboje ili šarene naramenice, minikostim sa spencer-kaputićem do struka i kratkom širokom suknyom. Traper je klasičan i nepredvidiv, romantičan, sportski, vezen, u stilu divljeg zapada, ali i jednostavan, ukrašen cvjetnim motivima, krznom i kožom, upotpunjen nakitom i dodatcima od lak-kože, s biserima i kamelijama. Nosi se s mufovima, šubarama, stolama i kožnim vjetrovkama. Crna boja je vječna, pa se tako i dalje nosi i za dan, popodne, večer, u strogoj i raskošnoj liniji, s bijelim dodatcima i bijelim pletivom, umjetnim cvijećem, dugim i kratkim suknyama, cipelama od lak-kože, patentnim zatvaračima i metalnim ukrasima.



Slika 26. *Sanja Radočaj 1987.*<sup>67</sup>

Neobarok je novi stil visoke mode, a njegova su načela više dodavati nego uzeti. Neobarok je svečan, orijentalnog veza, gustih slojeva volana, a neizostavni su ruže, broševi i čipka. Visoka moda nađe način da elemente prenese na stvaranje modnog trenda, a moderna silueta ove zime je dugi kaputić, kratka suknya ili suknya s volanima na dnu, kratka uska suknya i kaputić renesansne linije, bermuda hlače i kraći kaputić, kaputić bolero, kaputić s puno gumba, kaputić profinjenih bež tonova, crven, žut i crn. Mekane linije haljina još su moderne. Tijelo

---

<sup>67</sup> Obiteljski fotoalbum studentice

je vidljivo, iako ponekad nestaje u ravnim ili padajućim naborima kašmira i džerseja. Haljina može biti klasična i dvostruko kopčana poput ogrtača, sa suknjom u obliku tulipana, kratka, istaknutog struka i nabrana rafiniranih nabora. Boje: sivo, bež, smeđe, topložuto, ljubičasto, tamnoružičasto.

### 3.9.1 PROLJEĆE – LJETO 1988./1989.

Klasični kostim za proljeće 1988. razbijen je brojnim kaputićima koji ističu struk, a suknja dosljedno ostaje kratka i pretežno ravna. Iako se nose i one maštovitijih oblika pa ponekad nalikuje na ružu ili tulipan, plisirana je, stegnuta na polovici bedra, ukrašena šifonskim ružama ili je od čipke baroknih nabora. Novost su blejzeri zaobljenih bokova i istaknutog struka, a ispod se nosi steznik, koji kao novitet nalazimo i ispod sakoa, umjesto bluze. Haljina za proljeće i ljeto vezana je za prošlost – izrez je dubok poput onih Audrey Hepburn, bez rukava je ili samo s naramenicama, kopča se cijelom dužinom i često je cvjetnog uzorka. Romantična je i praktična od laganih tkanina. Najmodernije su one širokih dekoltea, nagih ramena i plisiranih sukanja. Mašne su na nezamislivim mjestima od najrazličitijih materijala, organdi i matlase, te se time dobiva stil lutke. Boje su od pastelnih tonova do žarkih kombinacija što razbija iluziju kostima kao zatvorene cjeline, a detalji su džepni rubac, dekorativni gumbi, kontrastne ešarpe i dvostruki ovratnici.

Vječno moderan mornarski stil (modro i bijelo, pruge, crveno i zlatni gumbi sa sidrom) ove sezone nadopunjen je i već poznatim safari stilom i traperom, klasični plavi ili ružičasti, u svim kombinacijama. Traper je bogato prošiven i nosi se s čipkastim rukavicama, svilenim maramama, širokim pojasevima. Nositi se i na večer, ali upotpunjen ružama. Aktualan je i folklorni stil - mnogo ravnih suknji ili nabranih prugastih, kratkih ili dugih hlača, upotpunjen s orijentalnim prslucima, folklornim torbama, rupcima i rustikalnim nakitom. Sad je moderan stil „karioke“ koji je također folkloran. Nositi se mnogo volana, šarenih kockastih tkanina, a i drapiranje je u modi, oko bokova ili cijelog tijela.



Slika 27. *Sanja Radočaj* 1988.<sup>68</sup>

---

<sup>68</sup> Obiteljski fotoalbum studentice

### 3.9.2 JESEN – ZIMA 1988./1989.

Kaput se vraća. Dužine su iznad koljena, do koljena, do polovice lista i do članaka. Sportski i vrlo maštoviti, podstavljen krznom (umjetno i pravo), strogih muških linija ili s bogatim naborima, puni krug, duge pelerine, često s velikim ovratnicima. Moderni su kaputi od punije tkanine, često sa šal-ovratnicima koji se pretvara u kapuljaču. Boje su tonovi smeđeg, ali i jarke boje. Hlače brojnih oblika opet su u modi: jako široke hlače, klasično široke, uske poput čarapa, hlače stila dendni, slične bermudama koje prelaze liniju koljena. Moderan je takozvani muški stil, kao pročišćena varijanta profinjenog ženskog odijevanja. Kompleti s hlačama na koje se nose kaputi jednostavne i stroge linije, a dodatci su šešir, cipele, kravata iz muškog ormara. Novost je stola od iste ili drukčije tkanine kratka, malena i ljupka ili sportski duga, romantična. Katkad se pretvara u ovratnik ili u pončo. Svjetski trendovi dolaze i u hrvatske dućane. Uza stolu nose se i marame i šalovi, najidealnije zajedno - velika marama prebačena preko ramena i klasični šal ispod pulovera, šal prekriven na grudima, dugi kockasti šal prebačen okomito preko ogrtača. Bluze su bijele i ukrašene čipkama, koje su i krute i ženstvene, a nalaze se na ovratnicima, orukavljima ili su cijele od krupne čipke. Uzori ovog trenda su Yamamoto, Galliano, Gaultier, Armani, Saint-Laurent. Ova jesen i zima u znaku su širokih ravnih hlača do članaka, toreadorskog bolera i pelerine. U trima supermodernim bojama: ljubičastoj, žutoj i crvenoj. Uz klasičnu i neoklasičnu modu tu su i novi nekonvencionalni i maštoviti stilovi: stil za tapiserije toplih i plemenitih boja, novi hipi i folk-stil s elementima Dalekog istoka i izrazitim rustikalnim nakitom, romantični stil krupnog cvjetnog uzorka upotpunjen podsuknjama. Veliki hit je pletenina: crno-bijele kombinacije s uzorcima ruža, pepita, geometrijskih oblika, pop-arta, i to sve zajedno.



Slika 28. *Sanja Radočaj, Vesna Radočaj i Aleksandar Geštakovski*<sup>69</sup>

<sup>69</sup> Obiteljski fotoalbum studentice

Muški i dendi stil 88/89. drukčiji je nego prije. Pročišćeniji je, a dendi maštovitiji zbog mnogo baršuna i muslinskih rubaca ispod ovratnika. Redengot i prsluk zvijezde su stila dendi, a prugasta tkanja i uzorak Prince de Galles najčešći su uzorci muškog stila. Tradicionalno sportski muški stil obogaćen je dendi-prslukom od krupnog tvida, rebrastog baršuna sa sitnim ili kašmir uzorkom ili tradicionalnim prslukom od iste tkanine kao i odijelo. Upotpunjeno je kockastim sakoima, maštovitim kravatama zagasitog kašmirskog uzorka, klasičnim i baroknim košuljama, finim pojasevima, satovima.

### 3.10 1989. GODINA

Konačna pobjeda hlača nad suknjama dogodila se 89. godine. Hlače imaju toliko oblika, da je teško reći koje su modno najnovije: široke i uskih nogavica, do gležnjeva, polovine lista, do koljena, sa ili bez manžeta. Novost su jahače hlače s gumbima Tu je i cijeli niz modela cipela: salonke uz hlače retrostila, visoko zatvorene za klasične, niske za hlače do polovine lista na žniranje, dvobojne ili rupičaste za široke hlače-suknje. Kaputići su kratki priljubljeni uz tijelo, dugi naglašena struka s velikim gumbima, kratki poput bolera ili do struka s nabranim krajevima, sportski koji može biti i safari u kombinaciji s čipkom ili strogo klasičan s jednim gumbom.



Slika 29. *Sanja Radočaj 1989.*<sup>70</sup>

Južna Amerika je 1989. u modi, a stil samba vidljiv je u karako kaputiću okruglog izreza i dugih rukava, pripijen uz tijelo, uz šarenu plisiranu suknju, sombrero, pletenice i etnički nakit. Inspiracija je i Kina te Indija: čiste linije, bogat nakit i goli struk istaknut miniprslukom vezenim perlicama. Hlače sa širokim nogavicama u bezbroj kombinacija s prozirnim bluzama, kaputićima ili kao kombinezon. Hlače, ali i ostali odjevni predmeti, najčešće se izrađuju od lana u prirodnoj boji, u sportskim, ali i klasičnim varijacijama. Uz takve hlače nose se šareni

---

<sup>70</sup> Obiteljski fotoalbum studentice

dodatci, torbice (vrećaste, strogih linija, stilizirane, preko ramena ili u ruci) u najživljim tonovima (žuta, karamel, modra, crvena), šifon koji je mek, proziran i pada u mekim naborima ili klasični fular, odnosno mali rubac kao u doba Grace Kelly u žarkim bojama. Uz klasičnu odjeću neizostavan je i traper klasični modri, svijetlomodri, bijeli, crni. Nosi se sa sportskim sakoom, kockastom košuljom, u elegantnom sportskom kompletu s ogrtačem, kašmirskim ili antilop prslukom, balonerom, a za večer s baršunastim bolerom izvezenim perlicama i štrasom.

Pet je muških trendova 1989. godine. 1. Linearni – kockasta odijela i bijele cipele najčišći je primjer umjetničkog odijevanja, a najbitnija je starinska košulja na široke pruge s velikim gumbima. 2. Ekološki – likra i guma za život u prirodi, satovi za ekologe, cipele za džunglu na asfaltu, a na plaži Calvin Klein. 3. Poslovni – u neskladu sklad, talijanska elegancija na burzi, William Hurt, Rip Kirby, uzor poslovne elegancije. 4. Klasični – zgužvana lanena odijela, bijele cipele, pukovnijske kravate. Edvard VII. i dalje je modni uzor. I, naravno, kućni prugasti svileni ogrtač. 5. Etnički – kako se primiče ljeto, žurnali se pune košuljama u boji papaje, nauljenim frizurama i mafijaškim šeširima, nezamjenjivim modnim dodatkom u preprodaji kokaina.

### 3.10.1 PROLJEĆE – LJETO 1989./1990.

Aktualni su kompleti s kaputima, baloneri pastelnih i žarkih boja, široki s puno džepova i stegnuti u struku. Kostimi sa suknjama ili hlačama, bluze koje upotpunjuju moderan kostim te modni hit pareo-suknja u kombinaciji s kostimom. Suknja je duga za večer, kratka za dan. Moderno je pletivo plastičnog i rupičastog uzorka. Proljeće donosi i safari izrazito sportski i profinjen, prirodne tonove i prirodne materijale. Ove je godine obogaćen indijskim kaputićima i tunikama, pareo-suknjama, prslucima iz stil dendija te romantičnim čipkastim žaboima. Sliku upotpunjuju dodatci s uzorcima kože divljih životinja, torbice i obuća od isprepletene su kože ili u kombinaciji kože i rustikalnog platna. Boje dalekih istočnih zemalja su u trendu (cimet, šafran, kakao i anis) te prirodne tkanine sirova svila, šantung i lan. Miješaju se guste i prozirne tkanine, s nezaobilaznim sakoom, safari stil s bermudama, balonski ogrtači i kostimi s hlačama, kaputići i dodatci u kojima se miješa rustika i zlatom obojena koža.



Slika 30. *Sanja Radočaj 1989.*<sup>71</sup>

I ove godine su tu klasični uzorci - pruge i točke, same ili u kombinacijama. Klasične prugaste košulje upotpunjuju se dodatcima na točkice, široke pruge udružuju s točkicama, mornarska moda s točkastim dodatcima ili je sve missonijevsko šarenilo. Mornarski stil moderan je i u gradu. Popularna je i košulja-haljina, kojoj se mijenja dužina, širina ramena, a ove sezone upotpunjuju je bijeli obrubi ili zlatni gumbi. Jednobojna je ili tamna s većim ili sitnijim uzorcima i nosi se sa starim pletenim rupcima, kopča se cijelom dužinom. Dolaskom ljeta kaputići se skraćuju. Obično se nose u profinjenim pastelnim kombinacijama bež, sivoga, sivobež, u tonovima meda i crnoj i tamnomodroj boji. Upotpunjuju ih bermude, šorcevi, kraće suknje, sportske i mornarske hlače, često u klasičnim kockastim uzorcima.

Jednodijelni kupaći kostimi, ali i bikiniji bez naramenica sa zlatnim ukrasima i štrasom.

Veliki ljetni modni hit je slojevitost raznobojnih dijelova odjeće, mnogo jakih tonova, šareni nakit, modni detalji žarkih boja. Tkanine su prozirne i sjajne. Za večer se i dalje nosi mala crna haljina, uska, elegantna, s novim detaljima. Ovog ljeta nosi se rustikalan etnonakit od srebra i obojenog kamenja. Dekoltei su najrazličitiji, od vodoravnog istaknutog drapiranim vrpčama, do srcolikog. Crno i bijelo. Odjeća je lagana, lepršava, kompleti od svile, šifona i organdija s dodatcima čipke i veza te crnim obrubima iz 20-ih godina. Novitet je pidžama koja se nosi i danju i noću, trend je ići u pidžami na plažu ispod koje je jednodijelni kupaći kostim ili bikini bez naramenica. Nosi se i u kombinaciji s laganim kaputićem, najčešće od

---

<sup>71</sup> Obiteljski fotoalbum studentice

satena. Pidžama-stil je mekanih i slobodnih linija. Krajem ljeta leopard uzorak je najpopularniji, a slijedi estetiku golog trbuha, crnih podvezica, prozirne i seksi odjeće.

### 3.10.2 JESEN – ZIMA 1989./1990.

Jesen i zima obilježeni su kaputićem koji je maštovit, nosi se cijeli dan uz suknje ili hlače, kraći ili duži, sportski, klasičan, pastelnih ili žarkih tonova, ponekad je sličan pelerini. Osim kaputa, u gradu se nose i kratki i dugi baloneri, kostimi čistih linija, udobne parke i vjetrovke. Vrlo su moderni kaputići od prošivenog baršuna, kaputi od devine dlake, kompleti od profinjenih sivih tkanina, ponekad osvježeni neobičnim šarama patchworka i čipke. Najviše se nosi smeđa, lisičja i siva boja, uz žutu, smaragdnozelenu i ružičastu. Miješaju se fini kamelhari, tvidovi, baršun, koža. Jahače hlače i klasični sakoi s obaveznim prslucima, kombinacije sivih i bež tonova, siva ekološka krzna, ešarpe s dugim resama, mali kostimi ultrakratkih sukanja ili hlačica, sportske hlače udobne i profinjene, elegantni ogrtači od sivog flanela. Šljokice i vez pojavljuju su na sportskim odjevnim predmetima kao što su avijatičarski bluzoni u krznu, muška odijela i vojnički kaputi. Zlato je modni trend - pozlaćena koža, zlatni džersej s tvidom, pozlaćeni brokat te kao mješavina klasične crne i zlatne u šarama. Prošivi u obliku rombova, najčešće u baršunu, svili, satenu i koži.

Muškarci nose udobno. Flannelske pidžame i kućni kaputi. Kravata je izvan kuće imperativ, a u kući može biti olabavljena. Moderni su puloveri v-izreza i košulje na kvadratiće. Po uzoru na Ralph Laurena nosi se „seoska moda“ koja upozorava na porast ekološke svijesti i život u prirodi. Zato je u modi umjetno krzno. Nositi dlaku oderanih životinja znak je najvećeg primitivizma. Odjeća za život u prirodi najvažniji je dio muške modne scene. Traper može biti i klasičan, i kao poslovno odijelo. Uredska modna: klasične krombi kaputi uzorka riblje kosti koje uvode talijanski modni kreatori. Nije više zabranjeno ni inače banalno tamnoplavo odijelo, kombinira li se s kravatom maštovitih uzoraka i jarkih boja.

## 4. KONCEPT I LIKOVNA ANALIZA KOLEKCIJE MAx2

Kolekcija *MA x2* promišlja i prikazuje interakciju trendova 1980-ih godina u Hrvatskoj i biografski pristup oblikovanju kolekcije. Kolekcija je inspirirana pojmom ogledala, kako vidimo sebe, kako nas drugi vide te zašto tražimo svoj odraz u ogledalu, staklu, izlogu, odnosno bilo kojem predmetu koji odražava naš izgled. Ogledalo se također povezuje i s pojmom „narcisa“ te propituje identitet u zrcalnom odrazu svoga lika. Pojam ogledala u prenesenom nas smislu dovodi do osobe koja najviše utječe na mladog čovjeka – do majke. Tako kolekcija *MA x2* skicira i analizira teze glede odnosa majke i kćeri te propituje prenosi li majka svoje ljubavne veze na djecu.

Propituje se i Veblenova i Simmelova teza iz 18. stoljeća koja objašnjava kako muškarac svoje bogatstvo prezentira kroz odijevanje svoje žene. U kolekciji *MA x2* lažni biseri, koji se pojavljuju u kanalima odjevnih predmeta, prikazuju statusni simbol koji se nameće ženi kako bi se prikazalo obiteljsko bogatstvo. Biserje funkcionira tako da prolazi kroz odjevne predmete, ali osim estetske funkcije ima i funkcionalnu - zatezanjem nizova dobivamo

nabiranje materijala koji simbolizira raskoš odjevnih predmeta. Oni su skriveni u kanalima, a kada ih se zateže, pokazuju se i cure te daju novu siluetu odjevnom predmetu.

Polazišna točka stvaranja koncepta za kolekciju *MA x2* bio je pojam „ogledala“. Tražeći svoj lik u svakom mogućem odrazu, došlo se do shvaćanja da je sve poteklo od majke. Razmišljajući o svojoj majci, po kojoj je kolekcija i dobila ime (*MAx2=MAMA*), uzela sam siluetu i način odijevanja iz 1980-ih godina u Hrvatskoj. Također, muško-ženski odnos, koji je na kraju rezultirao brakom, također je ključan motiv koji se pojavljuje u kolekciji kada govorimo o sakou s muško-ženskim stranama. Istraživanje koncepta dovelo je i do proučavanja narcizma, kao jednog od ključnih pojmova za nastanak koncepta što će pobliže biti objašnjeno u sljedećem poglavlju. Njemački sociolog Georg Simmel, modni teoretičar, navodi na razmišljanje o prikazivanju žene kao materijalnog objekta. U kolekciji su dodani i biseri kao simbol bogatstva, a brojnost im se uklapa u estetiku 1980-ih.

Biografski pristup oblikovanja kolekcije istražuje život majke dizajnera. Sanja Radočaj je glavna inspiracija za kreiranje kolekcije *MAx2*. Biografski pristup oblikovanja kolekcije obuhvaća istraživanje života određene osobe kako bi se dobila inspiracija i segmenti koji se koriste u oblikovanju odjeće.

Narcizam, odnosno ogledalo je prvi pojam koji je inspirirao kolekciju *MA x2*. Dakle, gledanjem sebe u ogledalu možemo reći da je pristup autobiografski, nakon čega se dolazi do biografskog pristupa jer se kao glavna inspiracija za kreiranje kolekcije odabire osoba u ulozi majke. Biografski pristup oblikovanja kolekcije istražuje život majke dizajnera. Sanja Radočaj je glavna inspiracija za kreiranje kolekcije *MAx2*. Biografski pristup oblikovanja kolekcije obuhvaća istraživanje života određene osobe kako bi se dobila inspiracija i segmenti koji se koriste u oblikovanju odjeće.

#### 4.1 POJAM NARCIZMA I NJEGOV UTJECAJ NA KREIRANJE KOLEKCIJE *MA x2*

Prema grčkom mitu, Narcis je sin boga Kefisa i nimfe Liriope. Preljepi Narcis bio je tako ohol, uobražen i samodopadan, da je dostojnim ljubavi smatrao samo sebe te prezirao društvo drugih ljudi, čak i natprirodnih bića kao što je Eho. Zbog toga su ga bogovi odlučili kazniti. Naveli su ga da se zaljubi u sebe samog, točnije u svoj odraz koji je ugledao na mirnoj površini šumskog jezera. Legenda kaže da je Narcis toliko uživao u svome liku, da se u jednom trenutku nagnuo nad njim da poljubi odraz i tako shvatio svoju tragediju – nikad neće moći ostvariti svoju ljubav. Umro je od ljubavne boli na obali tog jezera, a od njega je ostao mirisni cvijet sa šest žuto-bijelih latica – narcis<sup>72</sup>.

U književnosti se narcizam pojavljuje u djelu „Narcis ili ljubitelj sebe“ filozofa i književnika Jean-Jacquesa Rousseaua u 18. stoljeću, psihoanalitičar Otto Rank 1911. objavljuje prvi znanstveni članak koji se bavi obuzetosti sobom, Sigmund Freud “Uvod u problematiku narcizma”, a filozof Martin Buber 1923. godine piše poznati članak “Ja i Ti”, u kojem tumači da je narcizam glavni uzrok tome što jedan čovjek drugoga vidi kao objekt umjesto kao subjekt. Renesansni slikar Caravaggio naslikao je Narcisa kako propituje svoj identitet u

---

<sup>72</sup> Holmes 2003: 22-27



zrcalnom odrazu svoga lika. U suvremenim, umjetničkim i modnim izričajima prepričava se priča o Narcisu i narcizmu koja je u povijesti već ispričana, ali se ona prevodi u diskurs suvremenosti, prenoseći sliku stanja svijesti u vremenu u kojem se nalazi.

U psihologijskoj teoriji narcizam je sastavnica tamne trijade ličnosti uz makijavelizam i psihotična stanja, koje se u modernoj psihologiji smatraju psihičkim poremećajima, utječu na nemogućnost samokontrole i na pretjeranu egoističnost. Sigmund Freud, utemeljitelj psihoanalize u „Uvodu u psihoanalizu“ objašnjava problematiku libida, ega i narcizma, a narcizam smatra posljedicom straha u kojem je libido umjesto prema nekom objektu usmjeren prema samome sebi.<sup>73</sup>

Upravo je pojam narcizma početna točka kojom se bavi kolekcija „MAx2“. Proučavanjem sebe, ali i grčkog lika Narcisa, u kolekciji se pojavljuju elementi koji simbolički sugeriraju proučavanje vlastitog sebe kroz ogledalo. Iz ogledala koje ima funkciju refleksije dolazimo i do teze da majka prenosi svoje shvaćanje veze na djecu.

#### 4.2 UTJECAJ BOWLBYEVE „TEORIJE PRIVRŽENOSTI“ NA OBLIKOVANJE KONCEPTA KOLEKCIJE MA x2

Za koncept kolekcije bitna je i Bowlbyjeva teorija privrženosti koji je svoje spoznaje temeljio na promatranju djece i adolescenata s poremećajima u ponašanju. Karakterizira ju tendencija da se traži i održi bliskost s određenom osobom (skrbnikom), posebice u stresnim situacijama. Bowlby je tvrdio: „Za duševno zdravlje dojenčadi i male djece ključno je iskustvo toplog, bliskog i trajnog odnosa s majkom (ili drugom osobom koja trajno njeguje dijete) u kojem oboje nalaze zadovoljstvo i užitek“<sup>74</sup>. Ti uvjeti omogućuju manji strah od prijeteci situacija, veću socijalnost i sklonost istraživanju okoline.

Za razliku od sigurne privrženosti, nesigurnu karakterizira malo zanimanja za socijalne odnose i izbjegavanje, stranih od stranih i uznemirenost prilikom odlaska osobe koja predstavlja sigurnu bazu. dosljedan način nošenja sa stranim situacijama, ponašanje im je često kontradiktorno.

#### Promjene u vezama s vršnjacima

Smatra se, također, da je priroda veze s vršnjacima odraz prijašnjih veza s roditeljima (Allen i Land, 1999). Do kasne adolescencije mogu se formirati dugotrajne veze s vršnjacima u kojima vršnjaci predstavljaju objekte. Kognitivne, razvojne i socijalne promjene poboljšavaju način na koji adolescenti i njihovi vršnjaci služe jedni drugima kao objekt privrženosti<sup>75</sup>. Zbog povećane potrebe za autonomijom, adolescenti se vežu uz vršnjake (objekti privrženosti), a istodobno odvajaju od roditelja<sup>76</sup>. Osim zdrave privrženosti vršnjacima, u ranoj adolescenciji postoji i razina ovisnosti o vršnjacima. U tom razdoblju adolescenti mogu

---

<sup>73</sup> Freud, 1917: 385: 403

<sup>74</sup> The Origins of Attachment Theory: John Bowlby and Mary Ainsworth; Inge Bretherton, Department of Child and Family Studies University of Wisconsin – Madison; 1992.

<sup>75</sup> Allen i Land, 1999.

<sup>76</sup> Allen i Land, 1999.

biti podložni utjecaju vršnjaka budući da im žele udovoljiti, baš kao što su to nekoć činili roditeljima.

Bowlby je smatrao da su romantični partneri figure na koje se u odrasloj dobi prenose obrasci rane privrženosti jer je jedna od završnih točaka u razvoju vršnjačkih veza romantična veza koja može postati dugotrajna. One nastaju jačanjem privrženosti s vršnjacima te biološkim sazrijevanjem, tj. razvojem reproduktivnog sustava. Partneri figure na koje se u odrasloj dobi prenose obrasci rane privrženosti.<sup>77</sup>

Istraživanje romantične privrženosti kod odraslih. Za razliku od istraživanja privrženosti u djece, istraživanje privrženih ponašanja u vezama među odraslima započeli su Hazan i Shaver<sup>78</sup>. Na temelju rezultata, postavili su model privrženosti kod odraslih koji se sastojao od navedena tri stila privrženosti; sigurnog, izbjegavajućeg i ambivalentnog. Sigurni tip privrženosti odlikuje lakoća zbližavanja s drugima, spremnost da ovise o drugima i da drugi ovise o njima. Izbjegavajući tip je okarakteriziran neugodom pri zbližavanju s drugima, nepovjerenjem prema drugima te nespremnosti da ovise o drugima. Ambivalentni tip karakterizira mišljenje da drugi nisu spremni zbližiti se s njima onoliko koliko bi oni htjeli, žele biti jako bliski s partnerom ali se boje da će ih partner napustiti. Istraživanje je postavilo temelj istraživanja romantične privrženosti i individualnih razlika u stilovima<sup>79</sup>.

Utjecaj ranih modela na iskustva u vezama. Veza djeteta i primarnog skrbnika važna je za normalan razvoj osobe. Utječe na stvaranje prijateljskih i romantičnih veza. Osobe koje su rasle u primarnoj obitelji uz dominantan osjećaj roditeljskog prihvaćanja razvijaju u svojim partnerskim odnosima siguran stil privrženosti i obrnuto. Roditelji im pružaju primjerenu njegu i potiču njihovu samostalnost, dok osobe s nesigurnom privrženosti rastu u obiteljima gdje su roditelji impulzivni, kontrolirajući itd. Iako rana iskustva imaju velik utjecaj na odnose s drugim ljudima i na način na koji doživljavamo svijet oko sebe, ničiji život nije predodređen. Svatko sam pridonosi kvaliteti odnosa s drugima, a tako i kvaliteti vlastitog života. Stoga je osvješćivanje obrazaca privrženosti, mogućnost kontrole njihovih posljedica te djelovanje u smjeru željenih promjena u aktualnom partnerskom odnosu, vrlo važan tretmanski korak čijom realizacijom je moguće utjecati na ishod kvalitete partnerskih veza<sup>80</sup>.

#### 4.3 UTJECAJ VEBLENOVE I SIMMELOVE TEZE NA KOLEKCIJU MA x2

Thorstein Veblen u studiji Teorija dokoličarske klase (1934.), iznosi da ljudi cijene bogatstvo i novac, što je objekt skuplji, smatra se ljepšim i poželjnijim. Viša klasa teži pokazivanju svoje moći i raskoši. Motiv vlasništva jest invidiozno uspoređivanje, a ne uživanje u tom bogatstvu. Naravno, da bi se bogatstvo i moć neke osobe procijenili, moraju biti jasno vidljivi. Dakle, novac koji leži na bankovnom računu u tom smislu ne koristi mnogo. Po Veblenovu

<sup>77</sup> Jerković, V. (2005). Privrženost i psihološka prilagodba studenata. Diplomski rad. Zagreb: Odsjek za psihologiju Filozofskog fakulteta u Zagrebu.

<sup>78</sup> Jerković, V. (2005). Privrženost i psihološka prilagodba studenata. Diplomski rad. Zagreb: Odsjek za psihologiju Filozofskog fakulteta u Zagrebu.

<sup>79</sup> Jerković, V. (2005). Privrženost i psihološka prilagodba studenata. Diplomski rad. Zagreb: Odsjek za psihologiju Filozofskog fakulteta u Zagrebu.

<sup>80</sup> Kokorić, B. S. (2006). Uloga roditeljske skrbi u formiranju stilova privrženosti djece u djetinjstvu i odrasloj dobi. *Dijete i društvo*, 8 (1), 65-84

mišljenju, za usvajanje određenih umijeća ili hobija kao i prikladnog ponašanja potrebno je slobodno vrijeme koje je indikator bogatstva, odraz činjenice da ti ljudi ne moraju svaki dio života provoditi u borbi s egzistencijom, već si mogu dopustiti bavljenje drugim stvarima. Što je više vremena potrebno da bi se usvojili određene manire i hobiji, to se oni više cijene u društvu. Međutim, u modernom društvu, ljudski su susreti postali povremeni i prekratki pa funkciju iskazivanja bogatstva preuzima upadljiva potrošnja, potrošnja za van – kupovanje i akumulacija dobara koja nastaje kao produkt novčanog natjecanja. Moda je tipičan oblik rastrošnosti, pogotovo u odijevanju, no Veblen uočava modu i u drugim područjima. Njegov koncept ljepote naziva se novčanom ljepotom – ono što je skupo, to je lijepo. Niži slojevi pokušavaju oponašati i usvojiti manire i ukus viših slojeva; članovi svakog sloja prihvaćaju modu sljedećeg višeg sloja, grupe koja je neposredno iznad njihove. Međutim, osim po novčanom principu, ljudi prepoznaju i ono što je istinski lijepo. U modi je riječ o interakciji tih dvaju različitih principa ljepote – kad bi moda samo slijedila principe novčane ljepote, predmeti bi postajali sve skuplji, skandalozniji i groteskniji. S druge strane, kad bi moda slijedila samo principe ljepote, ljudi bi već našli savršenstvo ljepote. Moda kombinira ta dva principa – prirodni ukus korigira modne pretjeranosti<sup>81</sup>.

Očito je da princip novčane ljepote može dovesti do pretjerivanja i grotesknih pojava. Po Dorflesu (1997.) može se reći da je Veblen stvorio teoriju kiča i kič-mode. Kič je njemački termin za popularnu i komercijalnu umjetničku produkciju, proizvod masovne kulture; rezultat je industrijske revolucije – seljaci naseljavaju gradove, izgubili su ukus za “narodnu kulturu”, čiji je oslonac selo, traže novu vrstu kulture, te društvo, prateći zahtjeve tržišta stvara zamjenu za pravu kulturu, tj. kič. Kič je u svojoj biti imitacija stilova elite – ono što neki predmet čini kičem jest da je on masovno proizvedena, jeftina kopija nekog originalnog predmeta ili modela koji se smatra elegantnim. On je surogat, falsifikat. Kič je nezaobilazan termin pri spominjanju mode jer se neki stil u određenom periodu može smatrati kičem, dok poslije može doći do njegove ponovne revalorizacije. Važna pojava karakteristična za današnje doba pluralizma (stilova, kultura, vrijednosti i dr.) jest da moda prisvaja kič-motive. često možemo primijetiti unutar “ozbiljnog” umjetničkog konteksta namjerno integrirane elemente kiča, koji zbog situacije u koju su uklopljeni više ne nalikuju na kič, već dobivaju na vrijednosti; baš zbog očiglednih diskrepancija među dijelovima, cjelina se čini još privlačnijom i više estetskom, te u neku ruku dobiva na zanimljivosti u odnosu na klasični, pouzdani stil dobrog ukusa jer je oživiljena (kič)elementima čije spajanje s “klasikom” iskazuje određeni stupanj maštovitosti i nekonvencionalnosti.

Dapače, moglo bi se reći da je spoj kiča s istinski vrijednim djelima, pojavama, kreacijama – odlika viših slojeva, jer samo oni mogu doista prepoznati koji je stil u određenom vremenu kič. Niže slojeve kao sljedbenike mode karakterizira prihvaćanje ustanovljenog modela, trenda, oni ne eksperimentiraju, već se podvrgavaju konvencijama, ne stvaraju modele, već ih usvajaju. Nose se i žive onako kako smatraju da dolikuje određenom vremenu te (uglavnom) ne iskaču iz prosjeka. To iskakanje iz prosjeka i pomicanje konvencija dopušteno je i spontano se događa u višim slojevima, koji imaju određeno pokriće i kredibilitet za uvođenje inovacija.

---

<sup>81</sup> Odak, I. (2003). Moda u društvu: suvremena sociologijska tumačenja. Revija za sociologiju, 34 (1-2), 97-105.

Spomenuto je da je samo viša klasa u stanju prepoznati koji je stil u određenom dobu kič. Naime, za vladajući sloj u kategoriju kiča i neukusa (ili onog {to je jednostavno *passé*) spada moda i stil koji je nedavno ili upravo prošao, ili još uvijek eventualno zahvaća niže slojeve. Sve druge forme, stilovi i trendovi iz davne ili recentnije prošlosti (iako su nekad možda sloville za kič) kandidati su da ponovno zažive i uđu u modu dakako, u ponešto modificiranom ili stiliziranom obliku.

Kako muškarac proicira svoje bogatstvo kroz oblačenje žene, svoj status promovira kroz simbole ženinog oblačenja te ju stavlja u ulogu objekta za pokazivanje. Biseri, sjajni materijali, nabori i kič simboliziraju ovaj aspekt koncepta.

Početak dvadesetog stoljeća moda i konzumerizam započinju intrigirati sociologe te nastaju prve studije o potrošnji i njezinim socijalnim i kulturalnim karakteristikama. Prvom studijom o potrošnji smatra se studija Thorsteina Veblena s kraja 19. stoljeća pod nazivom „Teorija dokoličarske klase”. Veblenova studija blisko značajna je sa studijom njemačkog sociologa Georga Simmela, koji u isto vrijeme piše o fenomenu modnih praksi. Simmel razrađuje poznatu “trickle down” teoriju, koja se naslanja na Veblenovu teoriju kapanja. „Trickle-down” i „teorija kapanja” teorije su principa imitacije, koji su, uz klasnu podjelu društva, temelj ranih socioloških studija. “Teorija dokoličarske klase” progovara o potrošačkim praksama tadašnjeg društva kroz novostvorene sintagme „upadljive potrošnje” i „upadljive dokolice”. Teoretizirajući o dokoličarskoj klasi, Veblen uviđa kako je upravo moda jedan od primarnih načina iskazivanja svoje visokoklasne pozicije. Putem odjeće dokoličarska klasa se diferencira od nižih klasa: „Dokoličarska klasa nije sklona dijeljenju modnih obrazaca s nižim klasama te, da bi zadržala svoj viši društveni simbolički status, napušta preuzete oblike i stvara nove...<sup>82</sup>”

Veblen uočava da je upravo moda najupečatljiviji i najčešći način iskazivanja rastrošnosti. Autor pod modom smatra i predmete poput automobila, modnih dodataka, namještaja, kućanskih aparata. Ipak, prema autoru, moda u smislu odjevne mode najtipičniji je oblik iskazivanja vlastite imućnosti. Također, odjevna je moda najlakša za društvenu analizu potrošnje, jer je odjeća javan fenomen te je biti odjeven nužno za normalno funkcioniranje u zapadnim društvima. Također, odjeća je prvi pokazatelj naših identiteta, tradicije i novčane pozadine: „Odjeća je univerzalno sredstvo potrošnje i teško je ikome izbjeći kupovinu.<sup>83</sup>” Izreka „Jeftin kaput čini jeftinog čovjeka.” je prepoznata kao istinitost u odijevanju piše Veblen u svojoj studiji razrađujući svoj koncept ljepote, a koji se naziva novčanom ljepotom. Dakle, novčana ljepota je koncept u kojemu je jedino ono što je skupo ujedno i lijepo. Međutim, ukoliko bi to zaista uvijek bilo tako, tada bi predmeti postajali sve skupocjeniji i dekadentniji, što bi dovelo do estetski neprikladnih proizvoda.<sup>84</sup> S druge strane, kada bi društvo cijeno samo ljepotu, ljudi bi odavno pronašli estetski apsolut. Možemo zaključiti da moda funkcionira tako da spaja oba principa: „...prirodni ukus korigira modne pretjeranosti.” Odjeća nije ovdje samo kako bi bila od upotrebne vrijednosti, zaključuje i Veblen na kraju 19. stoljeća. Njezina upotrebna vrijednost, zaštita koju pruža svome nositelju, sekundarna je

---

<sup>82</sup> Veblen, T. Teorija dokoličarske klase, 2003. The Pennsylvania University

<sup>83</sup> Veblen, T. Teorija dokoličarske klase, 2003. The Pennsylvania University

<sup>84</sup> Veblen, T. Teorija dokoličarske klase, 2003. The Pennsylvania University

karakteristika u modernim društvima. Primarna zadaća odjeće jest iskazivanje komercijalne vrijednosti, to jest: „Potreba za odjećom je u biti viša duhovna potreba.”<sup>85</sup> Zaključno, možemo reći kako unutar „Teorije dokoličarske klase” Veblen prepoznaje tri glavne karakteristike mode, a koje vrijede za modu 20.stoljeća: 1) Moda je prikaz bogatstva osobe koja ju nosi. Ona je vidljiva i nositelju i gledatelju. Potrošnja na odjeću je dokaz svjesne potrošnje s ciljem prikazivanja svog bogatstva. Odjeća je na prvi pogled indikacija i dokaz ekonomskog bogatstva. 2) Moda je pokazatelj klasne pozicije individue. Primjerice, elegantno, profinjeno odijevanje: „Ono što nije skupo nije vrijedno i inferiorno je.” Prema Veblenu, što je odjeća manje praktična, ona je simbol više klase. 3) Moda je uvijek u korak s vremenom. Biti u modi je nužno te jedini ispravan način iskazivanja sadašnjosti: „Haljina mora biti ne samo upadljivo skupa i neugodna, nego mora biti istodobno aktualna”<sup>86</sup>.

Prema Simmelu, moda ima izrazito klasan karakter, ona ujedinjuje određenu klasu, kako bi jednu klasu odvojila od druge, tj. moda djeluje kao prijetnja eliti, a pruža nadu premošćivanja klasne razlike radničkoj klasi. Novi oblici mode pripadaju višim slojevima koju niži slojevi, kako bi se približili višim slojevima, žele kopirati. Kada niži slojevi prihvate modu viših slojeva, tada, istu tu modu viši slojevi odbacuju i stvaraju novu modu. Ovaj proces repetitivno se ponavlja svaki put kada dođe do izjednačenja klasa, a moda je upravo podložna za tu vječnu igru iz razloga što je pristupačna za vanjsko oponašanje. Ovaj opisani koncept naziva se „trickle down procesom”, a karakterizira ga spuštanje mode kroz klase. Kroz spuštanje dolazi do izmjene originalne mode (zbog prilagođavanja standardima tržišta) te završni proizvod nikada nije jednak originalnom proizvodu: „Simmel tvrdi da, što je u većim razmjerima neka roba podložna brzim promjenama mode to će nastati veća potreba za jeftinim izdanjima te robe jer će mase, koje si tu modu u polazištu ne mogu priuštiti, tu istu robu također željeti - iako u manje vrijednom izdanju. Upravo će činjenica da se proizvode jeftine verzije robe poticati tvorbu nove mode budući da roba tada neće funkcionirati jednako razlikujuće.”<sup>87</sup> Simmel govori da je moda samo moda kada ju prakticira jedan dio društva. U trenutku kada većina preuzme neku modu, ona prestaje biti modom. Također, ukoliko dođe do kraja potreba za povezivanjem i razlikovanjem, moda prestaje: „Ondje gdje nedostaje samo i jedna od dviju tendencija koje se moraju spojiti za nastanak mode, naime ili potreba za povezivanjem s jedne ili potreba za izdvajanjem s druge strane, njezino će carstvo završiti.”<sup>88</sup> Također, Simmel uviđa važnost odnosa između identiteta i mode, tj. sagledava modu kao jednu od temelja za konstrukciju sebe. Uviđa kako moda komunicira puno više od klasne pozicije i socijalnog statusa. Putem mode može se progovarati o rodu, spolu, seksualnosti, godinama, radu i aktivnostima, etničkom, religioznom, političkom i ideološkom. Autor uvodi i važno razlikovanje između mode i odjeće. Moda je proces koji se može pojaviti i u sferama koje nemaju veze samo s odjećom, dok odjeću čine predmeti prilagođeni našim potrebama: „Dok je naša odjeća općenito praktično prilagođena našim potrebama, odlukama koje formiraju modu ne vlada ni najmanji trag svrsishodnosti; nose li se široke ili uske suknje, duge ili kratke frizure; šarene ili crne kravate. Ponekad su moderne tako ružne i odbojne

<sup>85</sup> Odak, I. (2003). Moda u društvu: suvremena sociologijska tumačenja. Revija za sociologiju, 34 (1-2), 97-107.

<sup>86</sup> Veblen, T. Teorija dokoličarske klase, 2003. The Pennsylvania University

<sup>87</sup> Simmel, G. 2001. Filozofija mode u Kontrapunkti kulture. Zagreb. Naklada Jesenski i Turk

<sup>88</sup> Simmel, G. 2001. Filozofija mode u Kontrapunkti kulture. Zagreb. Naklada Jesenski i Turk

stvari, kao da moda želi pokazati svoju moć upravo time što zbog nje prihvaćamo i najodvratnije stvari.<sup>89</sup>

## 5. LIKOVNA ANALIZA KOLEKCIJE MA x2

Kolekciju čini 19 odjevnih predmeta raspoređenih u devet odjevnih kombinacija. Osnovna je ideja kolekcije preobraziti modne trendove 1980-ih, odnosno revitalizirati ih u današnjim materijalima i tadašnjim siluetama. Kolekcija MA x2 je biografska što znači da se proučavanjem osobe (mame) crpila inspiracija za kreiranje kolekcije. Pregledavanjem fotoalbuma, sjećanjem i usmenom predajom nastaju određeni odjevni predmeti u kolekciji. Kolekcija je također inspirirana samim autorom, narcisom, brakom i statusnim simbolima.

U kolekciji se vidi predimenzioniranost kako bi se opisalo veličanje tog doba te prikazalo koliko je volumen bio tada u trendu. Kolekcija je napravljena iz geometrijskih predimenzioniranih oblika koji načinom vezanja, nabiranja, kopčanja dobivaju siluetu 1980-ih godina. Kao akcent u silueti ističu se naglašena, odnosno prenatrašena, ramena koja se pojavljuju na gotovo svakom odjevnom predmetu. Osim predimenzioniranosti, multiplikacija je jedan od glavnih elemenata koji je karakterističan za kolekciju. Tako se na pojedinim odjevnim predmetima multipliciraju nabori, ovratnici, zatvarači, rukavi i kanali kroz koji prolaze nizovi lažnog biserja. Svi su multiplicirani elementi funkcionalni, a njima se želi naglasiti moment kiča koji je također prisutan u kolekciji.

Paleta boja u kolekciji može se opisati kao pastelna, iako se u pojedinim odjevnim predmetima pojavljuju i jače nijanse kao što su petrolej zelena, kričavo narančasta i zlatna. „MAx2“ kolekcija je koja je karakteristična zbog izbora materijala i boja materijala. Tako su upotrebljavani materijali poput satena, tafta i organdija koji svojim sastavom i sjajem pripadaju 1980-im godinama modnih trendova. Osim navedenih materijala koriste se i umjetna koža i štof. Za izradu modnih dodataka upotrijebljeni su lažni biseri. Kroz njih se komunicira statusni simbol, te se aludira na nizove bisera koje možemo vidjeti na renesansnim slikama. Biseri su plastični čime se želi naglasiti kič u kolekciji i izrugivanje statusnim simbolima.

### 5.1 Odjevna kombinacija broj 1

Prva odjevna kombinacija sastoji se od narančaste haljine dugih rukava i smeđeg kaputa.

Haljina je modelirana prema temeljnom kroju ženske haljine, inspirirana principom nabiranja i provlačenja vezica kako bi se dobio dodatni volumen. Kroz prednji i stražnji dio haljine protežu se dijagonalni nabori koji su dobiveni kosim krojenjem materijala na koji se slažu široki nepravilni nabori (falde). Rukvi su spuštene ispod ramena te su umetnuti jastučići kako bi se istaknula ramena. U prednjem i stražnjem dijelu, u boku i u struku, nalaze se procjepi kroz koje prolaze duge trake za regulaciju nabora. Njima se i kopča haljina. Trake se mogu

---

<sup>89</sup> Simmel, G. 2001. Filozofija mode u Kontrapunkti kulture. Zagreb. Naklada Jesenski i Turk

vezati u čvor na prsima, iza leđa ili oko vrata. Multiplicirane trake osim svoje funkcionalnosti komuniciraju u odjevnom predmetu i način vezanja, u ovom slučaju zakopčavanja koji je karakaterističan za modne trendove 1980-ih. Stezanjem traka mijenja se silueta haljine iz ravne „I“ u „X“ s naglašenim strukom. Duljina haljine je ispod polovice lista, odnosno dužina 7/8 kako bi se naglasila popularna dužina odjeće 1980-ih godina. Za ovaj je odjevni predmet korišten narančasti taft koji se presijava.

Smeđi kaput modeliran je prema temeljnom kroju muškog i ženskog kaputa. Sastoji se od dvaju dijelova, koji su spojeni u ramenom šavu. Taj je odjevni predmet simbioza muško-ženskoga klasičnog odijevanja. Donji dio kaputa koji seže do ispod bokova rezan je ravno. Gornji dio kaputa je kraći te simbolizira ženski kaputić do struka. Na ženskom gornjem dijelu kaputa s prednje i stražnje strane nalaze se dvije složene falde kako bi se istaknula razlika između muškog i ženskog elementa odjevnog predmeta. Također, na gornjem dijelu kaputa nalazi se ovratnik koji je, kao i gornji dio, rezan u struku. Muški je dio kaputa bez ovratnika. Ramena su naglašena odgovarajućim predimenzioniranim jastucima. Rukav je klasičan za muški kaput. Za ovaj je odjevni predmet korišten smeđi štof koji teksturom podjeća na devinu dlaku. Izabran je za ovaj odjevni predmet jer odgovara teksturom te prati kontekst bogatstva dobrostojećih Hrvata 1980-ih godina.

Modni dodatak koji pripada odjevnoj kombinaciji je bež torbica. Torbica je nabrana kako bi se naglasila njena volumioznost. U rub same torbice stavljeni su potporanji koji su modelirani kako bi torbica popimila izgled ženskog grudnjaka. Plastični potporanji upotrijebljeni su i u ručki torbice te je i u ručki materijal nabran i volumiozan. Materijal upotrebljen za izradu torbice je bež umjetna koža, dok je podstava od narančastog satena.

Odjevna kombinacija komunicira žensko odjevanje 1980-ih godina u Hrvatskoj. Haljina koja je predimenzionirana i ženstvena spojena je s namjerno predimenzioniranim kaputom. Materijal za kaput izabran je kako bi se potkrijepilo biografsko istraživanje. Sama silueta kaputa također odgovara trendi silueti 1980-ih. Kao što je već rečeno načini vezanja haljine namjerno su multiplicirani kako bi se stvorio dodatan volumen te kako bi se prepoznala važnost momenta vezanja odjeće kao modnog trenda 1980-ih.



*Prilog 1.*





*Prilog 2.*

## 5.2 Odjevna kombinacija broj 2

Odjevnu kombinaciju čini ružičasti „bademantil“. Kućni ogrtač pripada u kategoriju odijevanja „za po kući“ koje je u 1980-im godinama iznimo bitno. Kućno odijevanje sadržavalo je kompletiće od frotira, satenske ogrtače i satenske pidžame. Kako bi se karakterističan kućni odjevni predmet uvrstio u kolekciju, napravljen je „Rozi bademantil“, koji je zapravo kaput.

Temeljni je kroj za izradu ovog odjevnog predmeta bio kućni ogrtač s raglan rukavima i šal ovratnikom. Za izradu odjevnog predmeta korišten je ružičasti taft. Upotrijebljeni materijal nije tipičan za izradu kućnog ogrtača pa tako on dobiva funkciju kaputa. Predimenzioniranost svih krojnih dijelova kaputa dobivena je spužvastim punjenem.

Na stražnjoj strani kaputa izvezeno je „Ya“ zlatno-srebrnim koncem u fontu koji je kreirala dizajnerica, kako bi se prikazao narcizam autora. Vez je ispunjen zlatnom pređom u dizajnu rombova, a obrub je linearan u srebrnoj boji. Dužina veza je 60 cm, a širina 40. Vez na leđima namjerno je predimenzioniran jer naglašava opsjednutost samim sobom. U bočnom šavu kaputa nalaze se heklani držači za pojas u zlatnoj boji. Pojas koji je dug 2 m također je napunjen spužvom, a služi kao element kopčanja ovog odjevnog predmeta.

Ovu odjevnu kombinaciju čini samo jedan odjevni predmet kojim se želi karakterizirati narcizam autora. Odabirom veza na kojem piše „Ya“ aludira se na opsjednutost samim sobom, što se također slaže i s konceptom ogledala. Vez je namjerno napravljen u žuto – zlatnoj i srebrnoj boji kako bi naglasio kič koji se proteže kroz kolekciju. Također, samo kombiniranje zlatne i srebrne boje skupa može se tumačiti kao neukus. Kaput u formi kućnog ogrtača također apelira na jugoslavenske kućne ogrtače s vezom na kojima bi pisalo „Za nju“, odnosno „Za njega“. Potreba za personaliziranim predmetima također je moment kiča koji se naglašava ovim odjevnim predmetom. Roza boja koja je izabrana za kaput, izabrana je, kako bi se narugalo ženstvenosti tadašnje žene, zbog njene potrebe da nježna roza boja bude predstavnik ženske ženstvenosti.



*Prilog 3.*



*Prilog 4.*

### 5.3 Odjevna kombinacija broj 3

Odjevnu kombinaciju čine narančasta košulja, petrolej bermude i petrolej baloner.

Kroj košulje uzet je iz temeljnoga kroja klasične ženske košulje. Košulja je na prednjoj strani napravljena od četiri dijela te ima ušitke od vrha do dna košulje. Na stražnjoj strani nema ušitaka. Košulja ima četiri rukava. Prvi par rukava smješten je u ramenu, a drugi u struku. Rukavi u struku služe za vezanje oko tijale kako bi došlo do promjene siluete i afirmacije struka. Također, ako se ruke provuku kroz rukave koji se nalaze na poziciji struka, gornji se rukavi prebacuju i vežu iza leđa. Za izradu ovog odjevnog predmeta korišten je narančasti render kojem su pruge okrenute suprotno od pravog smjera kako bi se istaknula dužna i težina košulje koja zbog četiri rukava i težine prednjeg i stražnjeg dijela „curi“ prema donje.

Bermuda hlače izrađene su od petrolej tafta. Materijal koji nije klasičan za ovaj tip odjevnog predmeta upotrebljen je kako bi bio u kompletu uz baloner. Temeljni je kroj bermuda uzet iz klasičnih ženskih hlača visokog struka. Na hlačama su četiri zatvarača jer su hlače rezane na četiri dijela te su dodatno umetnuti. Četiri zatvarača koja se nalaze na hlačama označavaju multiplikaciju određenog elementa u odjevnom predmetu, što se pojavljuje i u ostalim odjevnim kombinacijama kolekcije. Rastvaranjem hlača dobivamo zanimljivu siluetu.

Temeljni je kroj balonera uzet od muškog ogrtača. Gumbi su presvučeni istim materijalom, taftom petrolej boje. Baloner čine dva prednja i dva stražnja dijela koji su rastvoreni kako bi se vidio donji. U struku je vezica da bi se mogla promijeniti silueta. U rukavu su vezice za stiskanje da bi se istaknula ramena. Prednji je dio prednje strane kraći isto ako i stražnji. Prvi se sloj otvara da bi pokazao donji, a i na prednjoj strani postoji razmak da bi se pokazali slojevitost i volumen.

Ovom odjevnom kombinacijom želi se revitalizirati modni trendovi 1980-ih u Hrvatskoj. Baloner kao klasičan odjevni predmet svake žene, popularne bermude i predimenzionirana košulja. Odjevna kombinacija izrađena je u ne tipičnim materijalima za ove odjevne predmete koji spadaju u klasično tadašnje odijevanje. Također, element multiplikacije pojavljuje se u svakom odjevnom predmetu ove kombinacije. Tako na kaputu imamo dva donja dijela, na košulji četiri rukava, a na bermudama četiri zatvarača. Multiplikacija je upotrijebljena kako bi se komunicirala kičenost odijevanja, iako su svi ponavljajući elementi u odijevnim predmetima funkcionalni. Također, njihova funkcionalnost omogućava promjenu siluete. Materijal koji je upotrijebljen za izradu balonera i bermuda hlača je identičan kako bi oni postali komplet, taft je izabran zbog svog specifičnog sjaja. Materijal koji je korišten za izradu košulje je narančasti render koji se inače upotrebljavao za izradu trenirki. U kolekciji je taj materijal upotrebljen za košulju.



*Prilog 5.*



*Prilog 6.*

#### 5.4 Odjevna kombinacija broj 4

Odjevnu kombinaciju čine hlače i sako. Temeljni kroj sakoa uzet je iz temeljnog kroja ženskog sakoa koji je dodatno modeliran. Sako je strukturiran ušitcima, klasičnim za ženski sako. Fazone aludiraju na 1980. godine, te imaju dva kraka. Ušitci završavaju plitkim ženstvenim džepovima. Na stražnjoj strani su također prisutni ušitci kako bi sako bio dodatno sužen. Rukav je uzet iz temeljnog kroja konstrukcije ženskog rukava, a u ramenima su ušiveni jastuci odgovarajuće veličine. Hlače su uzete iz temeljnog kroja ženskih hlača, „na crtu su“ i niskog struka. Imaju skriveni gumb i zatvarač. Materijal odabran za izradu oba odjevna predmeta koji čine ovu odjevnu kombinaciju je svijetloplavi saten. Odabirom boje i materijala za ovu odjevnu kombinaciju želi se podsjetiti na muško svadbenu odijelo u svijetloplavoj boji 1980-ih u Hrvatskoj.

Ova odjevna kombinacija ima karakter spajanja muških i ženskih elemenata odijevanja. Klasične hlače na peglu u formi su ženskog odijevanja. Sako koji je karakterističan za muška svadbena odijela modeliran je u ženstvenijoj i suženoj silueti. Može se reći da se revitaliziralo muško svadbenu odijelo koje se slaže s konceptom. Također, 1980-ih godina jedan od glavnih modnih trendova bili su kompletići, oni su sadržavali kaputić i suknju krojene od istog materijala. Tako je i u kolekciji upotrijebljen komplet sakoa s pripadajućim, u ovom slučaju, hlačama.





*Prilog 7.*



*Prilog 8.*

## 5.5 Odjevna kombinacija broj 5

Zlatni ogrtač i haljina s prošivima. Konstrukcija zlatnog ogrtača temelji se na temeljnom kroju muškog ogrtača. Kaput ima raglan rukave te dva ovratnika, što je element multiplikacije. Prvi ovratnik je klasičan, a drugi spušten 10 cm da bi se rasteretila zasićenost. Ispod ovratnika nalaze se dvije falde s prednje i dvije sa stražnje strane. Složene su falde iskorištene da bi se u donjem dijeu stvorio dodatni volumen te prezentiraju klasičan element odijevanja 1980-ih. Na dnu rukava su velike manžete. Silueta kaputa je „A“, a on sam je predimenzioniran. Za kaput je korištena zlatna koža koja ima efekt zrcala, što je također jedan od glavnih elemenata koncepta.

Konstrukcija haljine s prošivima utemeljena je na temeljnom kroju ženske haljine. Haljina je volumiozna i podsjeća na vjenčаницe iz 1980-ih godina. Prošivi su rađeni na principu rezanja traka koje se spajaju jedna uz drugu te dobivamo novi tekstil od kojeg se kroje dijelovi haljine. Gornji dio haljine rađen je od traka koje su razmaknute 13 cm. U struku su trake guste, razmak je 7 cm da bi se struk afirmirao i naglasio. U donjem su dijelu haljine krojni dijelovi podijeljeni u dva dijela s prednje i dva dijela sa stražnje strane. Krojni dio od bokova do koljena sadržava trake razmaka 11 cm dok su u najdonjem razmaknute 13 cm. Osim multiplikacije traka, koja čini cijelu haljinu, uočljiv je i element gradacije. Rukav je također gradiran. U kugli rukava razmak je 13 cm, nakon toga 11 cm te završava razmacima traka od 9 cm.

Korištena je tehnika prošivanja jer je 1980-ih sve moralo biti prošiveno. Rukav je proširen i nabran. Struk je afirmiran, a donji dio se raspucava u dva odvojena sloja koji su različito prošiveni. Za izvedbu ovog odjevnog predmeta korištena je organza u ledenosivoj boji, odabrana zbog prozirnosti i efekta volumena.

Odjevni predmeti spojeni su u ovu odjevnu kombinaciju iz razloga spajanja glomazne haljine – vjenčаницe s volumioznom zlatno – srebrnim kaputom. Glavna značajka kaputa je u materijalu koji je korišten za izradu. Koža je toliko sjajna i reflektirajuća da ako se stane ispred njega može se uloviti vlastiti odraz. Na izbor materijala utjecao je pojam ogledala koji je glavni pojam za kreiranje kolekcije. Haljina koja se nalazi ispod kaputa referira se na vjenčanicu. S namjerom je proirna kako bi se komentirala providnost braka.



*Prilog 5.*



*Prilog 10.*

## 5.6 Odjevna kombinacija broj 6

Odjevnu kombinaciju broj 6 čine bijeli sako i bijela košulja-haljina s predimenzioniranim rukavima. Sako je izrađen prema temeljnom kroju muškog sakoa te je dodatno proširen. U ramenima su jastuci. Temeljni kroj je kocka. U struku je kanal kroz koji prolaze gradirane perle te se može stiskati. Donji dio ispod kanala je veliki džep koji se proteže po cijeloj prednjoj i stražnjoj strani sakoa. Fazona je muška. Materijal korišten za izradu ovog odjevnog predmeta je bijeli američki saten, koji se u suvremeno doba koristi za izradu vjenčanica.

Haljina je rađena prema temeljnom kroju košulje koja je produljena na željenu duljinu. Na prednjem dijelu dodana je traka za kopčanje na kojoj su našiveni gumbi koji služe za regulaciju duljine. Kada se svi gumbi zakopčaju, haljina postaje košulja. Na prednjem su dijelu također složeni nabori na kojima se nalaze rupice za gumbe. Rukavi su glomazni, a po sredini je traka od sjajne likre. Na leđima je skirveno kopčanje. Manžete na rukavima su glavni detalj. Materijal korišten za izradu haljine – košulje je bijeli popelin. Materijal korišten za izradu rukava košulje je lila podstava, a traka koja se nalazi na sredini rukava rađena je od ljubičaste šljokaste likre.

Ova odjevna kombinacija ima karakter spajanja muškog predimenzioniranog sakoa i bijele košulje predimenzioniranih rukava. Ovi komadi spojeni su kako bi se iskomunicirala problematika ljubavnih veza. Haljina koja je element ženskog odjevanja, nabiranjem postaje košulja, čime se apelira na muško odijevanje. Predimenzionirani rukavi i manžete košulje apeliraju na jedan od glavnih modih trendova 1980-ih.



*Prilog 11.*



*Prilog 12.*



## 5.7 Odjevna kombinacija broj 7

Ovu odjevnu kombinaciju čine predimenzionirane hlače i sjajna predimenzionirana jakna. Temeljni je kroj ženskih hlača s naborima modeliran tako da se na prednjoj strani nalaze dvije falde koje su namjerno dodatno proširene. Središnja i bočna falda, na prednjem dijelu, složena je, a dužina joj seže do duljine samih hlača. Pokretom se falde rastvaraju te dobivaju svoj maksimalni volumen. Na stražnjem dijelu hlača su također složene falde koje funkcioniraju po istom principu. Hlače su visokog struka, imaju pasicu visine 5 cm i duboke džepove. Za izradu ovog odjevnog predmeta izabrana je balon-svila u ledenosivoj boji zbog karakterističnog sjaja koji se uklapa u cijelu kolekciju.

Temeljni kroj za predimenzioniranu jaknu uzet je iz temeljnog kroja ženskog sakoa. Modeliranje ženskog sakoa za navedeni odjevni predmet svodi se na proširenje i skraćenje klasičnog ženskog sakoa. Na prednjem dijelu u ramenom šavu dodane su dvije složene falde koje jakni daju dodatni volumen i efekt napuhanosti. U boku su također dodane falde kako bi se smjer materijala orijentirao prema centru, odnosno kopčanju jakne. Dužina jakne je do struka te je na kraju dužine dodana produžena traka koja ima funkciju pojasa. Na dužini jakne nalaze se i slobodni, prazni, prostori kroz koje prolaze trake koje se vežu u čvor te imaju funkciju kopčanja. Stražnji dio jakne također ima složene falde u ramenom šavu. Rukav jakne je spušten, produžen, a u ramenoj okruglini proširen je i tamo se nalaze složeni nabori. U ramenima su jastuci odgovarajuće veličine da bi se dodatno naglasili volumen i silueta jakne. Za izradu ovog odjevnog predmeta korištena je smeđe-zlatna likra. Materijal je krojen u duplo. Jakna nema podstavu već je ovim načinom šivanja postignut dodatan efekt volumena.

Odjevnu kombinaciju čine i naočale s nizovima bisera. Plastične naočale svojim okvirom i oblikom odgovaraju istraživanom vremenu. Na naočalama se interveniralo bušenjem rupa na dnu okvira te dodavanjem nizova biserja. Kako bi naočale bile funkcionalne, na gornjem dijelu nalaze se četiri niza lažnih bisera koji su nanizani na elastičnu traku i križaju se na tjemenu glave modela.



*Prilog 13.*



*Prilog 14.*

## 5.8 Odjevna kombinacija broj 8

Odjevnu kombinaciju „broj 8“ čine hlače s nizovima bisera, bluza s fazonama i muško-ženski sako. Muško-ženski sako rađen je prema temeljnom kroju muškog sakoa i ženske jakne. Muška strana sakoa dodatno je proširena da bi se naglasila razlika u veličinama. Muški rukav također je proširen, a u dijelu ispod lakta nalazi se dodani krojni dio, odnosno kanal kroz koji prolazi niz lažnih bisera. Biseri u ovom odjevnom predmetu služe da bi se njihovim navlačenjem rukav u određenom dijelu suzio, a u gornjem dijelu napuhao i dobio dodatni volumen. Fazona muškog sakoa je spuštена i proširena kako bi se naglasila robusnost i „muževnost“ muškog klasičnog odjevanja. Ženski dio sakoa rađen je iz temeljnog kroja ženske jakne. Na prednjoj i stražnjoj strani nalaze se ušitci koji kreću iz ramenog šava, a završavaju na duljini kroja sakoa. Ženski dio sakoa proširen je u dijelu ramena, a ušitcima se sužava u dijelu struka. Rukav ženske strane sakoa je jednodijelan i klasičan. U ramena su dodani jastuci odgovarajuće veličine. Za ovaj je odjevni predmet korišten maslinastozeleni saten.

Bluza s fazonama primjenjuje temeljni kroj ženske bluze bez ušitaka. Bluza je dodatno proširena i njezina je duljina do visine bokova. Prednji je dio bluze rađen od četiri krojna dijela između kojih su umetnute namjerno povećane fazone koje služe kao preklopi. Ovratnik bluze je ruski i povišen, a na stražnjem je dijelu skriveno kopčanje. Na ovratniku na stražnjem dijelu našivena je produljena muška fazona koja ima funkciju skrivanja kopčanja. Rukav na bluzi je spušten i proširen faldama da bi se postigao željeni volumen. Na dnu rukava materijal je paspuliran te također nabran. U ramena su našiveni odgovarajući obli jastuci. Za ovaj je odjevni predmet korišten bijeli saten.

Hlače s nizovima lažnog biserja rađene su prema temeljnom kroju ženskih klasičnih hlača. Hlače su dodatno produljene i proširene. Na prednjem i stražnjem dijelu nalaze se kanali kroz koje prolaze biseri koji zatezanjem biserja nabiru i napuhuju hlače. Prvi kanal nalazi se na području polovice bedra. Biseri prolaze kroz kanal i izlaze na stražnjem dijelu hlača, čime se aludira na ženske haltere. Drugi kanal je na polovici lista, a treći na poziciji gležnjeva. Materijal upotrijebljen za izradu ovog odjevnog predmeta je maslinastozeleni saten.

Odjevna kombinacija koristi spajanje klasičnih elemenata muškog i ženskog odjevanja u simbiozu jednog odjevnog predmeta. Navedena teza vidljiva je u svakom odjevnom predmetu koji čini ovu odjevnu kombinaciju.



*Prilog 15.*



*Prilog 16.*

## 5.9 Odjevna kombinacija broj 9

Ovu odjevnu kombinaciju čine bluza s naborima i duga bijela suknja. Temeljni kroj za bluzu s naborima uzet je iz ženske bluze. Prednja i stražnja strana dodatno su proširene i produljene. Na prednjoj strani bluze, u ramenom šavu, složeni su nabori koji se protežu od vrha do dna bluze. Prednji dio izrađen je od dva dijela koji se preklapaju i vezicama vežu u boku. Krojni dio stražnjeg dijela bluze u gornjem je dijelu dodatno proširen kako bi se dobila „lađa“ otvor. Rastvaranjem stražnjeg dijela dobiva se dodatno nabiranje materijala. Rukavi bluze su predimenzionirani i dodatno produženi. Na rukavu se nalaze tri kanala kroz koje se provlače vezice. Zatezanjem vezica nabire se materijal, a rukav se skraćuje. U dnu rukava nalaze se drukeri na manžetama za regulaciju rukava. U unutrašnjosti rukava također se nalaze okomite vezice koje se vežu u vrhu orukavlja da bi se rukav još više nabrao.

Duga bijela suknja rađena je iz temeljnog kroja ženske uske suknje, a modeliranjem je produljena i sužena. Prednji i stražnji dio suknje krojeni su koso da bi se nabiranjem suknje dobili dijagonalni nabori. Na stražnjem dijelu nalazi se zatvarač i duboki prorez. U boku suknje nalaze se kanali za niz lažnih bisera. Kanal je otvoren na gornjem i donjem dijelu da bi se nizovi bisera mogli nategnuti i tako nabrati cijela suknja.

Ova odjevna kombinacija ima karkater ženske vjenčanice. Ona osim suknje i bluze uključuje i veo. Veo je rađen na principu nizanja perlica u bisernoj bijeloj boji i spajajnja u krugove koji međusobnim povezivanjem čine formu vela. Pletene perlice zašivne su za rajf koji se izdvaja kao najpopularniji modni dodatak 1980-ih.



*Prilog 17.*



6. KONSTRUKCIJA I MODELIRANJE MODELA SAKOA, HLAČA I BLUZE IZ KOLEKCIJE „MAx2“

1. Konstrukcija temeljnog kroja za muško – ženski sako

1.1 Konstrukcija temeljnog kroja ženske jakne prikazana je na slici 2. Temeljni kroj ženske jakne izrađen je u veličini 40 s pripadajućim tjelesnim mjerama prema kojima su izračunate konstrukcijske mjere.

Odjevna veličina: 40

Glavne tjelesne mjere

Tv	Tjelesna visina	168 cm
Og	Opseg grudi	92 cm
Os	Opseg struka	74 cm
Ob	Opseg bokova	98 cm

Konstrukcijske mjere

Do	Dubina orukavlja	$1/8 Og + 10.5 \text{ cm} + (2 \text{ do } 3 \text{ cm})$	23.20 cm
Dl	Duljina leđa	$1/4 Tv - 1 \text{ cm}$	41 cm
Vb	Visina bokova	$3/8 Tv$	63 cm
Dk	Duljina kroja	$Vb + 3 \text{ cm}$	66 cm
Švi	Širina vratnog izreza	$1/20 Og + 2 \text{ cm}$	6.60 cm
Vpd	Visina prednjeg dijela	$Dl + 1/20 Og - 0.5 \text{ cm}$	45.10 cm
Šl	Širina leđa	$1/8 Og + 5.5 \text{ cm} + (1 \text{ do } 1.5 \text{ cm})$	18.50 cm
Šo	Širina orukavlja	$1/8 Og - 1.5 \text{ cm} + (3 \text{ do } 4 \text{ cm})$	14 cm
Šg	Širina grudi	$1/4 Og - 4 \text{ cm} + (1.5 \text{ do } 2 \text{ cm})$	21 cm
Šs	Širina struka	$1/4 Os$	18.50 cm

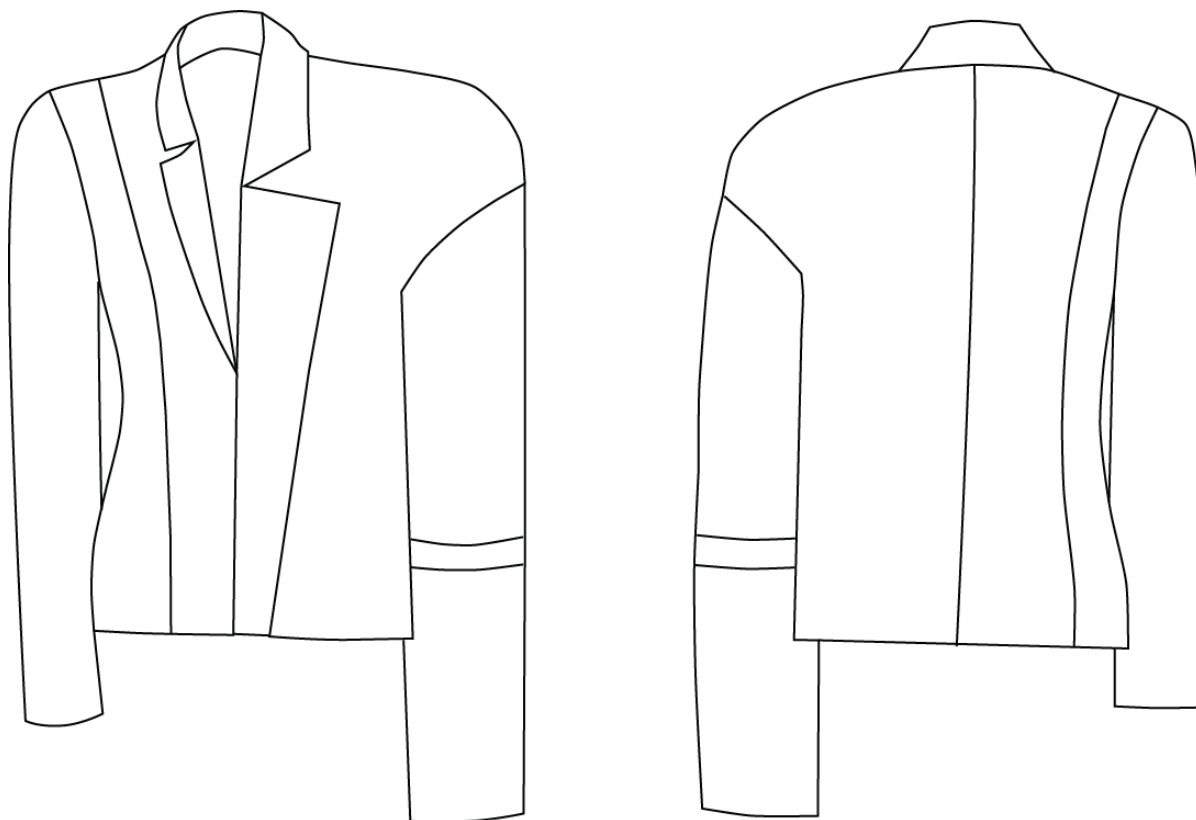

Slika 1. Tehnički crtež muško – ženskog sakoja za kolekciju MAx2

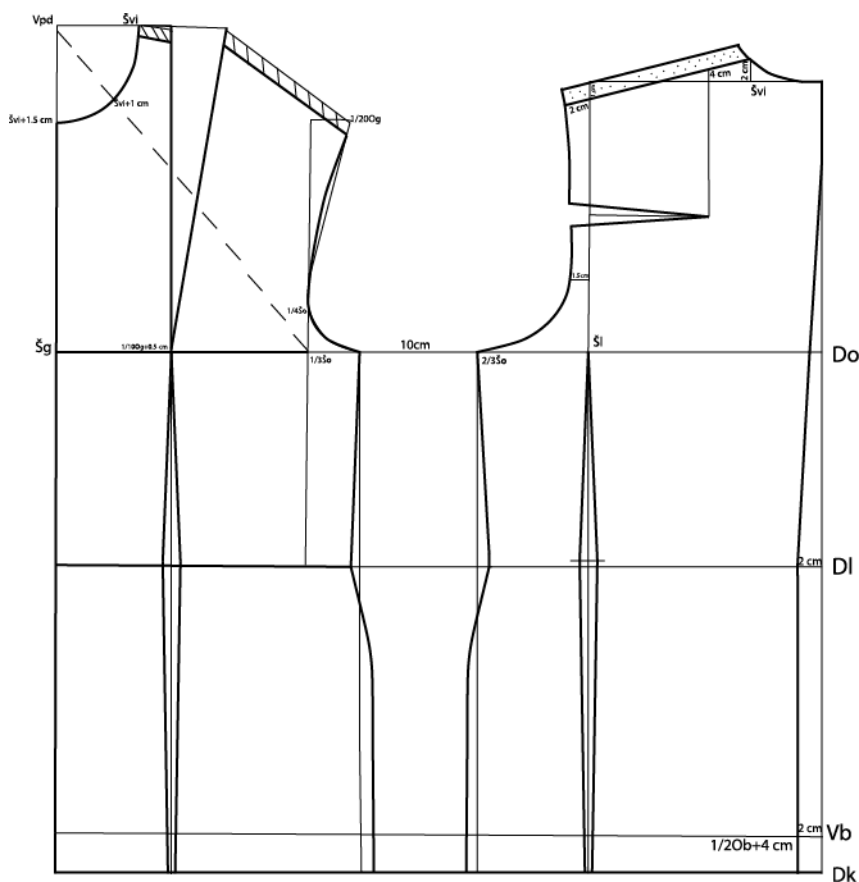

Slika 2. Konstrukcija prednjeg i stražnjeg dijela temeljnog kroja za žensku jaknu

### 1.2 Konstrukcija rukava za temeljni kroj ženske jakne

Konstrukcija rukava za temeljni kroj ženske jakne prikazana je na slici 3. Za konstrukciju rukava potrebno je izmjeriti opseg orukavlja (Oor) i visinu rukavnog izreza (Vri) na prednjem i stražnjem dijelu temeljnog kroja za žensku jaknu. Vri se mjeri od vrha ramena do Do na stražnjem dijelu, a na prednjem dijelu od vrha ramena do točke u kojoj se spajaju linije Do i  $1/3 \text{ Šo}$ . Važno je pripaziti da se dobiveni iznosi umanje za iznos ušitka na stražnjem dijelu.

Vri	Visina rukavnog izreza	Izmjereno na kroju	42.80 cm
Oor	Opseg orukavlja	Izmjereno na kroju	49.50 cm
Dr	Duljina rukava	$3/8 \text{ Tv} - 3 \text{ cm}$	60 cm
Vro	Visina rukavne okrugline	$1/2 \text{ Vri} - (2/10 \text{ Šo} + 1 \text{ cm})$	17 cm
Kšr	Kosa širina rukava	$1/2 \text{ Oor} - 0,5 \text{ cm}$	24 cm
Odr	Opseg duljine rukava	Prilagođeno modelu	27 cm

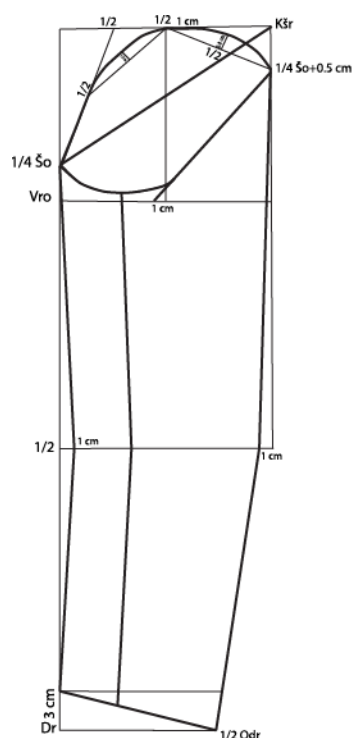

Slika 3. Konstrukcija rukava za temeljni kroj ženske jakne

### 1.3 Konstrukcija temeljnog kroja muškog sakoa

Konstrukcija temeljnog kroja muškog sakoa prikazana je na slici 4. Temeljni kroj muškog sakoa izrađen je u veličini 50 s pripadajućim tjelesnim mjerama s kojima su izračunate konstrukcijske mjere.

Odjevna veličina: 50

Glavne tjelesne mjere

Tv	Tjelesna visina	177 cm
Og	Opseg grudi	100 cm
Os	Opseg struka	90 cm
Ob	Opseg bokova	104 cm

Konstrukcijske mjere

Do	Dubina orukavlja	$\frac{1}{8} Og + (12 \text{ do } 12.5 \text{ cm})$	24.50 cm
----	------------------	---	----------

Dl	Duljina leđa	$1/4 Tv$	44.25 cm
Vb	Visina bokova	$3/8 Tv$	66.30 cm
Dk	Duljina kroja	$1/2 - 10$ cm	78.50 cm
Švi	Širina vratnog izreza	$1/20 Og + 3$ cm	8 cm
Vpd	Visina prednjeg dijela	$Do + 2$ do 2.5 cm	26.5 cm
Šl	Širina leđa	$2/10$ 1.5do 2 cm	22 cm
Šo	Širina orukavlja	$1/8 Og + 5.5$ cm	18 cm
Šg	Širina grudi	$2/10 Og + (2.5$ do 3 cm)	22.5 cm
Šs	Širina struka	$1/4 Os + 0$ do 1 cm	23 cm

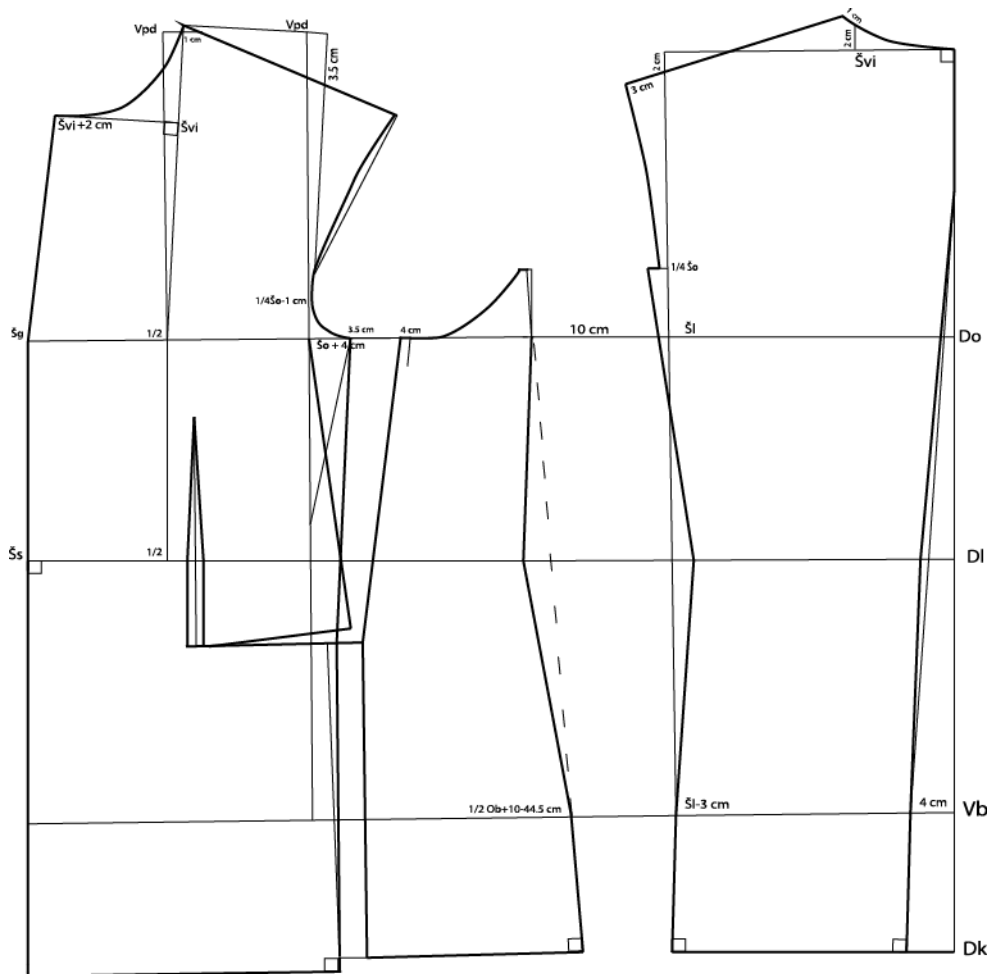

Slika 4. Konstrukcija prednjeg i stražnjeg dijela muškog sakoa

#### 1.4 Konstrukcija rukava za temeljni kroj muškog sakoa

Konstrukcija rukava za temeljni kroj muškog sakoa prikazan je na slici 5. Za konstrukciju rukava potrebno je izmjeriti opseg orukavlja (Oor) i visinu rukavnog izreza (Vri) na prednjem i stražnjem dijelu temeljnog kroja za muški sako. Vri se mjeri od vrha ramena do linije grudi na stražnjem dijelu, a na prednjem dijelu od vrha ramena do točke u kojoj se spajaju linije Do i  $1/3$  Šo. Važno je pripaziti da se dobiveni iznosi umanje za iznos ušitka na stražnjem dijelu.

Vri	Visina rukavnog izreza	Izmjereno na kroju	44 cm
Oor	Opseg orukavlja	Izmjereno na kroju	52.50 cm
Dr	Duljina rukava	$3/8 Tv - 3 \text{ cm}$	64 cm
Vro	Visina rukavne okrugline	$1/2 Vri - (2/10 Vri + 1 \text{ cm do } 2 \text{ cm})$	19 cm
Kšr	Kosa širina rukava	$1/2 Oor + 1 \text{ do } 2 \text{ cm}$	24 cm
Odr	Opseg duljine rukava	Prilagođeno modelu	32 cm

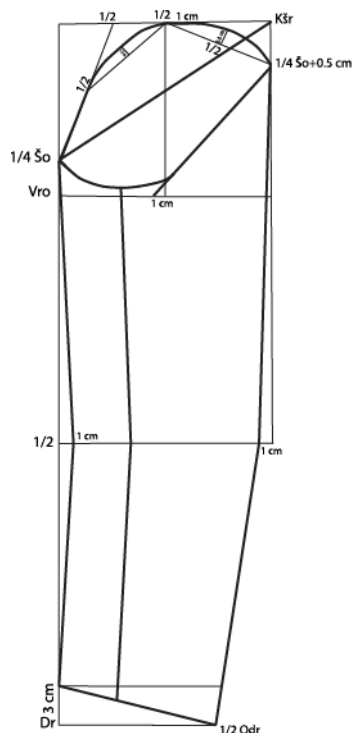

Slika 5. Konstrukcija rukava za muški sako

### 1.5 Razvoj kroja modela muško – ženskog skaoa iz kolekcije Mx2

Sako ima jednoreдно kopčanje. Jedna strana sakoa čini žensku jaknu s ušitcima, duga strana je muški, dodatno proširen sako. Rukavi su iz jednog dijela. Ženski rukav je klasičan, muški je proširen i ispod duljine lakta ima kanal kroz koji prolaze biseri. Fazona na muškom sakou je proširena, a na ženskom je klasična. Gornji i donji ovratnik kroje se iz jednog dijela.

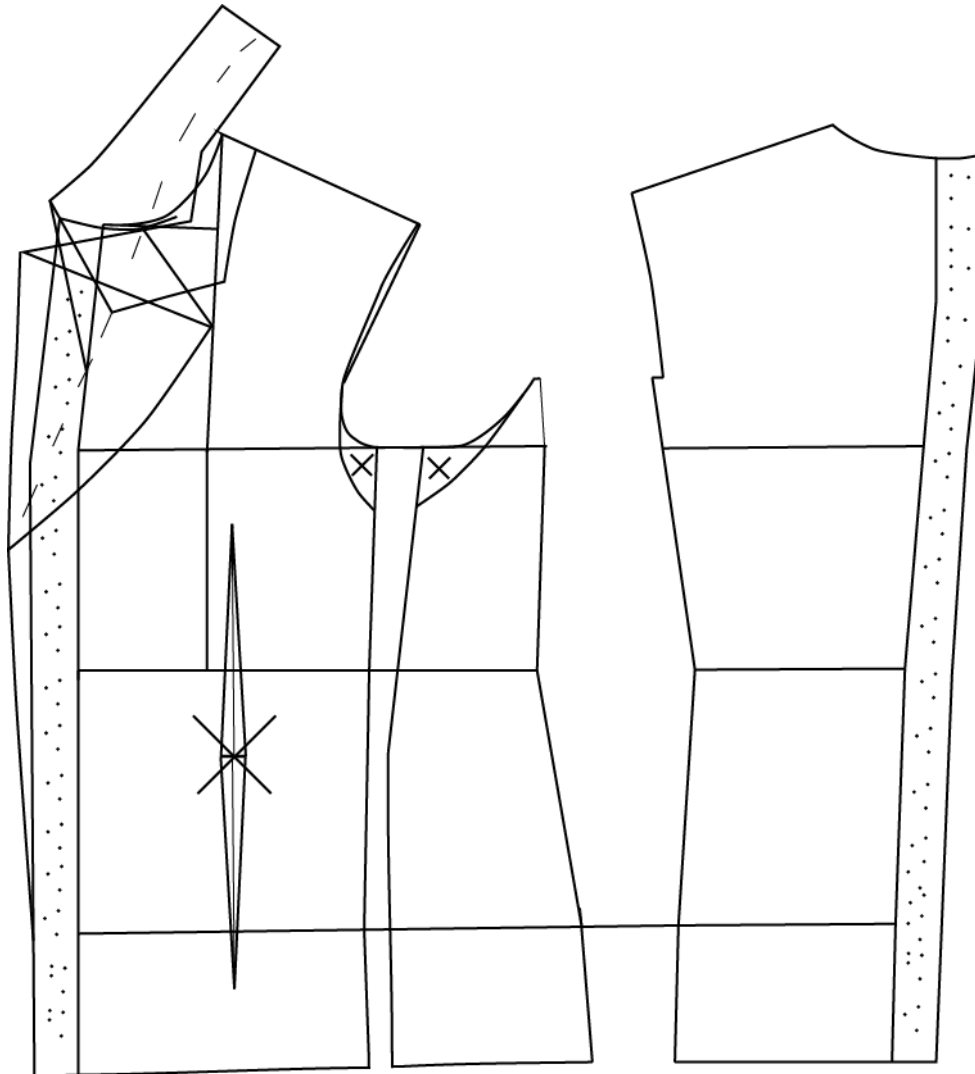

Slika 6. Modeliranje muškog dijela sakoa prema modelu

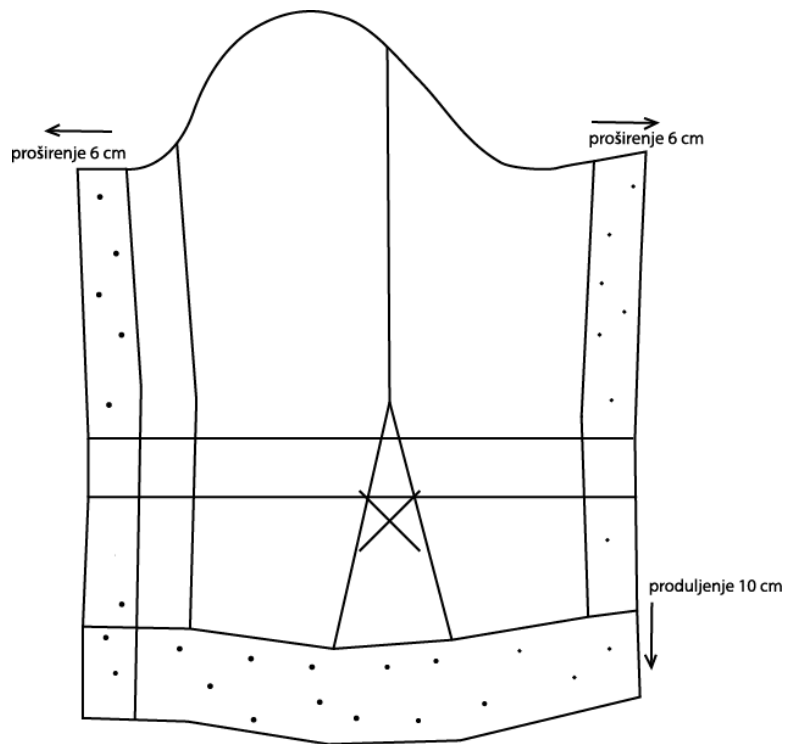

Slika 7. Modeliranje muškog rukava prema modelu

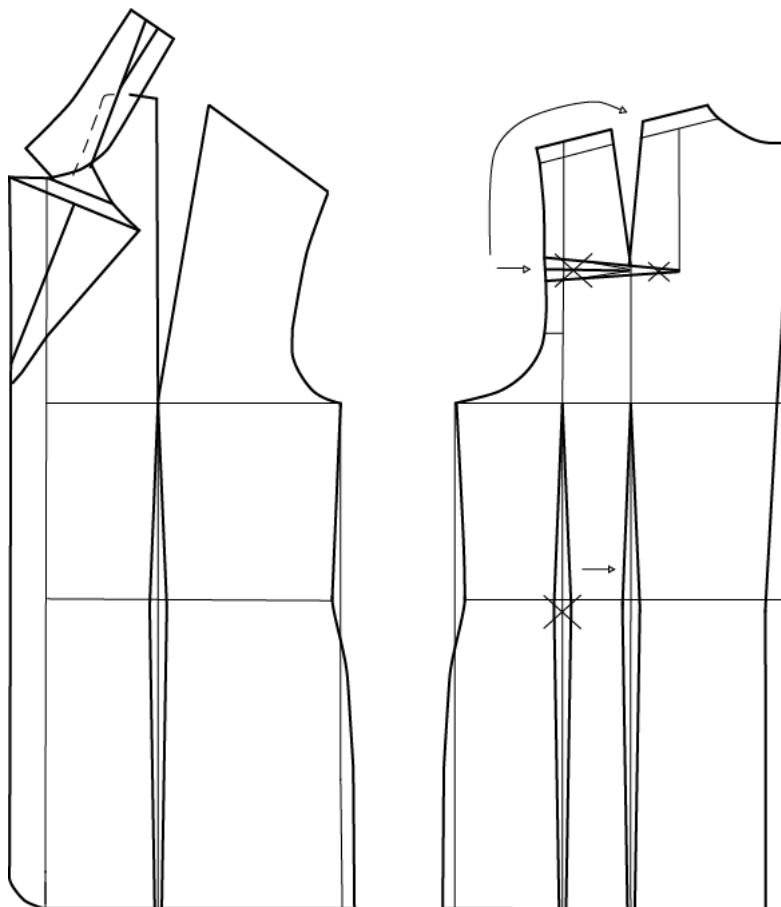

Slika 8. Modeliranje ženskog dijela sakoja prema modelu.



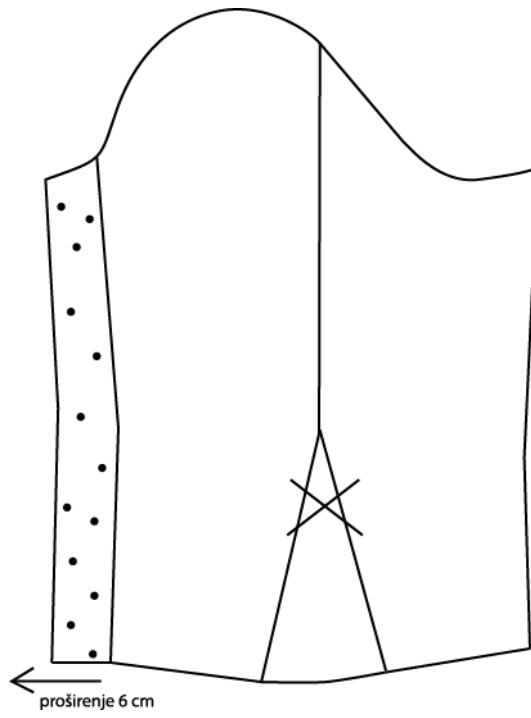

Slika 9. Modeliranje ženskog rukava prema modelu.

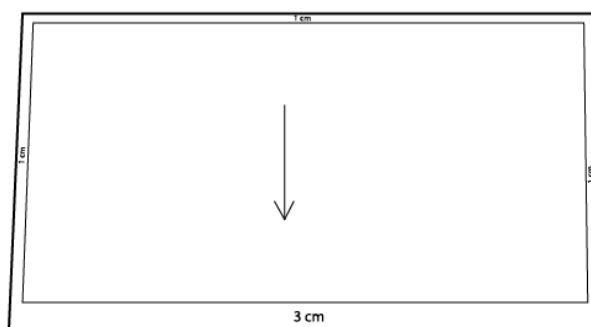
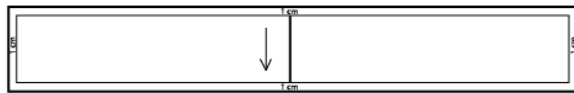
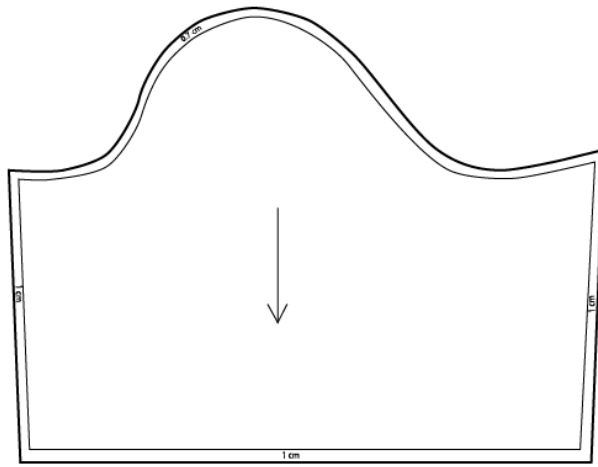
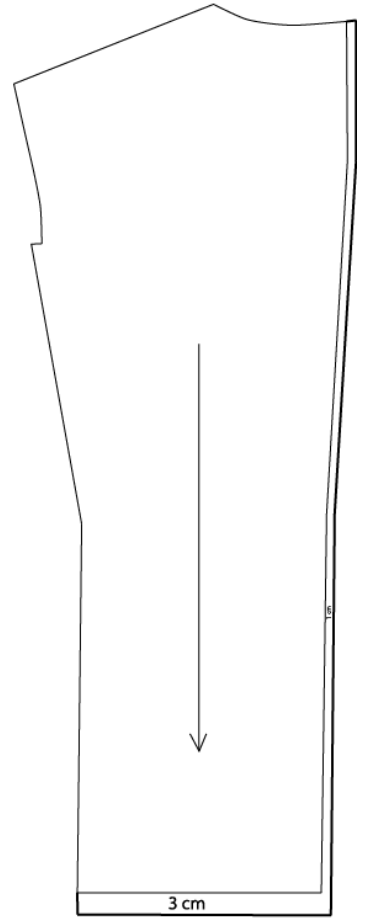
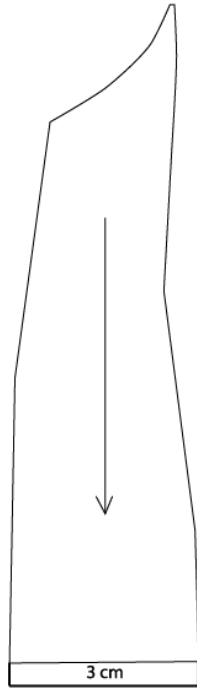
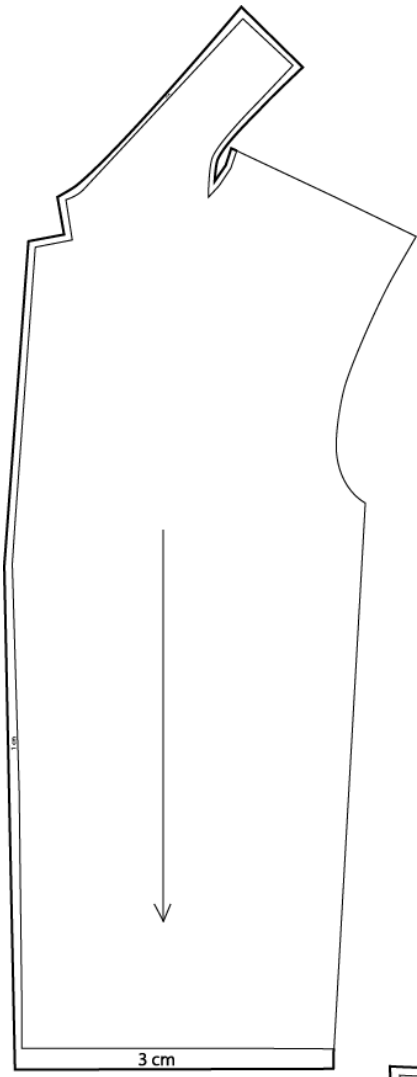

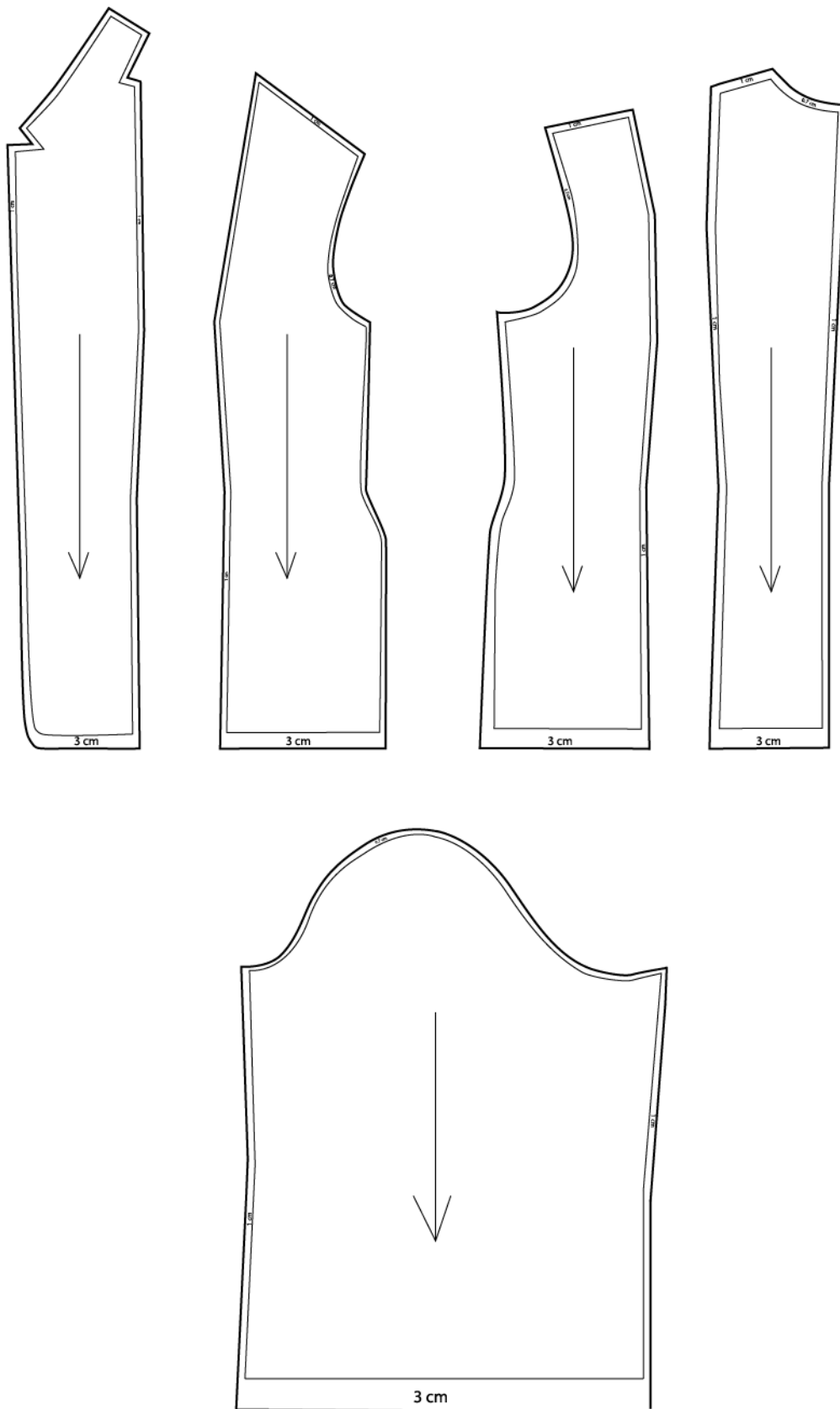

Slika 11. Kroni dijelovi ženske jakne sa šavnim dodatcima

## 1. Konstrukcija temeljnog kroja za žensku bluzu

Konstrukcija temeljnog kroja za žensku bluzu bez prsnog ušitka prikazana je na slici 13. Za konstrukciju temeljnog kroja bluze potrebna je oznaka veličine i sljedeće mjere:

Oznaka veličine: 40

Glavne tjelesne mjere

Tv	Tjelesna visina	168 cm
Og	Opseg grudi	92 cm
Os	Opseg struka	74 cm
Ob	Opseg bokova	98 cm

Konstruktivske mjere

Do	Dubina orukavlja	$1/10 \text{ Og} + 10.5 \text{ cm} + (2 \text{ do } 3 \text{ cm})$	22.70 cm
Dl	Duljina leđa	$1/4 \text{ Tv} - 1 \text{ cm}$	41 cm
Vb	Visina bokova	$3/8 \text{ Tv} + 5 \text{ cm}$	63 cm
Dk	Duljina kroja	$\text{Vb} + 5 \text{ cm}$	68 cm
Švi	Širina vratnog izreza	$1/20 \text{ Og} + 2 \text{ cm}$	6.60 cm
Vpd	Visina prednjeg dijela	$\text{Dl} + 1/20 \text{ Og} - 0.5 \text{ cm}$	45.10 cm
Šl	Širina leđa	$1/8 \text{ Og} + 5.5 \text{ cm} + (1.5 \text{ do } 2 \text{ cm})$	19 cm
Šo	Širina orukavlja	$1/8 \text{ Og} - 1.5 \text{ cm} + (2.5 \text{ do } 3.5 \text{ cm})$	13.50 cm
Šg	Širina grudi	$1/4 \text{ Og} - 4 \text{ cm} + (1.5 \text{ do } 2 \text{ cm})$	21 cm

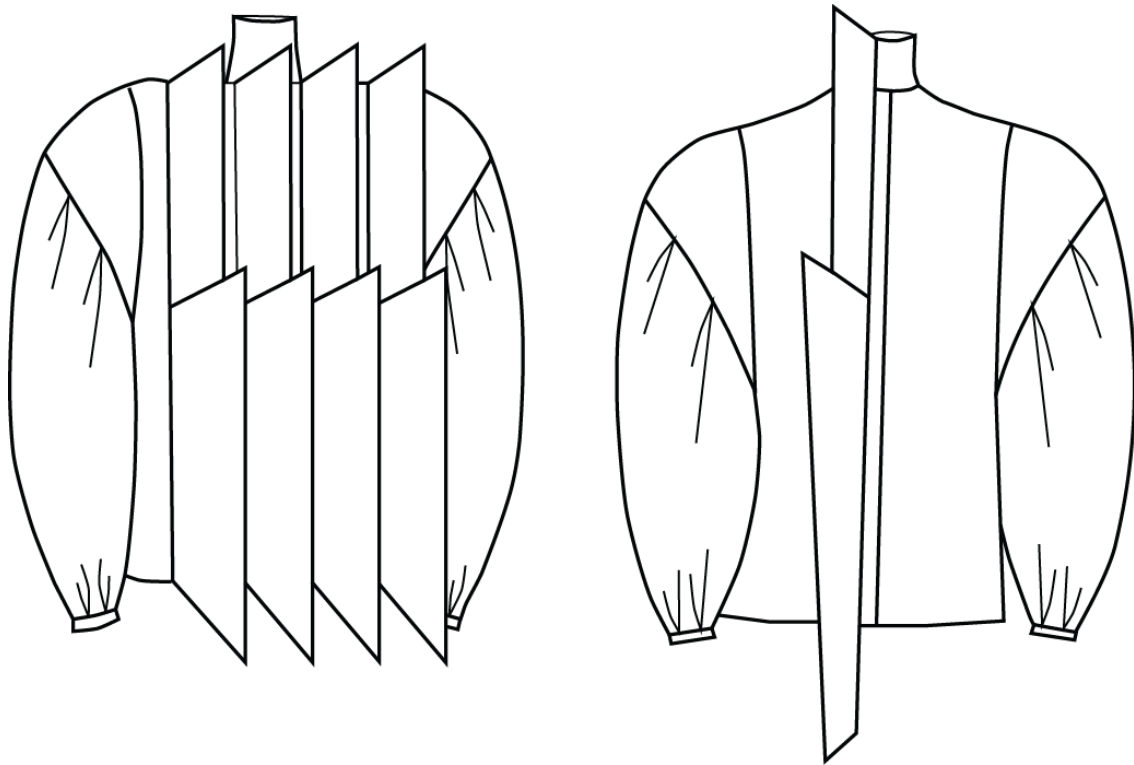

Slika 12. Tehnički crtež modela bluze za kolekciju Mx2

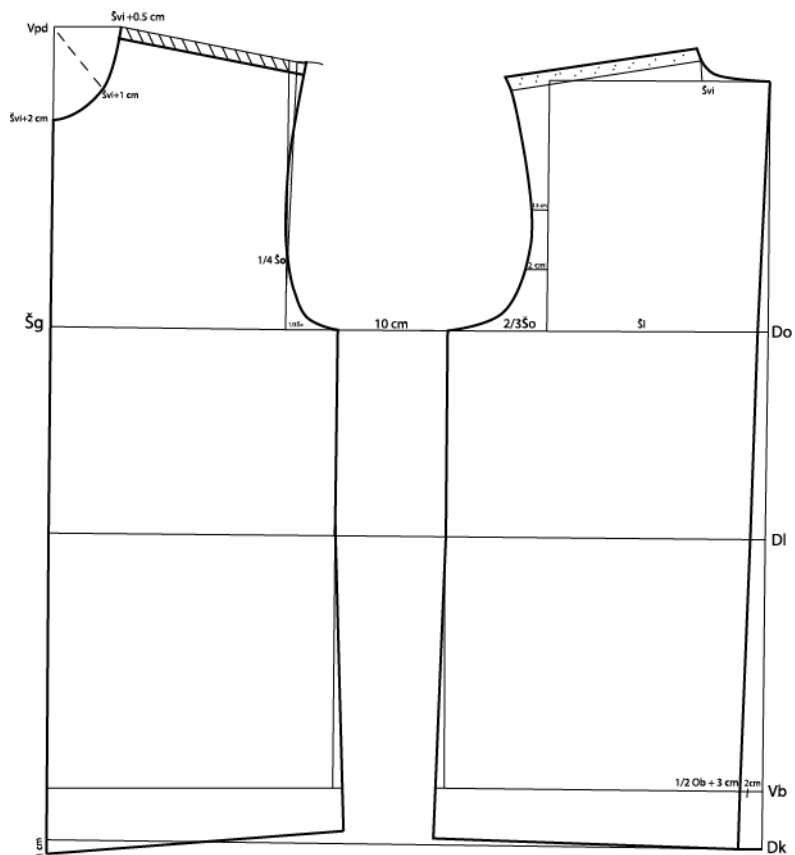

Slika 13. Konstrukcija prednjeg i stražnjeg dijela ženske bluze

## 2.1 Konstrukcija rukava za temeljni kroj ženske bluze

Konstrukcija rukava za temeljni kroj ženske jakne prikazana je na slici 10. Za konstrukciju rukava potrebno je izmjeriti opseg orukavlja (Oor) i visinu rukavnog izreza (Vri) na prednjem i stražnjem dijelu temeljnog kroja za žensku bluzu. Vri se mjeri od vrha ramena do Do na stražnjem dijelu, a na prednjem dijelu od vrha ramena do točke u kojoj sespajaju linije Do i  $\frac{1}{3}$  Šo.

Konstrukcija rukava za bluzu bez prsnog ušitka

Mjere za konstrukciju rukava

Vri	Visina rukavnog izreza	Izmjereno na kroju	43 cm
Oor	Opseg orukavlja	Izmjereno na kroju	50.50 cm
Dr	Duljina rukava	$\frac{3}{8} Tv - 3$ cm	60 cm
Vro	Visina rukavne okrugline	$\frac{1}{3} Vri$	14 cm
Kšr	Kosa širina rukava	$\frac{1}{2} Oor$	25.25 cm

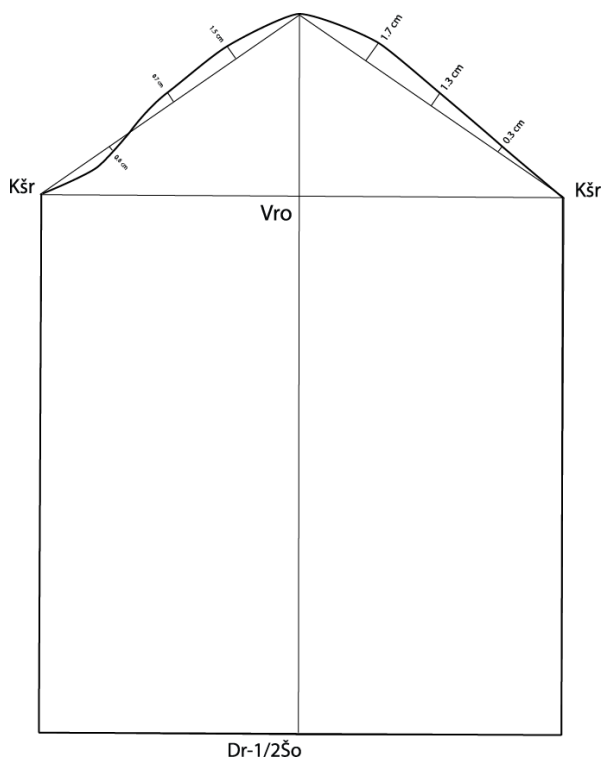

Slika 14. Konstrukcija rukava za žensku bluzu

## 2.2 Razvoj kroja modela ženske bluze bez prsnog ušitka iz kolekcije Mx2

Za konstrukciju bluze bez ušitaka koristi se prednji i stražnji dio klasične bluze bez ušitaka koja je proširena i produljena na željenu duljinu. Duljina bluze je do bokova. Prednji dio bluze izrađen je iz četiri dijela. U svakom rezu na prednjem dijelu dodaje se poseban krojni dio, odnosno fazona muškog klasičnog sakoa. Ovratnik na bluzi je ruski i produljen na željenu duljinu. Na stražnjoj strani je kopčanje koje je skriveno.

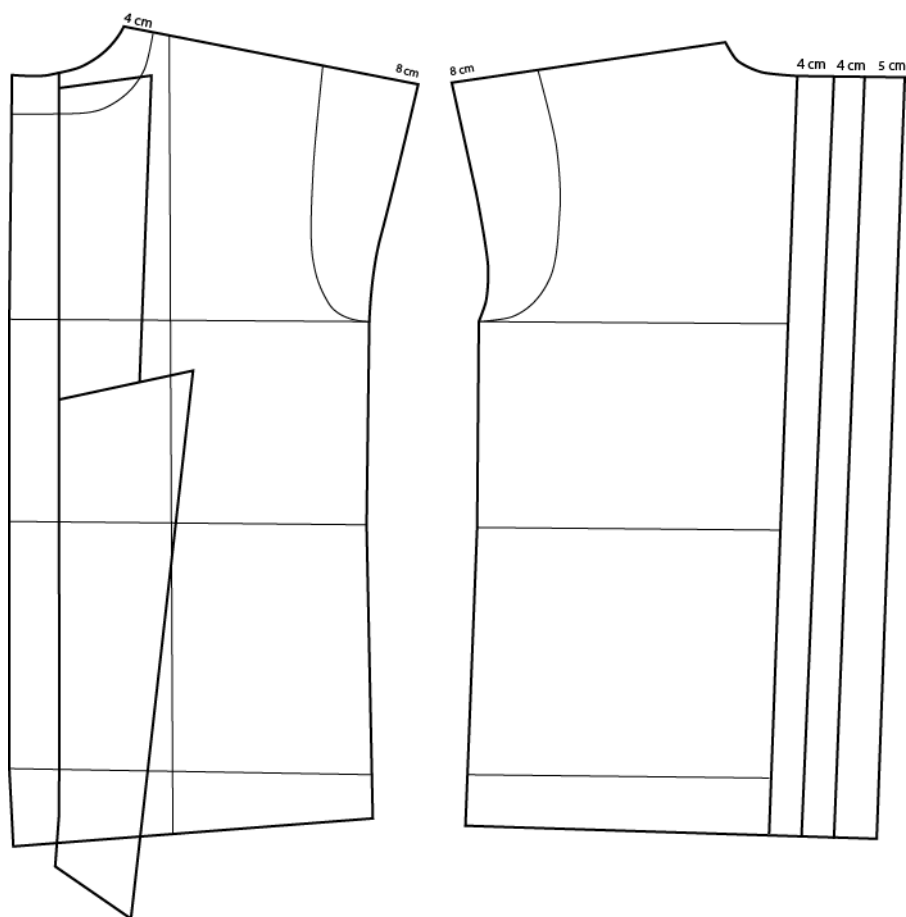

Slika 15. Modeliranje ženske bluze prema modelu

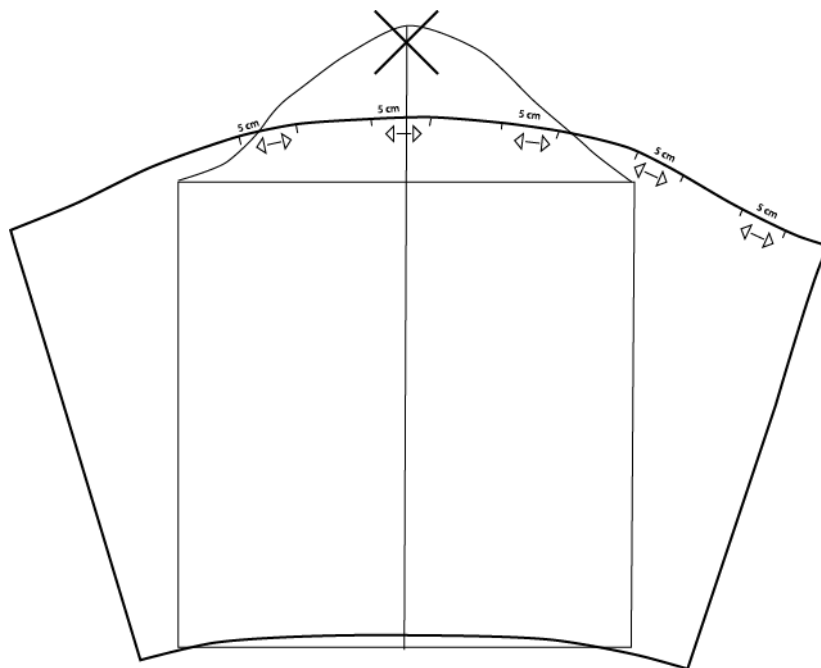

Slika 16. Modeliranje rukava ženske bluže prema modelu



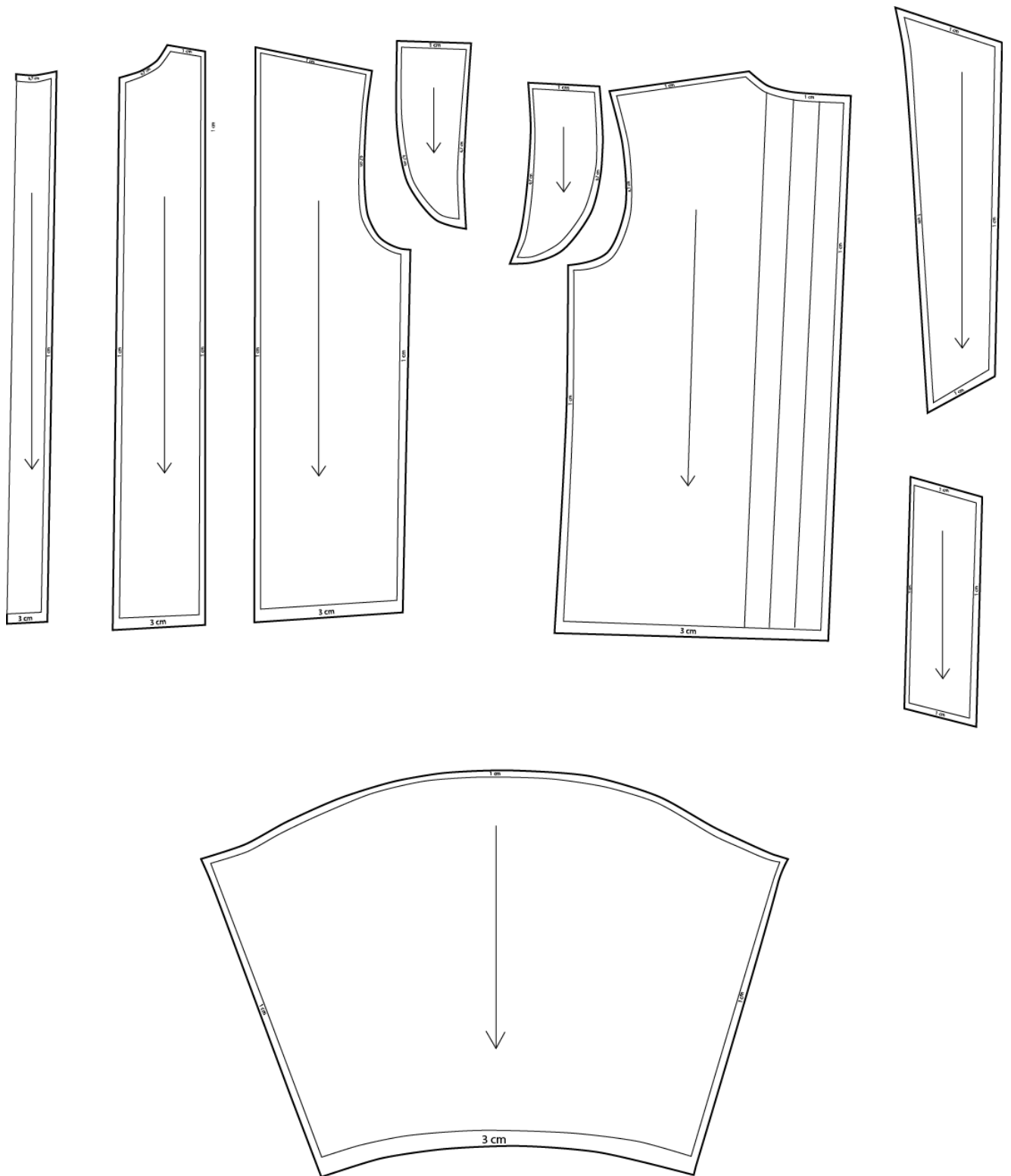

Slika 17. Krojni dijelovi ženske bluze i rukava sa sašvnim dodatcima

## 1. Konstrukcija temeljnog kroja ženskih hlača

Konstrukcija temeljnog kroja ženskih hlača prikazan je na slici 19. Temeljni kroj ženskih hlača izrađen je u veličini 40 s pripadajućim tjelesnim mjerama s kojima su izračunate konstrukcijske mjere.

Odjevna veličina: 40

Tv	Tjelesna visina	168 cm
Os	Opseg struka	74 cm
Ob	Opseg bokova	98 cm

### Konstrukcijske mjere

Dh	Duljina hlača	$\frac{5}{8} Tv$	105 cm
Ds	Dubina sjedala	$\frac{1}{4} Ob + 1 \text{ cm}$	25.50 cm
Dk	Duljina koraka	Dh-Ds	79.50 cm
Pšh	Prednja širina hlača	$\frac{1}{4} Ob - 0 \text{ do } 1 \text{ cm}$	23.50 cm
Sšh	Stražnja širina hlača	$\frac{1}{4} Ob + 1 \text{ do } 2 \text{ cm}$	26 cm
On	Opseg nogavice		41 cm

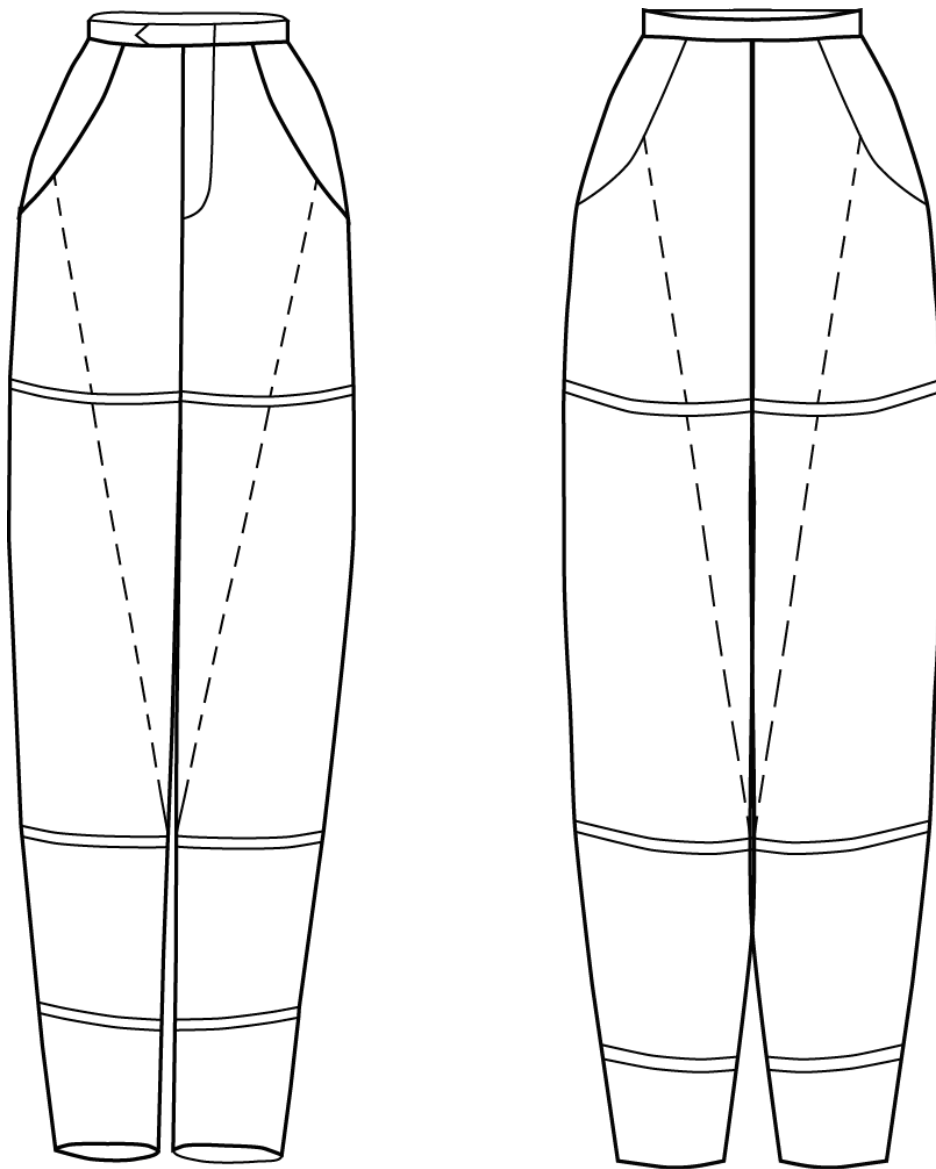

Slika 16. Tehnički crtež ženskih hlača iz kolekcije MAx2

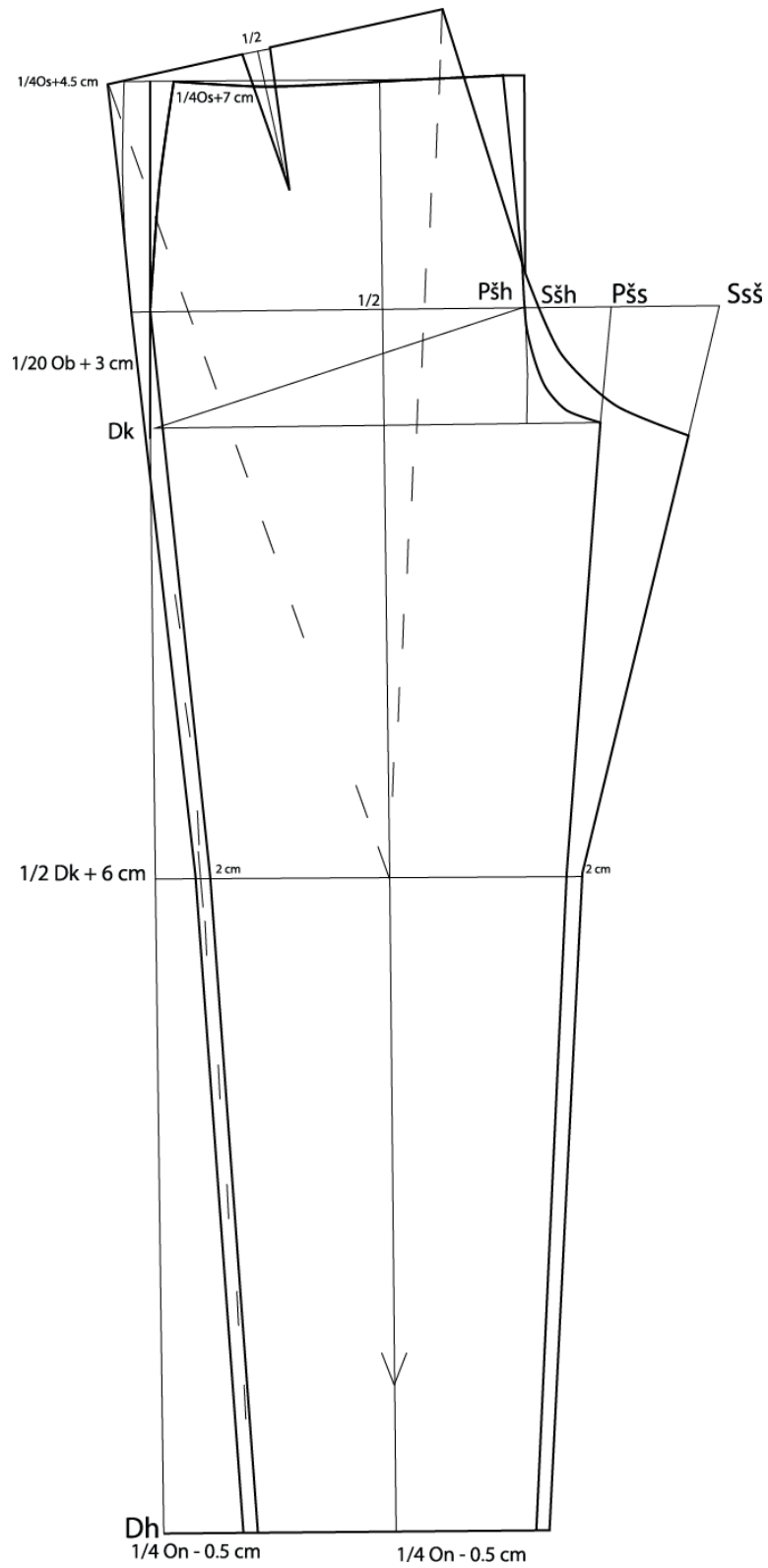

Slika 17. Konstrukcija temeljnog kroja ženskih hlača

## 1.1 Razvoj kroja modela ženskih hlača iz kolekcije MAx2

Za konstrukciju ženskih hlača koristi se prednji i stražnji dio klasičnih ženskih hlača koje su produljene na željenu duljinu. Hlače su produljene za 10cm. Prednji dio hlača izrađen je od 4 dijela. Klasične hlače rezane su na poziciji polovice bedra, ispod koljena i kod gležnjeva. U rezove su stavljene novi krojni dijelovi (kanali) širine 6 cm, kroz koje prolaze nizovi bisera. Prednja strana ima pasicu koja je širine 7 cm i kose džepove. Na stražnjoj strani je također 4 krojna dijela kroz koji idu kanali koji spajaju prednji i stražnji dio hlača. Kanala je 3.

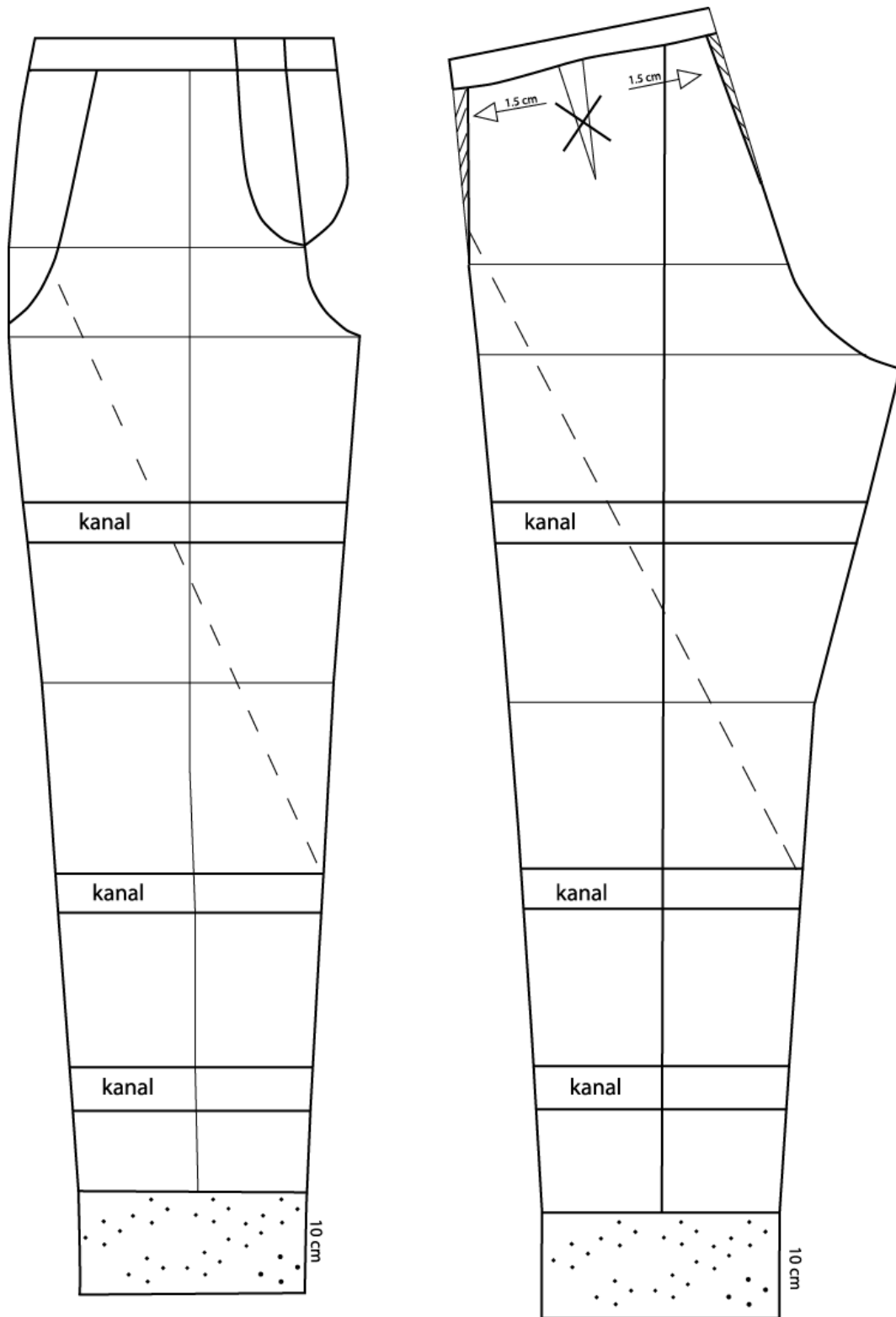

Slika 18. Modeliranje ženskih hlača

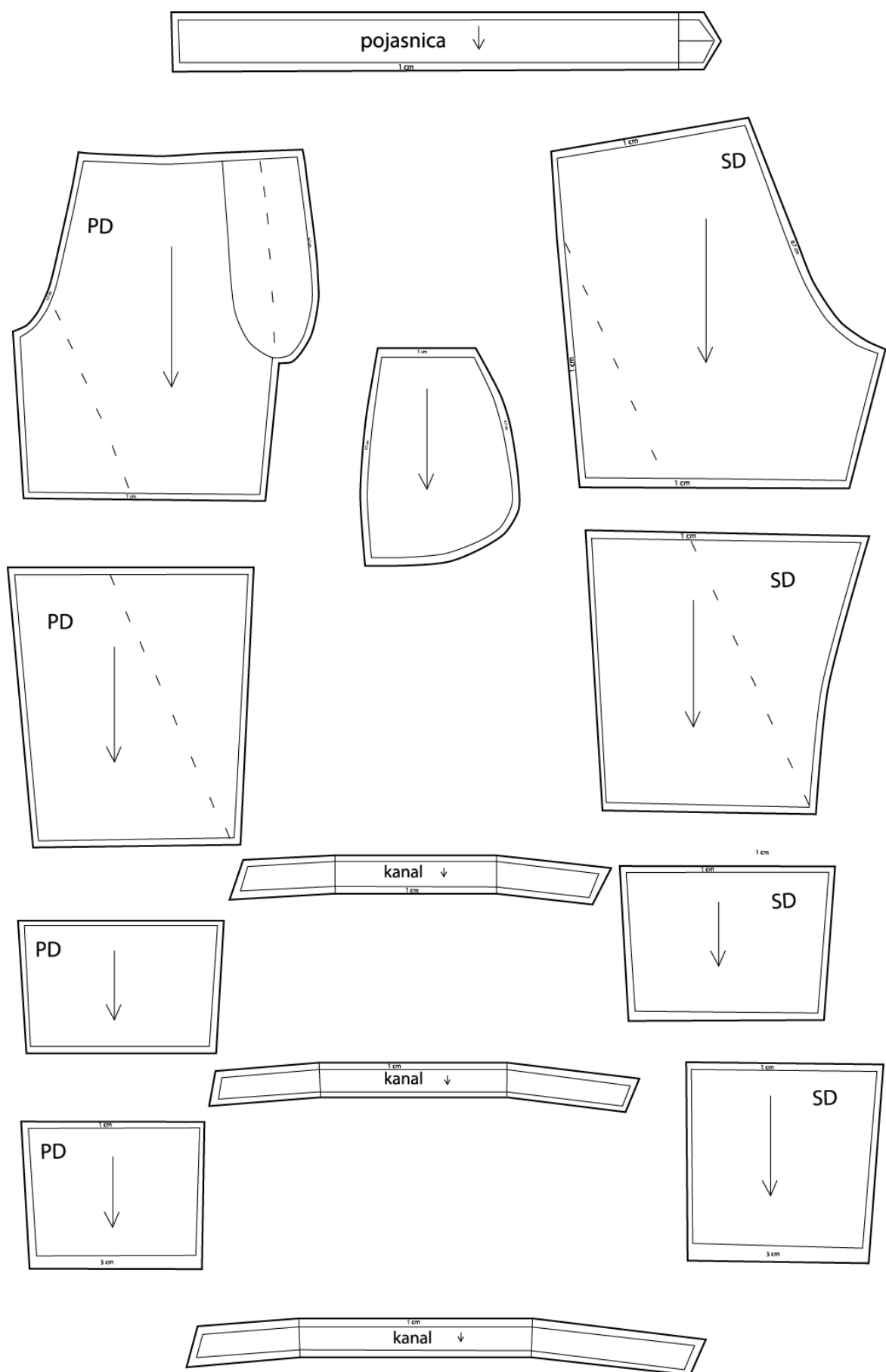

Slika 19. Krojni dijelovi ženskih hlača sa šavnim dodatcima

## 7. ZAKLJUČAK

Proučavanjem literature koja je poslužila za istraživanje modnih trendova 1980-ih u Hrvatskoj, te objašnjavanjem načina kreiranja kolekcije autobiografskim pristupom, dobili smo jasniju sliku o modnim utjecajima, svakodnevnom društvenom životu u tadašnjem društvu i prilikama u njemu. Utjecaji nastanka novih supkultura, te utjecaj Novog vala prije početka 1980-ih pomoglo je u razumijevanju stvaranja modnih trendova. Naglasak u istraživanju teme bio je na pregledu modnih trendova u Hrvatskoj u sklopu tadašnje Jugoslavije. Zaključujem da su se modni trendovi, za koje se saznavalo iz raznih izvora, slijedili. To je ovisilo o raznim čimbenicima, ali najviše o osobnoj zainteresiranosti i individualnom izboru. Najviše su se slijedili zapadnjački modni trendovi, što je razumljivo obzirom na bolju ekonomsk situaciju i proizvodne mogućnosti u odnosu na zemlje istočne Europe. Pregled literature razvitka tekstilne industrije u Hrvatskoj dovodi do zaključka da su tekstilna industrija i modni saloni u Zagrebu pratili svjetsku modnu scenu. Hrvatima je moda, koja je bila, zapravo jako nedostupna, bila jako bitna. Sam proces nabave odjevnih komada aktualnih modnih trendova bio je zahtjevan, ali su se takvi odjevni komadi cijenili. Proučavanjem biografije vlastite majke, fotoalbuma tog vremena, te usmena predaja dovodi do kreiranja diplomske kolekcije *MA x2*. Koncept kolekcije je inspiriran vremenom 1980-ih u Hrvatskoj, te objašnjava kroz svaki pojedini odjevni predmet kako se konceptualno kreira odjeća. Osim modnih trendova 1980-ih u Hrvatskoj u oblikovanju koncepta kolekcije proučavali smo i psihoanalizu, te stajalište modnih teoretičara koji se bave prikazivanjem mode kroz klasnu identifikaciju. Spajanjem proučavanja povijesti Hrvatske 1980-ih i biografije izabrane osobe izrađena je kolekcija odjeće *MA x2*, koja obuhvaća sve elemente dilomskog rada.



## 8. IZVOR SLIKOVNOG MATERIJALA

(Slika 1) - Tone Stojko, EX YU ROCK Enciklopedija, Petar Janjatović

(Slika 2) - EX YU ROCK Enciklopedija, Petar Janjatović

(Slika 3) - Obiteljski fotoalbum studentice

(Slika 4) - Obiteljski fotoalbum studentice

(Slika 5) - Obiteljski fotoalbum studentice

(Slika 6) - Obiteljski fotoalbum studentice

(Slika 7) - Obiteljski fotoalbum studentice

(Slika 8) - Obiteljski fotoalbum studentice

(Slika 9) - Obiteljski fotoalbum studentice

(Slika 10) - Obiteljski fotoalbum studentice

(Slika 11) - Obiteljski fotoalbum studentice

(Slika 12) - Obiteljski fotoalbum studentice

(Slika 13) - Obiteljski fotoalbum studentice

(Slika 14) - Obiteljski fotoalbum studentice

(Slika 15) - Obiteljski fotoalbum studentice

(Slika 16) - Obiteljski fotoalbum studentice

(Slika 17) - Obiteljski fotoalbum studentice

(Slika 18) - Obiteljski fotoalbum studentice

(Slika 19) - Obiteljski fotoalbum studentice

(Slika 20) - Obiteljski fotoalbum studentice

(Slika 21) - Obiteljski fotoalbum studentice

(Slika 22) - Obiteljski fotoalbum studentice

(Slika 23) - Obiteljski fotoalbum studentice

(Slika 24) - Obiteljski fotoalbum studentice

(Slika 25) - Obiteljski fotoalbum studentice

(Slika 26) - Obiteljski fotoalbum studentice

(Slika 27) - Obiteljski fotoalbum studentice

(Slika 28) - Obiteljski fotoalbum studentice

(Slika 29) - Obiteljski fotoalbum studentice

(Slika 30) - Obiteljski fotoalbum studentice

## 9. POPIS LITERATURE:

1. Bartlett, Dj., Cvitan – Černelić, M., Vladislavić, A. T., *Moda – povijest, sociologija i teorija mode*, Zagreb: Školska knjiga, 2002.
2. Benić, Kristian, *Moda u ex YU – dostupno online*
3. Bilandžić, Dušan, *Jugoslavija poslije Tita*, Zagreb: Globus, 1986.
4. *Blokoska politika/ Hrvatska enciklopedija .hr*
5. Čanković, Spaso, *Govor odjeće-eseji i članci o odijevanju i modi*, Zagreb: Biblioteka Ritam kulture, knjiga 1, 1986.
6. Duda, I., *Pronađeno blagostanje: Svakodnevni život i potražnja kultura u Hrvatskoj 1970-i i 1980-ih*, Zagreb: Srednja Europa, 2010.
7. *EX YU rock Enciklopedija*, Petar Janjatović
8. Freud, 1917: 385:403
9. *Godišnjak 2019. Akademije tehničkih znanosti Hrvatske*
10. Goldstein, Ivo, *Hrvatska povijest*, Zagreb: Novi Liber, 2003.
11. *Hrvatska enciklopedija „Leksikografski zavod Miroslava Krležee“ – trend definicija – dostupno online*
12. *Hrvatski leksikon (2017.)*
13. *Holmes 2003: 22 – 27*
14. *Ibid*
15. Jerković, V. (2005). *Privrženost i psihološka prilagodba studenata*. Diplomski rad. Zagreb: Odsjek za psihologiju Filozofskog fakulteta u Zagrebu.
16. Kershaw, Ian., *Do nade i natrag, Europa 1950.-2017.*, Zagreb: Fraktura, Biblioteka Platforma, 2018.
17. Kokorić, B. S. (2006). *Uloga roditeljske skrbi u formiranju stilova privrženosti djece u djetinjstvu i odrasloj dobi. Dijete i društvo*
18. *Leksikon YU mitologije*
19. Odak, I. (2003). *Moda u društvu: suvremena sociologijska tumačenja*. *Revija za sociologiju*, 34 (1-2)
20. Paić, Ž.: *Vrtoglavica u modi: prema vizualnoj semiotici tijela*, Altagrama, Zagreb, 2007.
21. Perasović, Benjamin, *Urbana plemena: Sociologija subkultura u Hrvatskoj*, Zagreb: Hrvatska sveučilišna naklada, 2001.
22. *Sva izdanja Časopisa „Svijet“ od 1980. do 1989.*
23. R. Čumko, *Povijest izrade i proizvodnje tekstila u Hrvatskoj*
24. Simmel, G. 2001. *Filozofija mode u Kontrapunkti kulture*. Zagreb. Naklada Jesenski i Turk
25. *The Orgins of Attachment Theory: John Bowbly and Mary Ainsworth; Inge Bretherton, Department of Child and Fmily Studies University of Wisconsin – Madison; 1992.*
26. Veblen, T. *Teorija dokoličarske klase*, 2003. The Pennsylvania University
27. Živko, Tijana, *Kao kad je bilo nekad – dostupno online*

Časopis: 1.SVIJET, godine izdanja od 1980. do 1989.

SVEUČILIŠTE U ZAGREBU

TEKSTILNO - TEHNOLOŠKI FAKULTET

ZAVOD ZA DIZAJN TEKSTILA I ODJEĆE

IME I PREZIME STUDENTA: JELENA GEŠTAKOVSKI

MATIČNI BROJ: 1103/TMD-MD

### **IZJAVA O AUTORSTVU RADA**

Izjavljujem da sam diplomski rad pod nazivom MODNI TREND 1980-IH NA PODRUČJU HRVATSKE – BIOGRAFSKI PRISTUP OBLIKOVANJU KOLEKCIJE ODJEĆE izradila samostalno.

Svi dijelovi rada, nalazi ili ideje koje su u radu citirane ili se temelje na drugim izvorima, bilo da su u pitanju knjige, znanstveni radovi ili stručni članci, Internet stranice, zakoni i sl. u radu su jasno označeni kao takvi te adekvatno navedeni u popisu literature.

U Zagrebu, listopad, 2020.

Potpis studenta

Jelena Geštakovski

