

Punk supkultura kao inspiracija za projektiranje kolekcije odjeće

Bubanji, Martina

Undergraduate thesis / Završni rad

2023

Degree Grantor / Ustanova koja je dodijelila akademski / stručni stupanj: **University of Zagreb, Faculty of Textile Technology / Sveučilište u Zagrebu, Tekstilno-tehnološki fakultet**

Permanent link / Trajna poveznica: <https://um.nsk.hr/um:nbn:hr:201:257696>

Rights / Prava: [In copyright](#) / [Zaštićeno autorskim pravom.](#)

Download date / Datum preuzimanja: **2024-12-28**



Repository / Repozitorij:

[Faculty of Textile Technology University of Zagreb - Digital Repository](#)



SVEUČILIŠTE U ZAGREBU
TEKSTILNO-TEHNOLOŠKI FAKULTET

ZAVRŠNI RAD

**PUNK SUPKULTURA KAO INSPIRACIJA ZA PROJEKTIRANJE
KOLEKCIJE ODJEĆE**

Martina Bujanj

Zagreb, rujan 2023.

SVEUČILIŠTE U ZAGREBU
TEKSTILNO-TEHNOLOŠKI FAKULTET
Zavod za dizajn tekstila i odjeće

ZAVRŠNI RAD

**PUNK SUPKULTURA KAO INSPIRACIJA ZA PROJEKTIRANJE
KOLEKCIJE ODJEĆE**

Mentorica: izv. prof. dr.sc. Irena Šabarić

Martina Bujanj

Matični broj: 11440/tmd

Zagreb, rujan 2023.

TEMELJNA DOKUMENTACIJSKA KARTICA

Zavod za dizajn tekstila i odjeće

Broj stranica: 40

Broj slika: 37

Broj literaturnih izvora: 19

Broj likovnih ostvarenja: 8

Članovi povjerenstva:

1. Doc. art. Josipa Štefanec, predsjednica
2. Izv. prof. dr. sc. Irena Šabarić, članica
3. Izv. prof. dr. sc. Ksenija Doležal, članica
4. Doc. art. Marin Sovar, zamjenik članice

Datum obrane završnog rada: 13.9.2023.

IZJAVA O AUTORSTVU ZAVRŠNOG RADA

Ovim potvrđujem da sam osobno napisao Završni rad pod naslovom:

PUNK SUPKULTURA KAO INSPIRACIJA ZA PROJEKTIRANJE KOLEKCIJE
ODJEĆE

i da sam njegov autor

Svi dijelovi rada, podaci ili ideje koje su u radu citirane ili se temelje na drugim izvorima (mrežni izvori, udžbenici, knjige, znanstveni, stručni članci i sl.) u radu su jasno označeni kao takvi te su navedeni u popisu literature.

Martina Bubanj

(ime i prezime studenta)

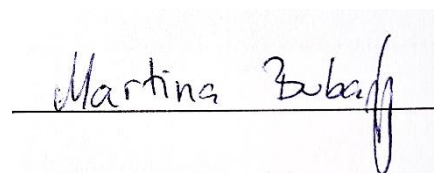
A handwritten signature in black ink that reads "Martina Bubanj". The signature is written in a cursive style and is positioned above a horizontal line.

(potpis)

Zagreb, rujan, 2023.

SADRŽAJ

1. UVOD	1
2. TEORIJSKI DIO	2
2.1. Supkultura mladih	2
2.2. Punk supkultura i moda	2
3. VIVVIENE WESTWOOD	5
3.1. Vivviene Westwood i punk supkultura	6
4. NAJZNAČAJNIJI ODJEVNI PREDMETI	9
4.1. „ <i>Bondage</i> “ odijelo	9
4.2. „ <i>Anarchy shirt</i> “	10
4.3. „ <i>Destroy majica</i> “	11
4.4. „ <i>God Save the Queen</i> “ majica	12
4.5. „ <i>Tits</i> “ majica.....	13
5. DIZAJNERI INSPIRIRANI PUNK SUPKULTUROM	14
5.1. Zandra Rhodes.....	14
5.2. Jean Paul Gaultier.....	15
6. EKSPERIMENTALNI DIO	17
6.1. „ <i>Pretty in Punk</i> “ kolekcija.....	17
6.2. „ <i>Moodboard</i> “	18
6.3. Opis kolekcije.....	19
6.4. Finalni prikaz kolekcije	21
6.5. Konstrukcija i modeliranje odabrane odjevne kombinacije.....	29
7. ZAKLJUČAK	35
8. LITERATURA	37

Sažetak

Tema ovog završnog rada je utjecaj punk supkulture kroz glazbeni i modni izričaj, te utjecaj dizajnerice Vivienne Westwood, koja je doprinijela razvoju punk mode. Rad se sastoji od teorijskog i eksperimentalnog dijela. U teorijskom dijelu opisana je i analizirana punk supkultura kroz odabrane punk kolekcije dizajnerice Westwood. U eksperimentalnom dijelu izrađen je moodboard, skice, projektni crteži kolekcije i konstrukcija odabranog odjevnog predmeta.

Ključne riječi

Punk, supkultura, Vivienne Westwood, Malcolm McLaren, moda, glazba

Abstract

The theme of this final paper is influence of punk subculture through music and fashion and the influence of Vivienne Westwood, who contributed to development of punk fashion. The work consists of theoretical and an experimental section. In the theoretical part the punk subculture is described and analyzed through selected punk collections made by fashion designer Vivienne Westwood. In the experimental section, Moodboard,, sketches, project drawings of collections and constructions of selected clothing are made.

Key words

Punk, subculture, Vivienne Westwood, Malcolm McLaren, fashion, music

1. Uvod

Ovaj rad bavi se punk supkulturom kroz glazbeni i modni izričaj. U širem smislu riječi punk je naziv za društvenu supkulturu vezanu za taj tip glazbe, ali isto tako i stil odijevanja. Istražuje se važnost supkulture koja je imala ulogu u oblikovanju mode 20. stoljeća, kakvu poznajemo i danas.

Promatra se što je to punk supkultura, kada nastaje i kako je glazba utjecala na modu. Punk je također utjecao na politički svjetonazor, podupirao je individualnost i poticao borbu za svoja uvjerenja. Važnu ulogu u oblikovanju punk mode imala je i dizajnerica Vivienne Westwood, potaknuta Malcolmom McLarenom koji je utjecao na svjetonazor punk kulture. Stoga je dio rada posvećen njenom doprinosu punk supkulturi i najznačajnijim punk kolekcijama kroz jedinstvene i provokativne odjevne predmete. Analizirani su „*Bondage odijelo*“, „*Anarchy shirt*“, te majice „*Destroy*“, „*God Save the Queen*“ i „*Tits*“. Preispituje se dekonstrukcija krojeva prisutna u navedenim odjevnim predmetima, te novog izgleda siluete.

Punk supkultura ostavila je snažan trag u povijesti mode, te se tako preispituju punk elementi i prisutnost takve mode u suvremenom kontekstu.

Literatura korištena prilikom istraživanja: Gertrud Lehnert „*A History of Fashion*“, Marnie Fogg „*Fashion the Whole Story*“, Charlotte Seeling „*Fashion the Century of the Designer*“, Žarko Paić „*Vrtoglavica u modi*“.

2. Teorijski dio

2.1. Supkultura mladih

Supkultura se može definirati kao skup normi, sustava vrijednosti i obrazac ponašanja, koje razlikuje jednu grupu ljudi od kulture šire zajednice kojoj pripadaju. [1] Sociolog Dick Hebdige smatra kako se supkultura identificira kroz korištenje određenih objekata. Proučavanje supkulture često se sastoji od proučavanja simbolizma odjeće, glazbe, te drugih vizualnih razlika između članova supkulture i opće populacije. [2] Članovi supkultura svoje pripadništvo grupi izjašnjavaju kroz simboličnu i karakterističnu uporabu stila kao što je moda, a onda i ponašanje. Supkultura svojim pripadnicima pruža stil i identitet. Svaka supkultura stoji iza svoje ideologije. Ona istražuje i pomiče granice onoga što se uobičajeno smatra estetski privlačnim, te svojim nesvakidašnjim izgledom izazivaju reakciju javnosti. Supkultura mladih nudi osobni i individualni identitet. Uz velik broj supkultura veliki utjecaj ima i glazba. Sa svakim desetljećem pojavljuju se nove supkulture utječući na modu svojim autentičnim izgledom. Nove supkulture stvaraju novu modu i trendove. Nastankom supkulturnih društvenih skupina protiv poretka vrijednosti građanskog društva postmoderna moda ima svoj nepokorni subjekt. [3] Ulaskom supkulturnih pokreta u elitnu modu dolazi do rušenja granica među svim slojevima društva.

2.2. Punk supkultura i moda

Punk je naziv za pokret i supkulturu mladih koji se temeljio na buntu. Jačanje ulične mode paradigma je koja je obilježila drugu polovicu 20. stoljeća. [1] Fenomen punka erupirao je u Londonu 70-ih godina 20. stoljeća, iako su mnogi glazbeni utjecaji došli iz Amerike. Riječ „punk“ u engleskom jeziku prije pojave pokreta označavalo je „ološ“. U američkom žargonu označavao je osobe povezane s kriminalnim aktivnostima, ili je mogao jednostavno označavati „smeće“, „trulež“ i „prljavštinu“. Punk je utjecao na sve sfere, osim u glazbi imao je utjecaj na modu i kulturu. O punk odijevanju ne može se govoriti bez oslanjanja na njegovu glazbenu podlogu. Glazba i moda postali su povezani i zajedno su izražavali mladenačko nezadovoljstvo. Punk glazba bila je odgovor na tadašnju rock glazbu, koja se udaljila od prvotnih ideja, a to su bili buntovništvo, jednostavnost i dostupnost mladima. Pokret je također utjecao na

politički svjetonazor, podupirao je individualnost i poticao borbu za svoja uvjerenja. Fenomen punka erupirao je u Londonu gdje su se svi elementi spojili i stvorili pokret. Punk pokret sastojao se od mješavine glasne i agresivne glazbe kombinirane sa zapanjujućim pristupom za odijevanje i izgled. Punk je baziran na „DIY“ estetici čime je individualac bio u mogućnosti izgraditi svoj vlastiti identitet kroz glazbu, odjeću i stav. Samoizražavanje, eksperimentiranje i iznad svega bijes bili su vodeći principi pokreta. [5] Pankeri su željeli naglasiti probleme u društvu pomoću agresivnog protesta. Šokirali su ne samo kroz izgled već i političkim aktivizmom. Pokušao je spojiti naizgled nespojive elemente odjevnog stila. Ako je stil prepoznat od većeg broja ljudi on može postati moda, a punk moda bila je uočljiva. Pokret je nastao pod utjecajem različitih bendova. Začetnici i nositelji punk identiteta bili su članovi engleske punk grupe *Sex Pistols*. Skupina je osnovana 1975. godine, čiji je menadžer Malcolm McLaren znatno utjecao na svjetonazor punk kulture i odijevanja. Kroz glazbu revolucionarni ulični stil je imao za cilj stvoriti anti-modu. Punk izgled gradio se na anti-idealima ljepote i modnih trendova. Pokušao se unakaziti izgled vlastitom odjevnom intervencijom. Individualnost je bila ključan pojam za izražavanje. Odjeća mladih postala je tjelesna dekoracija nezavisnosti od roditelja i drugih autoriteta, a s druge strane slika putem koje je moguće rekonstruirati raspoloženje jednog društva jer konstrukcija osobnog identiteta počinje s modom tj. s izgledom. [1] Punk je izravno doveo u pitanje estetiku odijevanja i moral konzervativnog društva. U kulturnom smislu mladi se suprotstavljaju ideologiji tog vremena. Prekršili su sve norme koje im je društvo nametnulo, a njihova poruka privukla je širu masu. Bili su u potrazi za identitetom. Punk se oslanjao na kulturne bolne točke, kao što su sadomazohizam, rodna konfuzija i fašizam. Punk pokret u vizualnoj reprezentaciji se analizira kao supkulturalni stil. Navedeni odjevni poticaj naišao je na plodno tlo u besperspektivnoj Britaniji druge polovice sedamdesetih; ona mu je podarila ideološku uvjerljivost. Punk ima kratku i jasnu parolu: nema budućnosti! (*No future!*). [12] To je rezultat poslijeratnog perioda radničke klase, općeg pesimizma, kada je prestala postojati nada u bolju budućnost. Punk se javlja u razdoblju velikih kriza, među skupinama mladih nezaposlenih ljudi. Čak se i glazba tog vremena činila besmislenom. [9] Sam pokret ideološki se ne opredjeljuje ni lijevo ni desno, nego se približava anarhizmu, ali ponajviše u smislu nezadovoljstva postojećim sistemom. Mladež tog vremena bila je kreativna i postigla je izgled koji je odražavao svu bol i muku izgubljene adolescencije. Punk je izravno doveo u pitanje estetiku odijevanja i moral konzervativne nacije. Pojavljuje se

pobuna protiv dominantne kulture visokog društva i anti-modna poruka protiv skupocjene modne odjeće kao jedinog kriterija ukusa i stila. [3]



Slika 1. Članovi benda *Sex Pistols*

Punk je nastao kao kontrast svih prethodnih stilova koji su do tada postojali. U odjevnom i ideološkom smislu, bio je antiteza hippie pokretu. [12] Punk modu često nazivamo i anti-modom, koja je postala estetski sklop suvremene mode a povezan je s estetikom „ružnoga“. Punk izgled s jedne strane je šokirao aseksualnom odjećom, dok je s druge isticao tijelo nasilnim odbacivanjem svega što se smatra lijepo i prirodno, a odjeća je imala provokativnu funkciju. Pripadnici punk supkulture odijevali su uske, poderane, pripijene hlače, razrezane karirane sakoe, često nošene naopako i spojene zihericama. Poderana, sprejom obojana odjeća, čizme, majice s natpisima koje su izražavale nezadovoljstvo također su dio punk odijevanja. Individualnost je bila ključan pojam za izraz odjećom. Uporaba nacističkih simbola često se spominje protiv punka, no ona se nije nosila da bi prikazala punk u skladu s fašističkom filozofijom, već kao podsjetnik na „zlodjela“ koja dopušta. [18] Kao dekorativni elementi nosile svastika, lanci, zihericice, spajalice, bedževi, žileti, ogrlice za pse, kravata nošena poput omče. Upotrebljavali su se alternativni materijali, poput crne vreće za smeće nošene kao haljina. Stil je nudio kožne jakne koje su još u ranijim godinama bila simbol pobune, u punku su na nju dodali lance, nitne, bedževe i zihericice. Prozirne mrežaste majice, fetišistička odjeću od kože i PVC-a. Pripadnici subkulture su prisvajali sve što je provociralo stariju generaciju kroz vokabular nacizma, marksizma i izdaje. Punk je koristio anti-modu kako bi izrazio gađenje prema težnjama srednje klase. Usvojili su dijelove odjeće koje su često bile odbojne, sve u svrhu pobune. [4] Moda je sve više poticala individualizam. Načinom odijevanja pojedinca se povezuje s određenom grupom ljudi. Funkcija stila bila je pripadanje određenoj zajednici,

ali isto tako za funkciju je imalo distancu od druge zajednice kojoj ne pripada. [6] Tradicionalne značajke ženskog zavođenja poput mreže, životinjskih uzoraka i fetiš izgleda prvi put su ugledali svijetlo dana, a žene su otkrile novi osjećaj slobode. Stoga su žene u punku sudjelovale u većem omjeru u odnosu na druge pokrete mladih, te su postale ravnopravne muškarcima. Traperice, hulahopke i uniseks otvorili su vrata preobrazbi rodno/spolne mode u novi identitet. [3] Žene su u punk modi upotpunjavale militarističke i seksualne elemente haljinama na vezice, mrežaste najlonkama, snažnom šminkom i ekstravagantnom frizurom. Moda punka kakvu danas poznajemo razvila se 1980-ih; kosa u različitim bojama najčešće dignuta u „irokezu“, ogrlice sa zakovicama, suknje i hlače u kariranim uzorcima, kožne mini suknje s poderanim mrežastim čarapama i „Dr. Martens“ čizme. Cjelokupni izgled istrošenosti i prenamijene gradio je estetiku punka. Tadašnja modna i glazbena industrija vidjela je u punku popriličan potencijal za zaradu, te ga je kao takvog naposljetku i iskoristila.



Slika 2. Johnny Rotten



Slika 3. Punk djevojke

3. Vivienne Westwood

U ranim 70-ima anarhija je zahvatila Englesku, modno predvođena Vivienne Westwood i Malcolmom McLarenom. Ona je bila jedna od najutjecajnijih modnih dizajnerica, koja je odigrala ključnu ulogu u stvaranju punk supkulture i stila.

Vivienne Isabel Westwood (rođena Swire) bila je britanska modna dizajnerica. Rođena 1941. godine u Glossopu u Derbyshiru. [7] Interes za modu pokazivala je još u mladim

danima. U početku je bila učiteljica i udala se za Dereka Westwooda. Upoznavši Malcolma McLarena, studenta umjetnosti, punog ideja i alternativnog načina života, Westwood su dali priliku da se oslobodi svog prijašnjeg života i krene u uspješnu modnu karijeru. Westwood i McLaren otvorili su butik, a odjeća je bila inspirirana punk pokretom. McLaren je postao menadžer punk benda *Sex Pistols*, koji su na svojim nastupima promovirali ne samo punk glazbu, već modu i stil. Njezin dizajn razvio se tako da njezini interesi uključuju ne samo kulturu mladih, nego i tradiciju, te je oblikovala suvremeni stav prema modi. [4] Odlučila se na samostalnu karijeru kao dizajnerica visoke mode, te se orijentirala na povijest i tradiciju.

3.1. Vivienne Westwood i punk subkultura

Vivienne Westwood i Malcolm McLaren otvaraju svoj prvi butik pod nazivom „*Let It Rock*“ u „*King's Road*“ u Londonu, gdje McLaren pronalazi inspiraciju u prethodnom stilu „*Teddy-boys*“, te su tako revitalizirali tradicionalna odijela. Kasnije mijenjaju ime butika u „*Too Fast To Live, Too Young To Die*“, a nakon toga mijenja naziv u „*Sex*“. Butik je postao sinonim za punk, te su donijeli fetiš na ulice Londona. [5]



Slika 4. Vivienne Westwood i Malcolm McLaren

Vivienne Westwood samouka je krojačica neograničene kreativnosti, koja je odgovorna za punk modu. Produkte masovne proizvodnje odjevnih predmeta ukrojavalala je u novi kontekst punk odjeće. Stvorila je buntovni estetik, a zaštitni znak joj je mješavina provokacije i poštovanja prema tradiciji. Westwood je kroz punk stil 70-ih godina stvorila ne samo anarhističnu modu, već je bila dio kulturnog pokreta koji je izazivao kulturne norme. Njezini odjevni predmeti često su bili prijeteći i uvredljivi. Prenamijenila je predmete iz svakodnevne uporabe, kao što su lanci i zihalice u novi modni kontekst. Kroz

modu je interpretirala političku i kulturnu scenu tog vremena. Ona je 70-tih godina izazvala senzaciju u Londonu svojim punk modnim dizajnom.

Njezina odjeća nije po svačijem ukusu. Ona je pokazala hrabrost u borbi „diktature ukusa masa“. [4]

Westwood potaknuta McLarenom proizvela je odjevne predmete koji su redefinirali pojmove mode i ukusa. U kontrastu konzervativnih odijela tog razdoblja, njeni dizajni istražili su odjeću na nov, radikalni i revolucionaran način. Imala je potpuno drugačiji pristup u izradi odjevnih predmeta. Njezine netradicionalne metode u kolekcijama su izrazito bile osebujnog vizualnog izgleda. Inovativan pristup dizajnu uključivao je izrezivanje tkanine izravno na tijelu, nego na tradicionalan način krojenja na stolu. Takva tehnika prvo je korištena na poderanoj majici iz 1979. godine, koja je bila bazirana na tradicionalnom obliku ali sa otvorom ispod ruke, dopuštajući tako da se odjevni predmet prilagodi prema tijelu. Odjevni predmeti su bili rezani u pravokutnike s umetcima kako bi tvorili trodimenzionalni izgled; proporcije su bile izmijenjene rezanjem majica iznad struka, već postojeće odjevne predmete je prilagodila u nov i inovativan odjevni predmet. Ručno izrađene slogane je postavljala na neočekivana mjesta. S takvim pornografskim sloganima često je dolazila u sukob sa zakonom. Voljela je ići do krajnjih granica uvredljivosti. Westwood ohrabrena McLarenom prožela je svoje dizajne s radikalnim političkim i pornografskim sadržajem, pojavljivala se svastika s provokativnim, agresivnim i anarhističkim izgledom. Simbol portreta kraljice s pribadačom na ustima, fotografija golih grudi. Najskandaloznije su bile široke majice s naramenicama spojene metalnim ili plastičnim kolutima. Džemperi su bili namjerno izrezani, a sastavni dio punk izgleda bila je koža i lateks. Koristila je otvorene reference prema ropstvu i fetiš odjeći i ostale dodatke koje je nudila u butiku. Dizajni su izrodili iz kaosa ali taj kaos je nešto što se kontinuirano povezuje i istražuje.

Vivienne Westwood počela je koristiti kariran uzorak kroz svoje kolekcije što je bilo vrlo odvažno. Boje koje je koristila kako bi dobila zapanjujući efekt bile su kombinacija crne i crvene. [5] Ta anti-moda imala je čvrsto uporište u glazbi. Westwood i McLaren uspješno spajaju ta dva područja, osluškujući mladu generaciju potrošača koji su težili izgledu svojih glazbenih idola. Članovi grupe *Sex Pistols* služili su kao hodajuća reklama, jer su na nastupima uvijek bili opremljeni odjećom iz „*Sex-a*“. Njihov prvi javni nastup privukao je pozornost mladih, kroz njihovu glazbu i modu. Kada su objavili singl „*Anarchy in the UK*“ izazvali su šok i oduševljenje. Postali su idoli svoje generacije i popularizirali su punk stil.

Važno je spomenuti model i žensku punk ikonu Pamela Rooke, koja je u skladu s punkom, preimenovala svoje ime u nešto jednostavno kao Jordan. Prototip punk žene: plava kosa, blijedo lice s tamnim usnama i jakom šminkom. Kratki kilt u kombinaciji s ogromnim čizmama za vezanje je postao dio pobune kako bi šokirao društveni poredak. [5] Kolekcije su odražavale poruku pobune. Anarhistička moda nastavila se razvijati predvođena Vivienne Westwood, tzv. „majkom punka“ oblikujući suvremen stav prema modi. Punk nikad nije bio ulični pokret, nego modni događaj od svojih početaka u čijim je kreacijama imala veliku ulogu. Iako se može reći da je punk bio pokret mladih koji je nastao na ulici. U kasnim 1970-ima, Vivienne Westwood odbacila je zihericice, te se posvetila povijesnim siluetama. Nastavlja kombinirati tradicionalne metode s modernošću i ironijom. [7]



Slika 5. Vivienne Westwood i Jordan u „*Bondage odijelu*“



Slika 6. Vivienne Westwood i modeli butika „*Sex*“

4. Najznačajniji odjevni predmeti

4.1. „Bondage odijelo“

Vivienne Westwood u suradnji s Malcolmom McLarenom dizajnirala je jedan od najrevolucionarnijih odjevnih predmeta „*Bondage suit*“, u prijevodu „ropsko odijelo“. Odijelo je strojno šivano, sastavljeno je od crne pamučne jakne i hlača s prostranim džepovima i nefunkcionalnih naramenica koje su se kopčale na kopče. McLaren je dodao za ukrasne trake od kožnih remena vezivanje između koljena, te remene omotane oko bokova i nogu, koje su ograničavale kretanje. One su bile dio sadomazohističkog izgleda koji su u to vrijeme promovirali zbog svoje šokantne vrijednosti. Taj dizajn stvara osjećaj luđačke košulje i poigrava se sa svim implikacijama ludila, zbog traka koje su omotane oko tijela. [15] Sadržavao je metalne patentne zatvarače, prstenove i karike. Hlače imaju šav s patentnim zatvaračem ispod međunožja i odvojive crne trake s preklopom na stražnjici. [14] Bile su ukrašene trakama i metalnim kopčama. Odijelo ima elemente fetiš odjeće, ali motociklističkog i vojnog stila. Izgled je upotpunjen nošenjem crnih čizama. Nakon što je napravila originalno „*Bondage*“ odijelo kombinirala je različite materijale kao što je tartan, pamuk, saten. Proizvela je raspon odjeće inspirirane „*Bondage*“ odijelom, uključujući jakne, hlače u različitim kariranim i jednobožnim uzorcima, te je tako spojila modernističke urbane elemente s keltskom kulturom i poviješću. [5] Taj dizajn jedan je od najuspješnijih odjevnih predmeta koje je kreirala. Takav „ropski“ izgled postao je sastavni dio punka. Stvorila je jedan od najslikovitijih odjevnih predmeta punk stila, koji se i danas proizvodi.



Slika 7. „*Bondage odijelo*“

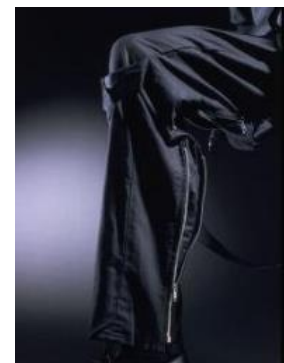

Slika 8. Detalji „*Bondage odijela*“

4.2. „Anarchy shirt“

„Anarchy shirt“ ili u prijevodu anarhistička košulja koju je nosio fan *Sex Pistolsa*, Simom Barker. Ta košulja bila je najvažniji dizajn njihovog butika. Ona naglašava McLarenov i Westwoodin odvažan pristup u modi. Košulja je napravljena 1960. u „Wemplex mod“ trgovini. Malcolm McLaren imao je zalihe takvih košulja s namjerom da ih prodaje u butiku još dok se zvao „Let It Rock“. Vivienne Westwood ih je uzela i redizajnirala tako da je nacrtala sive pruge na njoj. Zatim je eksperimentirala s primjenom različitih koncentracija izbjeljivača kako bi stvorila deblje pruge. McLaren ih je dodatno transformirao dodavanjem političkih slika, slogana pretvorivši je u potpuno novi odjevni predmet. Izgledala je staro i iznošeno s izbijeljenim prugama, s apliciranim bedževima, šablonom ispisan slogan: „Samo su anarhisti lijepi!“, na rukavu je bila zavezana crvena tkanina na kojoj je pisalo „kaos“. Najskandaloznije od svega bila je zakrpa portreta Karla Marxa prišivenog na košulju, na kojem je još bila dodana svastika. Bile su prisutni različiti slogani. Spominjao je heroje anarhističkog pokreta i njihove slogane. Majica je bila utjelovljenje punk etike „uradi sam“. [5] Malcolm je u tome vidio ključ za novu kolekciju punk odjeće. Ova košulja utjelovljenje je punk stila i ideologije. Njegov cilj bio je šokirati košuljama koje odgovaraju provokaciji. Sličnu košulju nosio je Johnny Rotten, pjevač grupe *Sex Pistols* i basist Sid Vicious. Svaki odjevni predmet bio je jedinstven. Ova košulja bila je provokativni nosivi odjevni predmet.

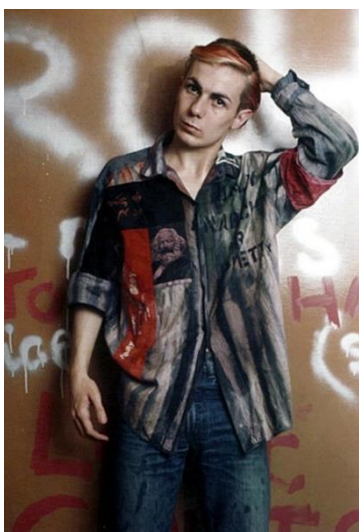

Slika 9. Simon Barker u „Anarchy shirt“



Slika 10. Detalji „Anarchy shirt“

4.3. „Destroy“ majica

„*Destroy*“, u prijevodu „uništi“ majica bila je izrađena od muslina. Tim natpisom pokazala je svoj stav protiv autoriteta. Dizajn na majici je hrabro prikazao kontroverznu grafiku. Na prednjem dijelu majica je bila ukrašena podebljanim crvenim nacističkim simbolom svastike, slikom Krista na križu okrenutu naopako, zakrpa kraljice, te velikim slovima ispisana riječ „*Destroy*“. Također bili su prisutni stihovi pjesme Sex Pistolsa, ova anarhistička majica iz 1977. utjelovila je punk stil. To je nedvojbeno jedna od njezinih najkontroverznijih kreacija. Ona je predstavljala suprotstavljanje diktatorima diljem svijeta. [18]

Šire gledano, to je bilo sredstvo izazivanja starije generacije, kroz neprihvatanje vrijednosti poput fašizma. Istovremeno je takav odjevni predmet bio sredstvo za važne društveno političke komentare. Takvim majicama spojila je dizajn i aktivizam.



Slika 11. „*Destroy*“ majica



Slika 12. Detalji „*Destroy*“ majice

4.4. „God Save the Queen“ majica

Kontroverzna majica najviše nošena od članova *Sex Pistolsa*, zbog njihove istoimene pjesme „*God Save the Queen*“ bila je simbol punk mode. Jedna od nositeljica ovog odjevnog predmeta je i sama Vivienne Westwood. To je dokaz da dizajneri mogu dizajnirati odjeću koju bi i samu nosili. Bočni šavovi i šavovi na rukavima bili su zašiveni tako da se vidi neobrađeni rub. Na ramenima, sa svake strane nalaze se mali ovalni izrezi. Metalni prstenovi ušiveni su na vanjski šav rukava na ramenu, a male metalne kopče vise na rubovima rukava. Tako su se rukavi mogli zakvačiti za metalne prstenove. Postoji i drugi sloj tkanine na prednjem i stražnjem dijelu. Majica sadržava portret kraljice Elizabete II, koju je stvorio umjetnik James Reid za omot ploče grupe *Sex Pistols*. Grafika je bila dekonstruirana verzija portreta Cecila Beatona, koja je naručena u čast kraljičinog srebrnog jubileja. Vivienne Westwood stavila je zihericu preko kraljičinih usta i tekstem grupe „*God Save the Queen, She Ain't Human Being*“ koji okružuje kraljičino lice u grafičkom tekstu, zajedno s logom benda. [16] Takve majice bile su šokantne, smatrane su u granici s izdajništvom. Taj odjevni predmet odražava stil punk supkulture u Londonu. Može se reći da je ova majica primjer antimode. Nije bio namijenjen nošenju široj masi kako bi sudjelovali u modi, već je služio punk supkulturi. Elementi na majici su prikazani kako bi se izravno suprotstavili postojećim modnim pravilima.



Slika 13. Vivienne Westwood u „*God Save the queen*“ majici

4.5. „Tits“ majica

Ova majica s motivom golih grudi jedan je od ranijih i najpoznatijih radova dizajnerice Vivienne Westwood i Malcolma McLarena. Motiv je doveo do paradoksalne implikacije; goli i odjeveni. Ona „skida“ odjeću s tijela. Majica je buntovni prikaz punk mode. To je bio oblik provokacije koji je više drzak nego agresivan. Ova majica, često nošena od strane muškaraca izaziva neizvjesnost u rodnom i spolnom identitetu i remeti stvarnost. Vivienne Westwood koristila je tijelo kao način odbacivanja onog što se smatralo normalnim ili društveno prihvatljivim. Ubacujući tabu poruke u svoj dizajn, u ovom slučaju ženske grudi, Westwood je uspjela izazvati šok. Dizajn provocira i šokira širu populaciju. Njen cilj nije bio stvoriti nešto estetski lijepo, već poticati na društvenu promjenu. Majica s ovim motivom postala je poznata jer ju je nosio Paul Cook, bubnjar punk grupe *Sex Pistols*, a od tada je replicirana u velikim količinama. [17]



Slika 14. „Tits“ majica

5. DIZAJNERI INSPIRIRANI PUNK SUPKULTUROM

5.1. Zandra Rhodes

Zandra Rhodes je dizajnerica tekstila i odjeće. Njene se kolekcije mogu opisati kao romantizirana verzija etno izgleda. Školovala se za dizajnericu tekstila, ali nije uspjela pronaći nikoga tko bi iskoristio njene odvažne printeve, te je razvila vlastiti dizajn. Proizvođači „*Butterfly dresses*“ u kojima se tkanine i kroj spajaju u jednu cjelinu. Koristila je najfiniji šifon i muslin, od kojih je izrađivala višeslojne suknje ili haljine s visokim strukom i širokim rukavima. Sve je izgledalo nježno i prozirno. Rhodes je svoju inspiraciju crpila iz etno haljina europske modne povijesti, Japana i Meksika. Dizajnirala je tekstil interpretirajući proreze elizabetanskih haljina, pretvarajući volane 19. stoljeća u moderne oblike. Svojom kolekcijom „*Conceptual Chic*“ iz 1977. godine šokira javnost. [9] Tada je prvi put napravila odmak od svojih nježnih dizajna koje je pravila i po kojima je postala poznata. Proslavila se tom kolekcijom, te je prozvana „princezom punka“, iako i sama tvrdi da ono što je radila nije bio pravi punk. Za razliku od odjeće koju je radila Vivienne Westwood. Dizajni Zandre Rhodes samo se poigravaju s idejom punka. [4] Inspiracija za kolekciju je iz londonske ulične kulture i punk pokreta tog vremena. Kolekcija je bila u crnoj boji punka pomiješanu sa žarko ružičastom i crvenom. Haljine su bile pažljivo isječene i ukrašene zlatnim zihericama, koje postaju stilski dodatak. Napravila je rupe i poderotine na svojoj odjeći, ali je obrube zašila i obrubila biserima ili dragim kamenjem, stavljala je pribadače da sveukupni dojam koji ostavljaju njezine često šarene kreacije nisu bile prijeteće, već eksperimentalne i romantične. Pažljivo drapirana tkanina također pokazuje njeno razigrano rukovanje punkom. Te haljine od žerseja očito su inspirirane punkom, ali ga nadilaze stilom i elegancijom. Ona je uspjela spojiti elemente punka s glamuroznom modom. Kroz kolekciju je ostavila i svoj osobni pečat. Zandra Rhodes se predstavlja kao ekscentrična osoba. Kosa obojana u ružičasto, profinjena i vrlo upadljiva šminku, oslikavanje tijela koje podsjeća na nježne tetovaže, već su 1970-ih godina bili njezin zaštitni znak, prema njenom mišljenju, njezin izgled je predvidio budući izgled pripadnika punk supkulture. Danas uočavamo da su Westwood i Rhodes bile samo početak punk mode.



Slika 15. „*Conceptual chic*“

5.2. Jean Paul Gaultier

Jean Paul Gaultier još je jedan nekonformist čiji je dizajn inspiriran punkom. On je Francuski dizajner, ljubitelj Britanskog stila, koji odražava londonsku uličnu modu i punk stil. U svojim dizajnima spaja razne predmete u nove i iznenađujuće kombinacije. Gaultier, koji je jednako predan pravima žena, kao i gay pitanjima, neutralizirao je podjelu između muške i ženske odjeće. Svojim punk stilom „muške suknje“ iz 1980-ih, izazvao je rodne stereotipe svojom rodno fluidnom modom. [19] Svoju inspiraciju za kolekcije crpi iz punk supkulture. 1970-ih dobio je uvid u punk stil, čija će alternativna umjetnost potaknuti nove estetske kodove. Antimaterijalistički punk princip utjecao je na njegov rad. Svidio mu se bunt i „uništen“ punk izgled, poderane mrežaste čarape, crni kiltovi, miješanje spolova i materijala. Koristio je tartan, *irokeze*, odijela „*Teddy boysa*“ poprskana grafitima, nošenog od strane žena. On ne razvodnjava sukob punka, umjesto toga on ga prihvaća i stapa u vlastitu estetiku visoke mode. Njegov cilj je izazvati društvena očekivanja da muškarci nose hlače, a ne kiltove. On predstavlja muškarce u kiltovima ili suknjama i kožnim jaknama. Te odjevne kombinacije u punk stilu mogu koristiti oba spola bez ikakvih ograničenja. Zaigranost rodnih uloga izravno proizlazi iz dekonstrukcionističke prirode punk stava prema društvenim normama. On je uspio spojiti „odjeću“ napravljenu od vreća za smeće s kvalitetnim tkaninama. Njegov Francuski i Britanski kulturni utjecaj, koža, PVC, divlja seksualnost i punk idealizam u njegovim dizajnima funkcionira. Transformirao je oštre punk tetovaže u poetične simbole oboje i

za kožu i za majice. [7] On u svom dizajnu uključuje sve veličine, oblike i spolove, koje zatim prikazuje na modnoj pisti.

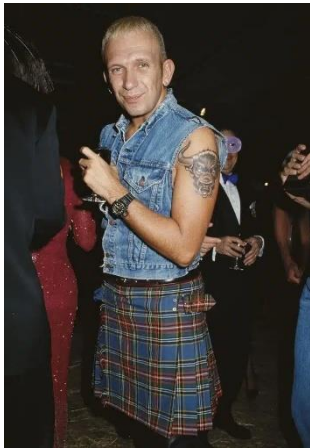

Slika 16. Jean Paul Gaultier



Slika 17. Muškarac u kiltu i kožnoj jakni

6. Eksperimentalni dio

U eksperimentalnom dijelu rada finalni izgled kolekcije inspirirane punk supkulturom u modi, ali i utjecajem dizajnerice Vivienne Westwood, definirat će se zadatak rada. Koristeći dosadašnja istraživanja punk mode i supkulture, kolekcija je oblikovana kroz *moodboard*, skice, projektni crtež, temeljni i modeliran kroj i izrada odjevnog predmeta. Prvi korak je izrada moodboarda, koji služi kao inspiracija u razvijanju kolekcije. Sastoji se od svih dosadašnjih analiza punk mode te njegovih temeljnih značajki, prikazanih na fotografijama. Sljedeći korak se sastoji od skica kolekcije inspirirane punkom. Zatim izrada projektnog crteža gdje se detaljnije prikazuje izgled kolekcije svakog odjevnog predmeta, izrada temeljnog kroja i modeliranje odabrane odjevne kombinacije.

6.1. „Pretty in Punk“ kolekcija

Istraživajući i promatrajući punk subkulturu i modu tog vremena, inspiracija za kolekciju su najznačajniji odjevni predmeti Vivienne Westwood u punk supkulturi, kao što su „*Bondage odijelo*“ i „*Anarchy shirt*“. Inspiracija za kolekciju su i karakteristične boje kao crvena, crna i karirani uzorak. Stoga se kroz kolekciju proteže karirani uzorak. U kolekciji su korišteni i dekorativni elementi kao što su različiti metalni obruči i ziherice. Protežu se i detalji „*Bondage odijela*“ s metalnim zatvaračima kao dekorativni element, ukrasne trake između koljena, te remenje omotano oko tijela. Modeli imaju i karakterističan izgled punk supkulture, kao što je fetiš izgled otkrivajući голу kožu, pritom izazivajući reakciju takvim izgledom.

6.2. Moodboard

Prikazan moodboard sastoji se od fotografija koje prikazuju punk modu i supkulturu. Prikazani su najznačajniji odjevni predmeti Vivienne Westwood iz butika Sex. Na njemu se nalazi paleta boja i karirani uzorka. Prikazani su i provokativni odjevni predmeti, te karakteristike punk izgleda, fetišistička odjeća, te dekorativni elementi poput ziherica, punk frizura i šminka.

6.3. Opis kolekcije

Kolekcija inspirirana punk supkulturom i modom, sastoji se od osam odjevnih kombinacija koje su prikazane u obliku skica i projektnog crteža. Izrađen je i jedan kroj za izabranu kombinaciju. Kolekcija je prožeta prepoznatljivim punk kariranim i tartan uzorkom, koji je i predstavnica punk mode Vivienne Westwood koristila. Cijela kolekcija inspirirana je zihericama i metalnim kopčama koje negdje imaju funkciju, a negdje samo estetsku svrhu. Također inspirativno je i „*Bondage odijelo*“ koje je s remenjem omotano oko cijelog tijela, te zatvarači koji su samo dekorativno prisutni, bez ikakve funkcije. Takav izgled prisutan je i u kolekciji. Cijela kolekcija zrači provokativnošću, šokiranju ali i seksualnosti, koja je karakteristična za punk supkulturu i izgled. Pojedini odjevni predmeti inspirirani su i radom Zandre Rhodes. Cijela kolekcija odiše punk supkulturom u novom, šokantnom i suvremenom kontekstu.

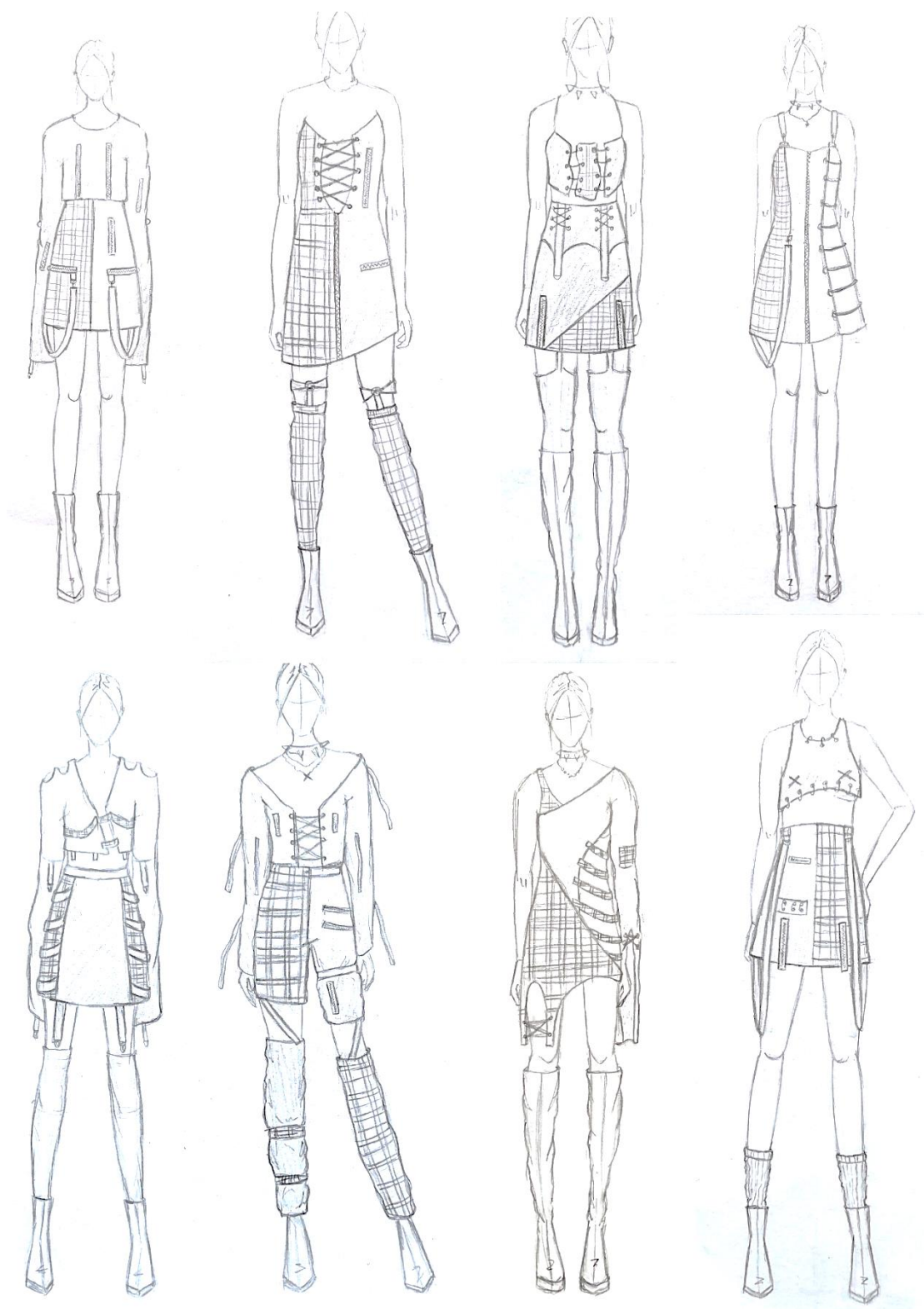

Slika 19. Skice za kolekciju

6.4. Finalni prikaz kolekcije

A) Prvi projektni crtež inspiriran je tartan uzorkom koji je karakterističan za punk modu, ali se javlja i u kolekcijama Vivienne Westwood. Gornji odjevni predmet je *crop-top* majica koja ima dva ukrasna zatvarača na prednjem dijelu. Majica ima predimenzionirane rukave koji prekrivaju dlan. Na rukavima se nalazi sa svake strane ukrasni zatvarač. Nalaze se i metalne kopče gdje se rukav može podvrtiti i zakačiti prema gore. Donji odjevni predmet je suknja koja se sastoji od dva različita uzorka tkanine. S jedne strane je karirani uzorak, ima ukrasni zatvarač i ukrasnu metalnu kopču s tregerom, dok je druga strana jednobojna s po dva ukrasna zatvarača i metalnom kopčom s tregerom. Stražnji dio isto tako ima različit uzoraka tkanine sa svake strane. Na stražnjoj sredini nalazi se zatvarač i metalne kopče u struku sa svake strane gdje su tregeri zakačeni.

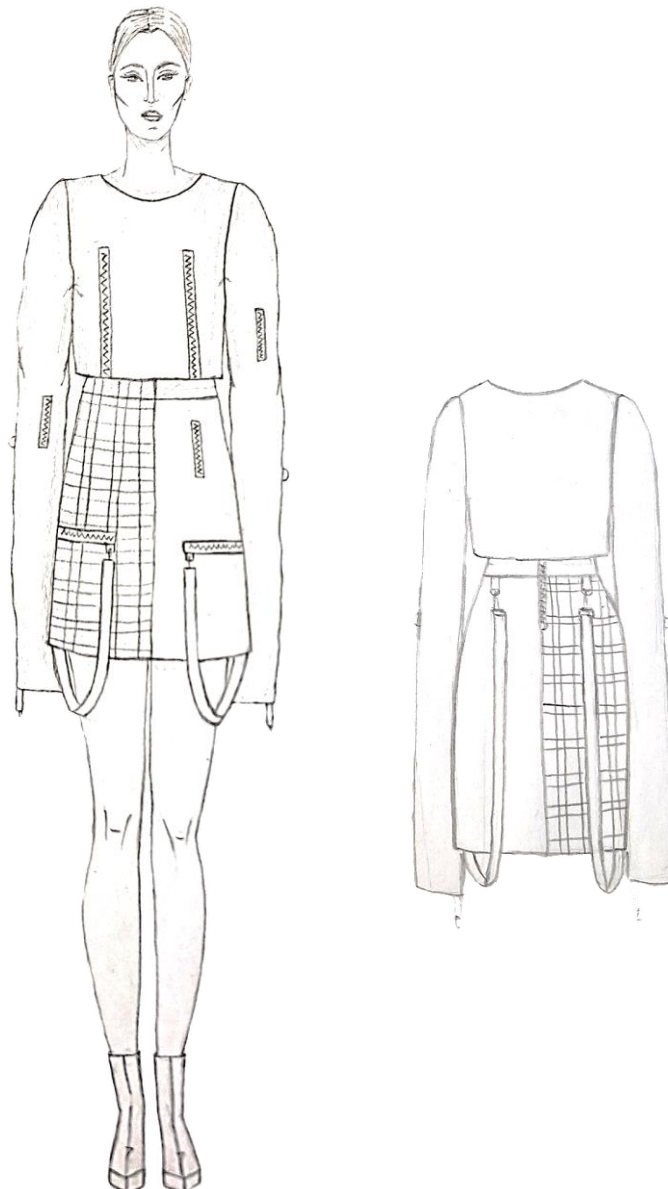

Slika 20. Projektni crtež A

B) Druga odjevna kombinacija također je inspirirana punkom i „*Bondage odijelom*“ (prikazanog na slici 7). Gornji odjevni predmet je majica koja je na prednjem dijelu spojena karirani trakama. Majica je inspirirana majicama Vivienne Westwood kakve je prodavala u butiku, te tako ima izreze na ramenima i rukavima. Rukavi su predimenzionirani koji imaju metalne kopče kako bi se mogli zakačiti. Donji odjevni predmet je suknja. U struku s obje strane ima karirani uzorak, ima ukrasne trake u struku. Na dužini suknje nalaze se dvije trake s metalnim kopčama kao dekorativan element. Na stražnjoj sredini nalazi se zatvarač.

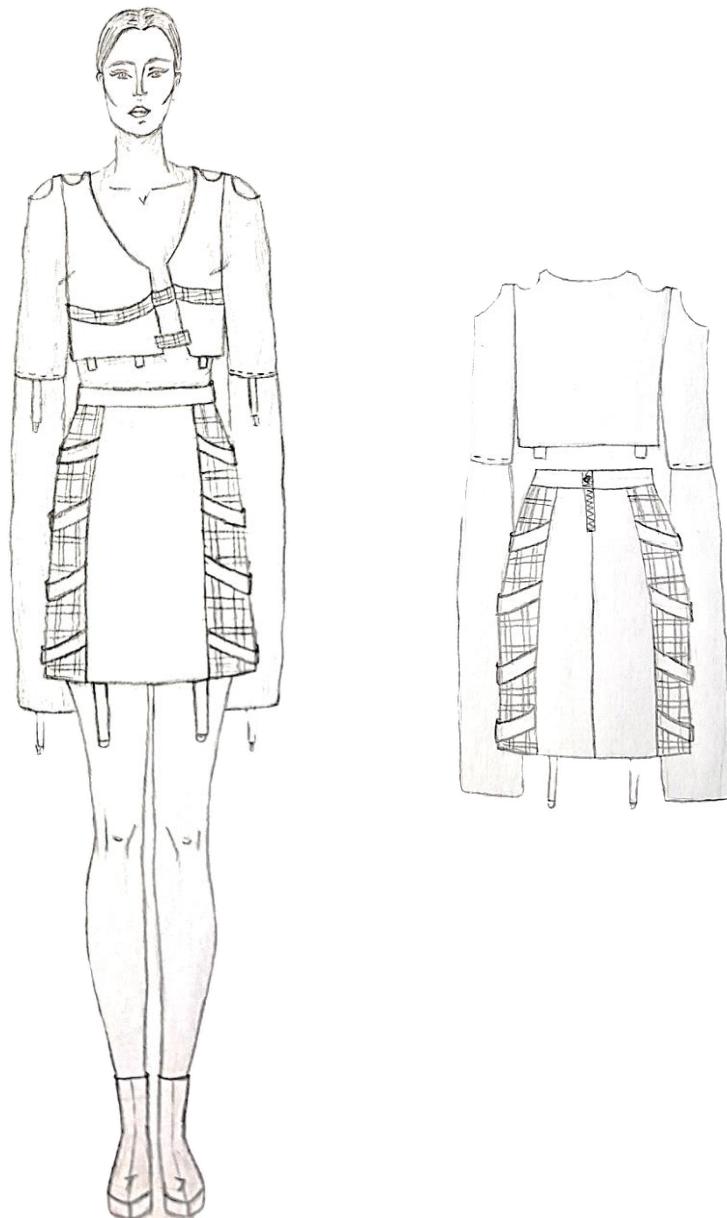

Slika 21. Projektни crtež

C) Sljedeća odjevna kombinacija inspirirana je punkom i majicom „Tits“ (Prikazanoj na slici 14). Ova kombinacija također se sastoji od majice i suknje. Gornji odjevni predmet je na tregere, te na vratnom izrezu i dužini ima metalne obruče kao dekorativan element. Majica je na jednom dijelu duža, te se prema drugom postupno skraćuje. Na prednjem dijelu majice nalazi se išarani X, a inspiriran je majicom „Tits“. Na stražnjoj strani majice na dužini se nalaze metalni obruči. Donji odjevni predmet je suknja koja se sastoji od dva različita uzorka tkanine. S jedne strane je karirani uzorak i ukrasni zatvarač koji je duži od dužine suknje. S druge strane je jednobojna tkanina, ima dva ukrasna zatvarača i našivenu zakrpu sa zihericama. Suknja ima tregere koji vise sa svake strane koji idu i prema stražnjoj strani kao dekorativan element. Suknja na stražnjem dijelu također ima različiti uzorak tkanine na svakoj strani, na stražnjoj sredini nalazi se zatvarač.

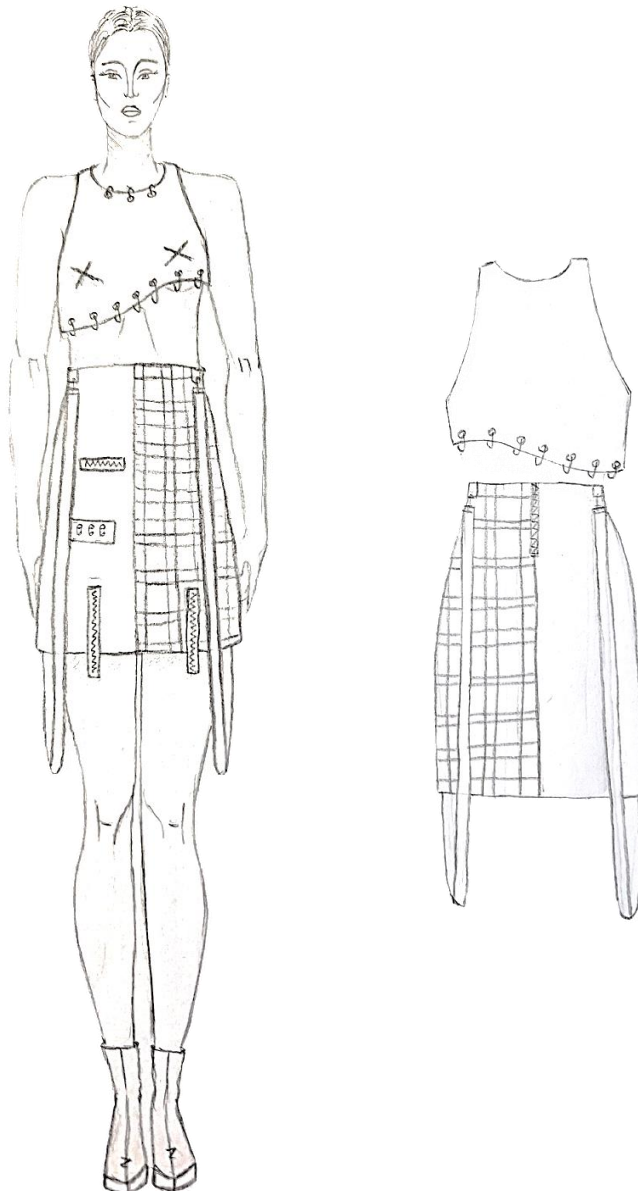

Slika 22. Projektni crtež C

D) Ova odjevna kombinacija inspirirana je punkom i fetiš odijevanjem. Haljina je uskog kroja. Prednja sredina je otvorena, ima izgled korzeta s vezicama, kako bi se stekao dojam fetiš izgleda. Također se nalazi i ukrasni zatvarač kao dekorativni element. Haljina se sastoji od dvije različite tkanine. S jedne strane nalazi se karirani uzorak, a na drugoj jednobojni s po dva ukrasna zatvarača. Na stražnjoj sredini nalazi se skriveni zatvarač. Stražnji dio je iz dva različita uzorka tkanine, s jedne strane je karirani uzorak, a s druge jednobojan.

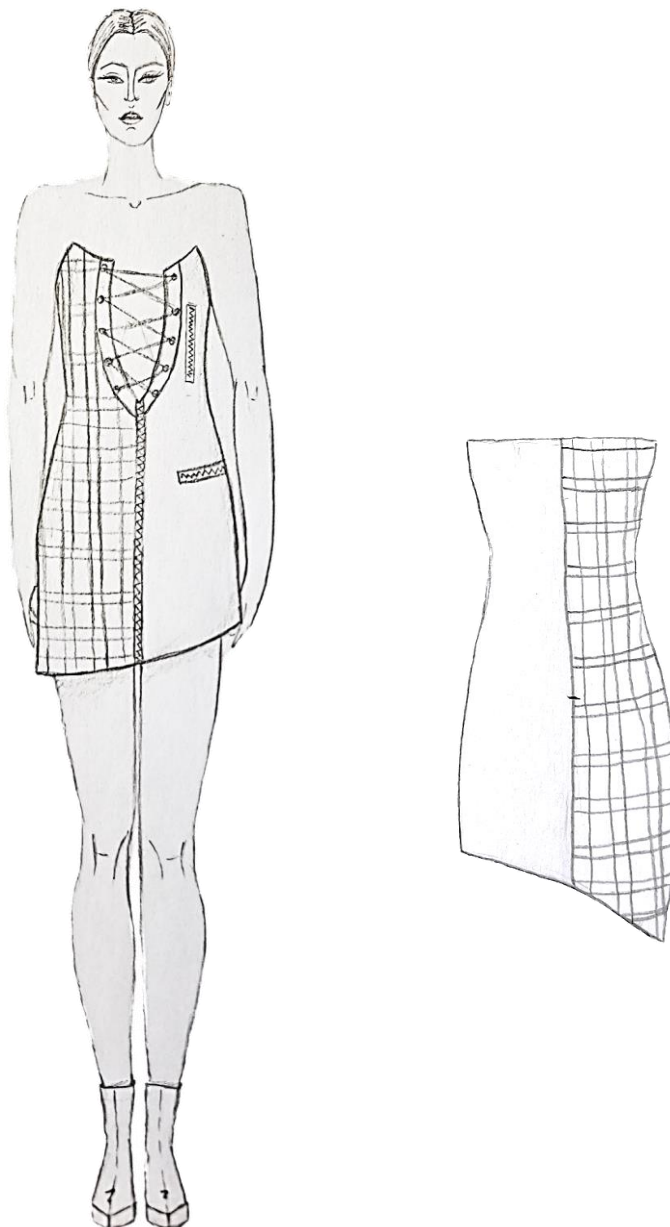

Slika 23. Projektni crtež D

E) Prikazana odjevna kombinacija inspirirana je karakterističnim punk fetiš izgledom. Gornji odjevni predmet podsjeća na izgled korzeta. Na prednjoj strani ima dva proreza, a njihova otvorenost regulira se vezicama. Na stražnjoj strani nalazi se zatvarač. Donji odjevni predmet je suknja, koja u struku ima izgled korzeta za bokove. Ima dva ukrasna zatvarača na dužini suknje. Na jednom dijelu suknja ima karirani uzorak.

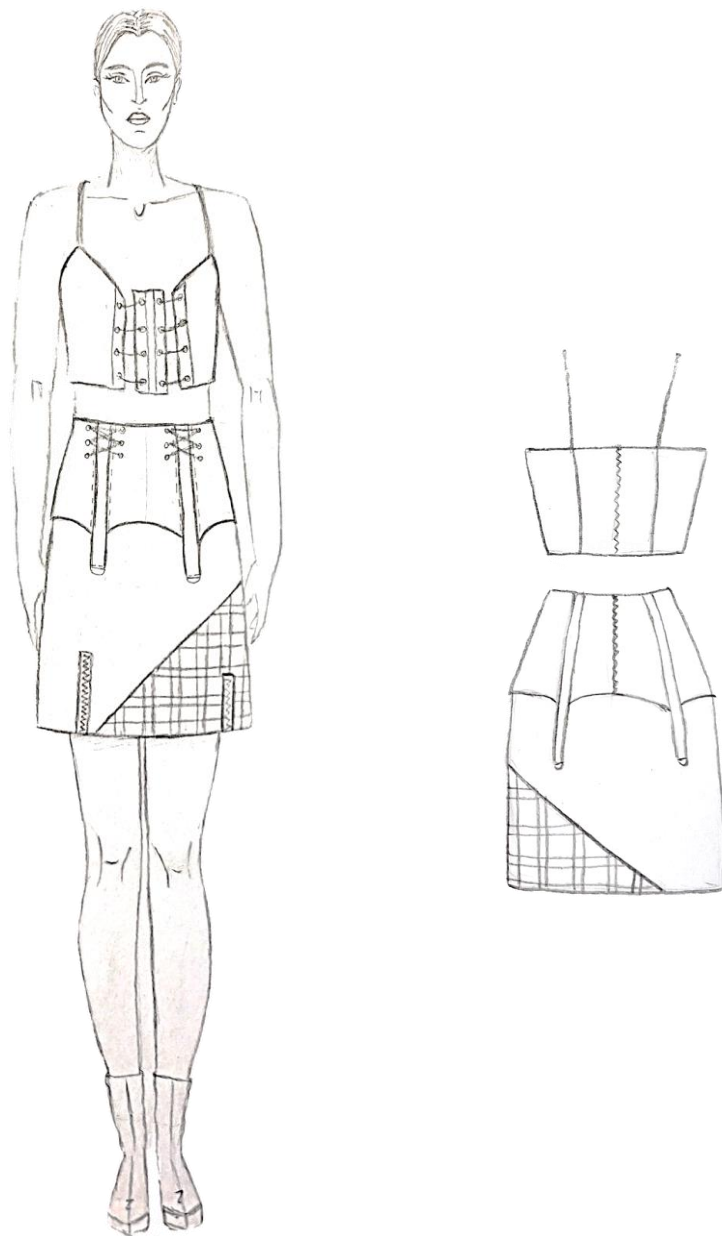

Slika 24. Projektni crtež E

F) Sljedeća odjevna kombinacija inspirirana je „*Bondage odijelom*“. Haljina je uskog kroja, asimetričnog izgleda, u kombinaciji od dva različita uzorka tkanine. Na jednoj strani je karirani uzorak s tregerom, dok na drugoj strani ima predimenzionirani rukav s prorezom i vezicama. Kao ukrasni element ima i karirani prišivak na rukavu. Haljina ima ukrasne trake od kariranog uzorka. Druga strana haljine je od karirane tkanine, koja je s jedne strane duža i ima ukrasne vezice. Na stražnjoj sredini se nalazi zatvarač.



Slika 25. Projektni crtež

G) Ova odjevna kombinacija inspirirana je u potpunosti s „*Bondage odijelom*“. Gornji odjevni predmet sastoji se od majice koja je na prednjem dijelu otvorena i podsjeća na korzet, ima prorez koji se može regulirati pomoću vezica, na svakoj strani ima po jedan ukrasni zatvarač. Na rukavu se nalaze ukrasne trake koje podsjećaju na zarobljeni izgled u „*Bondage odijelu*“. Donji odjevni predmet sastoji se od hlača koje imaju nogavice iz različitih uzoraka tkanine. S jedne strane je karirani uzorak, dok je s druge jednobojan. Hlače su odrezane na području koljena s prednje strane i spojene su ukrasnom trakom. Hlače na sebi imaju ukrasne zatvarače, što je karakteristično za „*Bondage odijelo*“ i vezane su u području noge ukrasnim trakama, kako bi tvorili karakterističan zarobljeni izgled.



Slika 26. Projektni crtež

H) Posljednja odjevna kombinacija je haljina. Sastoji se od dvije različite kombinacije uzoraka tkanine. Na jednoj strani nalazi se karirani uzorak i ukrasni treger koji ide prema stražnjoj strani. Na drugoj strani ima ukrasne vezice kao dekorativni element. Na prednjoj sredini haljine nalazi se zatvarač. Haljina ima naramenice koje se vežu s metalnom kopčom.

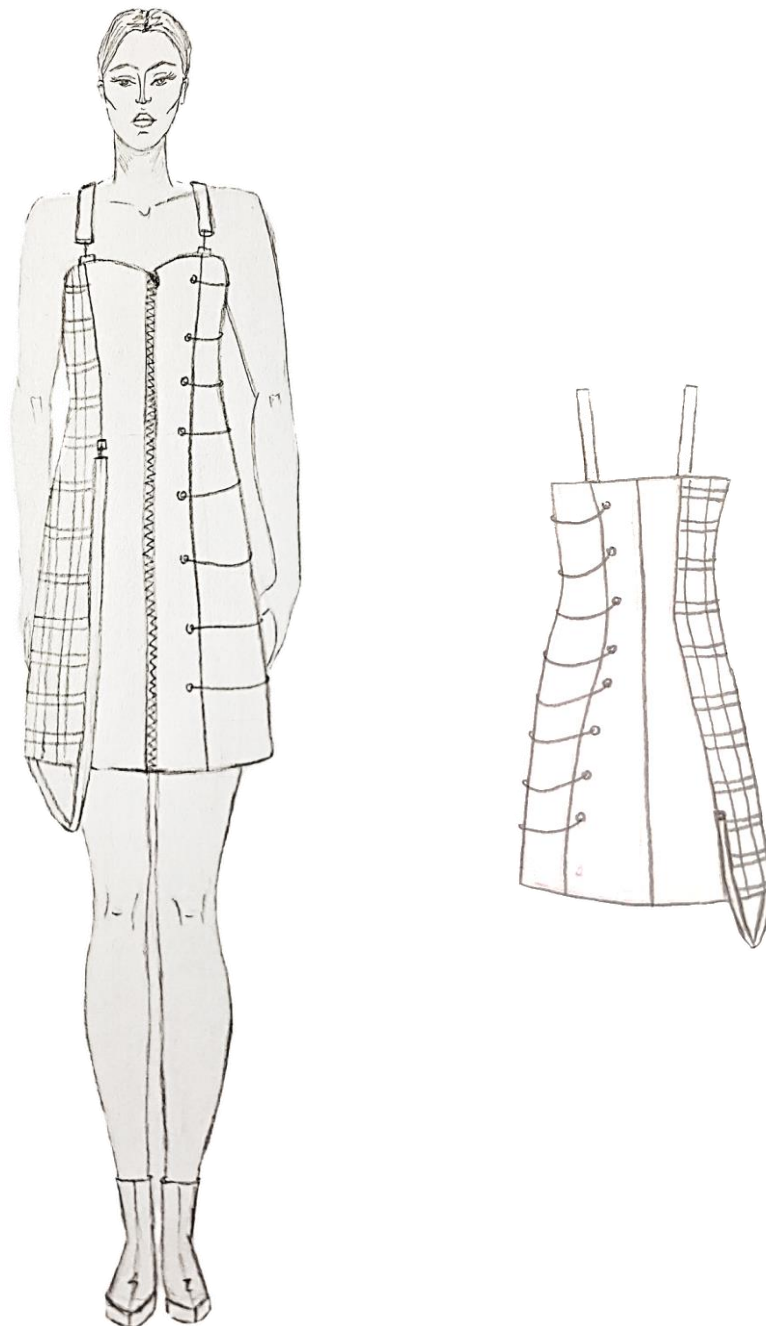

Slika 27. Projektni crtež

6.5. Konstrukcija i modeliranje odabrane odjevne kombinacije

Za ovaj dio zadatak odabrala sam odjevnu kombinaciju projektnog crteža C. Prikazan je temeljni kroj, zatim modeliranje temeljnog kroja. Prvo modeliramo gornji, a zatim donji odjevni predmet. Majica se sastoji od prednjeg i stražnjeg dijela, na jednom dijelu je duža, te se prema drugom postupno skraćuje. Majica je od pletiva, stoga je baza temeljnog kroja bez ušitaka. Suknja se sastoji od dvije različite tkanine s ukrasnim zatvaračima i tregerima kao dekorativan element. Za ovaj dio rada korištena je knjiga „*Tehnike konstruiranja i modeliranja odjeće*“, autora Darka Ujevića, Dubravka Rogalea i Marija Hrastinskog [13]

Konstrukcija majice

Oznaka veličine 38

Glavne tjelesne mjere:

$$Tv = 168 \text{ cm}$$

$$Og = 88 \text{ cm}$$

$$Os = 78 \text{ cm}$$

$$Ob = 96$$

Konstruktivske mjere:

$$Do = 1/10 Og + 10,5 \text{ cm} \dots\dots + 2 \text{ do } 3 \text{ cm} = 21,30 \text{ cm}$$

$$Dl = 1/4 Tv - 1 \text{ cm} = 41 \text{ cm}$$

$$Vb = 3/8 Tv + 5 \text{ cm} = 68 \text{ cm}$$

$$Dk = Vb + 5 \text{ cm} = 73 \text{ cm}$$

$$\check{S}vi = 1/20 Og + 2 \text{ cm} = 6,40 \text{ cm}$$

$$Vpd = Dl + 1/20 Og - 0,5 \text{ cm} = 44,90 \text{ cm}$$

$$\check{S}l = 1/8 Og + 5,5 \text{ cm} \dots\dots + 1,5 \text{ do } 2 \text{ cm} = 18 \text{ cm}$$

$$\check{S}o = 1/8 Og - 1,5 \text{ cm} \dots\dots + 2,5 \text{ do } 3,5 \text{ cm} = 12 \text{ cm}$$

$$\check{S}g = 1/4 Og - 4 \text{ cm} \dots\dots + 1,5 \text{ do } 2 \text{ cm} = 19,5 \text{ cm}$$

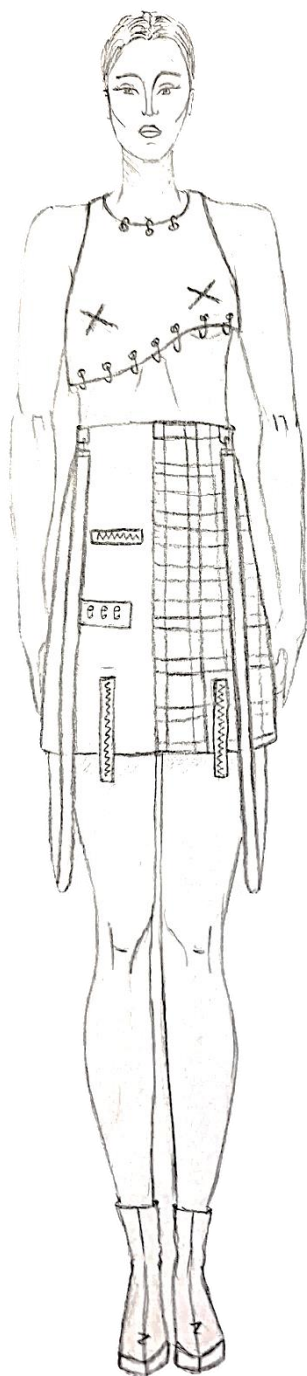

Prednja strana

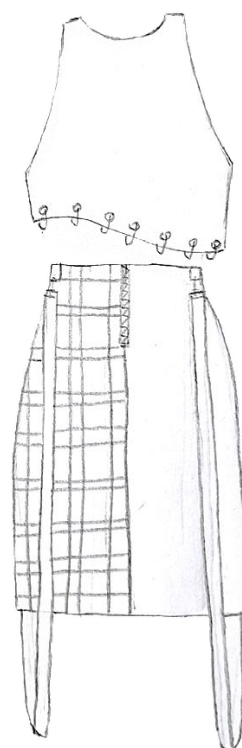

Stražnja strana

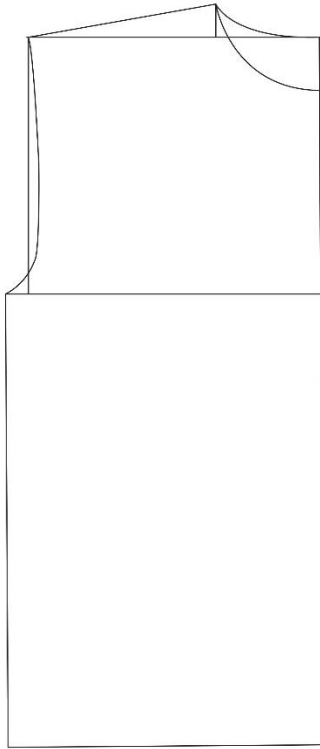

Slika 28. Temeljni kroj majice prednjeg i stražnjeg dijela

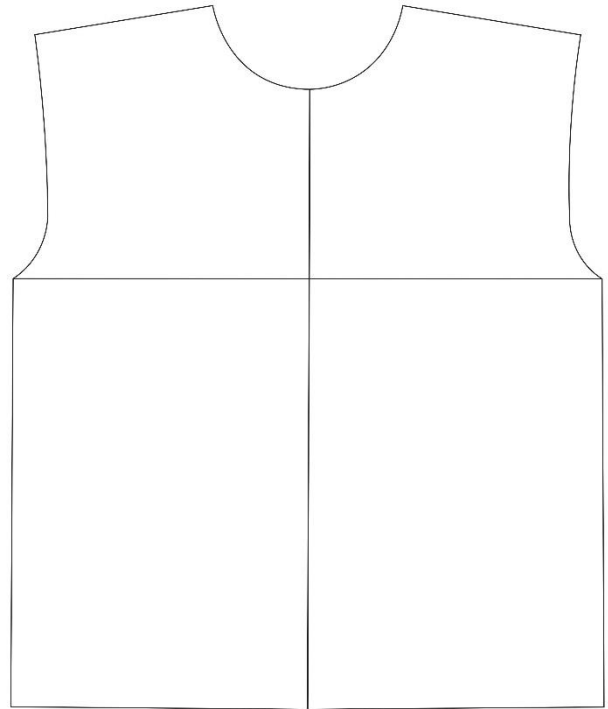

Slika 29. Otvoreni prednji dio

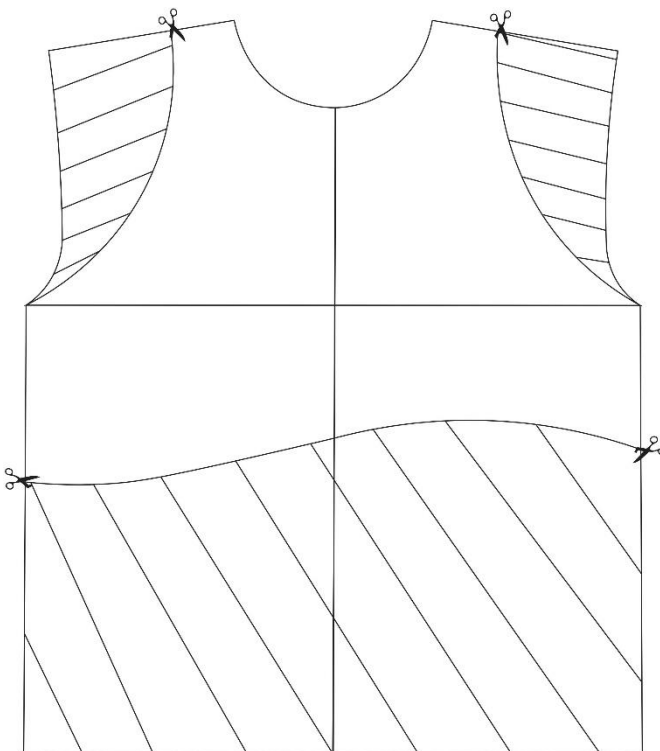

Slika 30. Modeliranje majice

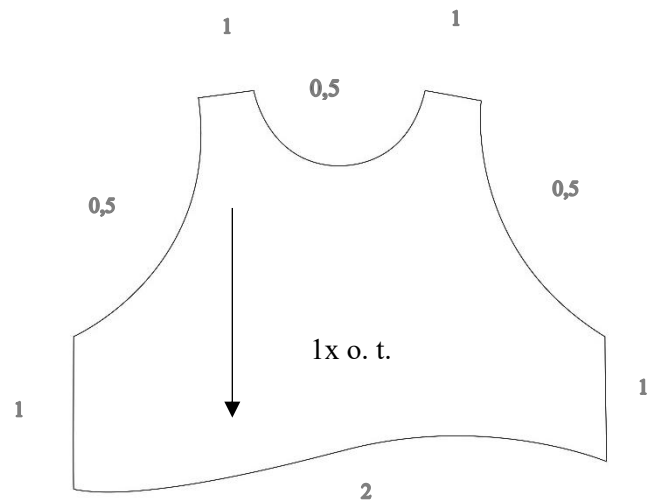

Slika 31. Prednji krojni dio majice

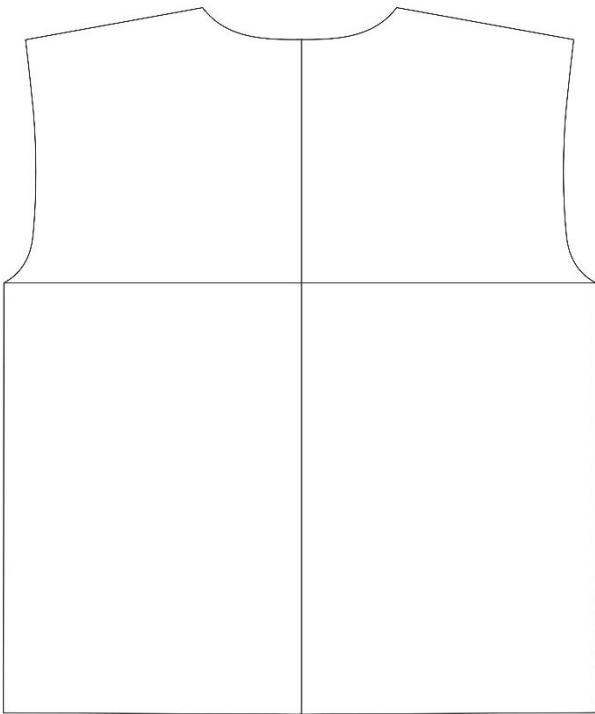

Slika 32. Otvoreni stražnji dio

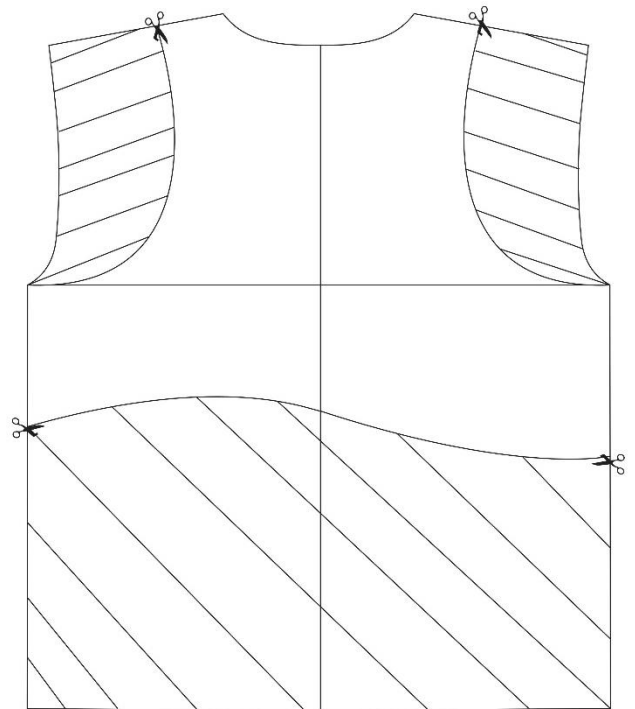

Slika 33. Modeliranje stražnjeg dijela

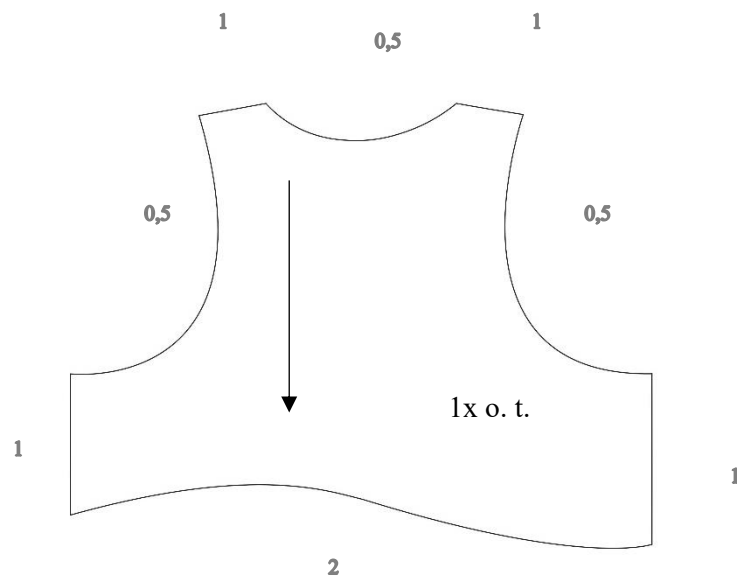

Slika 34. Stražnji krojni dio majice

Sljedeće je prikaz temeljnog i modeliranog kroja suknje.

Konstrukcija suknje

Oznaka veličine 38

Glavne tjelesne mjere:

$$T_v = 168 \text{ cm}$$

$$O_b = 76 \text{ cm}$$

Konstrukcijske mjere:

$$D_k = 3/8 T_v = 63 \text{ cm}$$

$$V_b = 1/8 T_v = 21 \text{ cm}$$

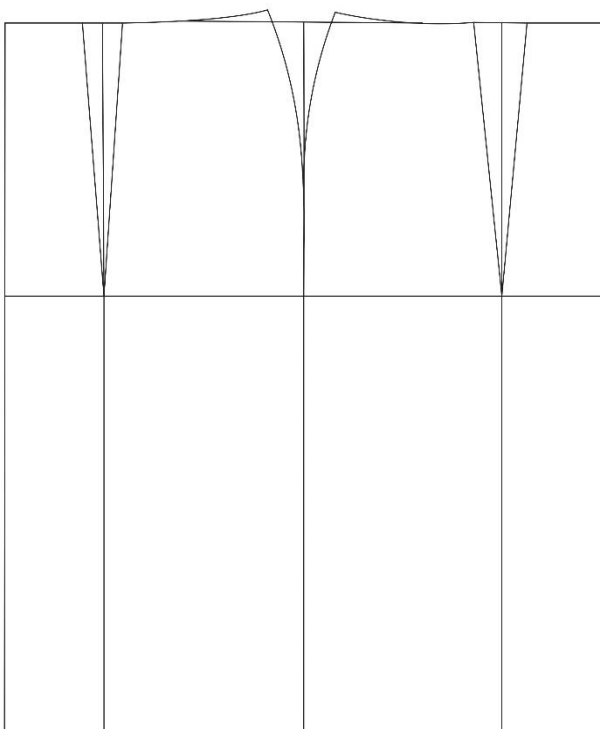

Slika 35. Temeljni kroj suknje

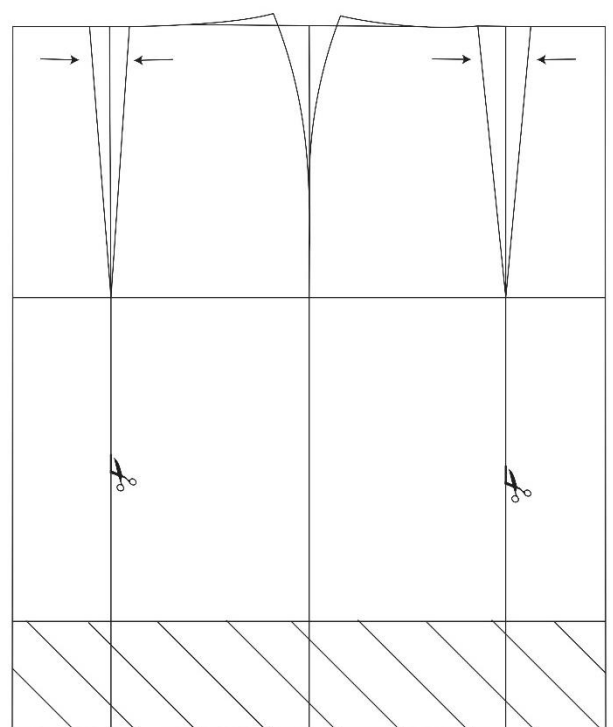

Slika 36. Modeliranje temeljnog kroja

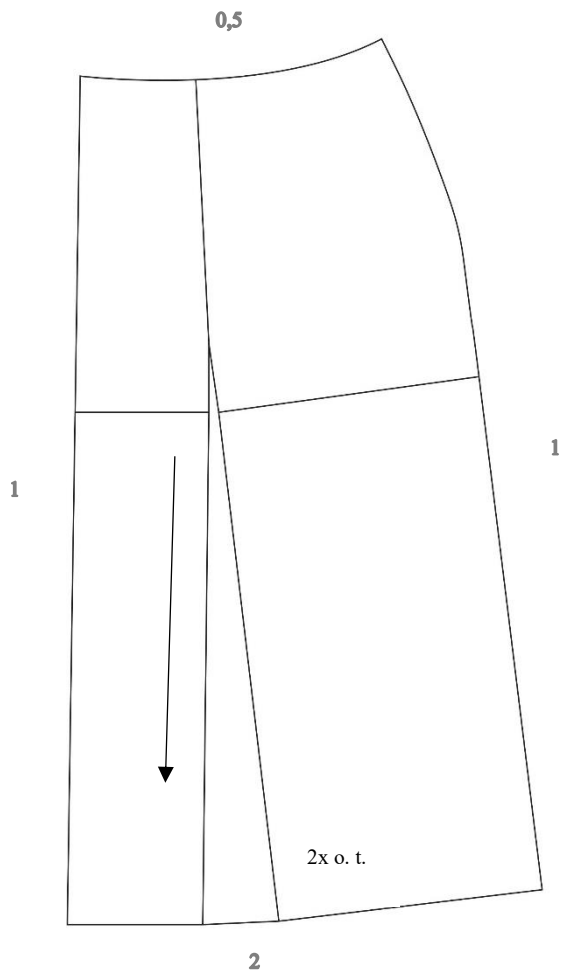

Prednji dio suknje

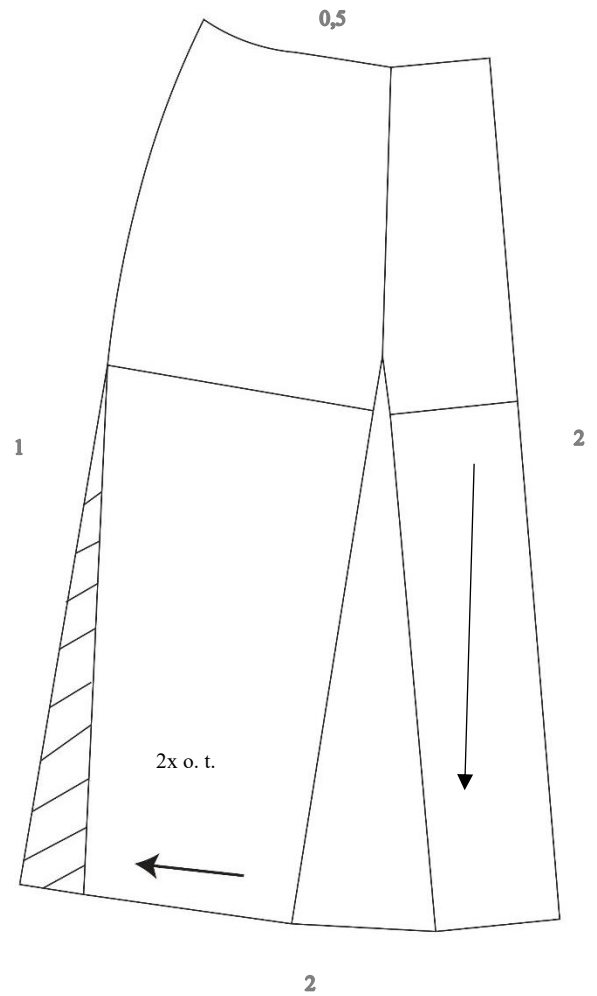

Stražnji dio suknje

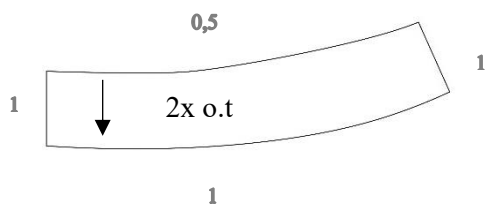

Podlistak prednjeg dijela suknje

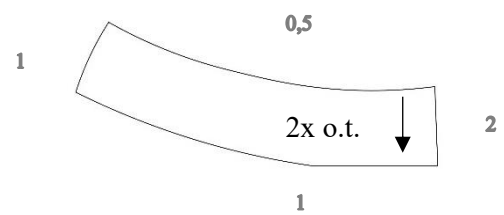

Podlistak stražnjeg dijela suknje

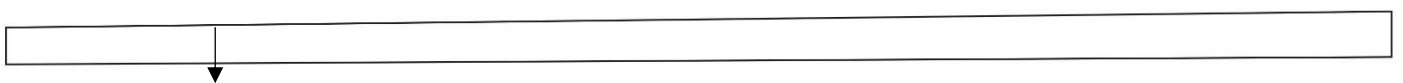

2x o. t.

Ukrasni treger

7. ZAKLJUČAK

Punk je eruptirao u Londonu i kreirao je pokret. Imao je pristup kroz glasnu i agresivnu glazbu, kombiniranu sa zapanjujućim pristupom na modu. Individualac je bio u mogućnosti izgraditi vlastiti identitet kroz stil. U razdoblju 70-ih godina 20. stoljeća glazba i moda postaju neraskidivi kako bi izrazili mladenačko nezadovoljstvo, ali su ponudili način na koji bi društveni ideali o moralu, seksualnosti, spolu, tijelu, društvenim klasama i politici mogli biti preispitivani. [5] Kroz punk modu pokušava se spojiti naizgled nespojivi elementu, kako bi se prikazao i osobni doprinos stilu.

Malcolm McLaren utjelovio je punk kroz glazbenu grupu *Sex Pistols*, a uz pomoć Vivienne Westwood oblikovali su punk modu. Ona je proizvodila odjevne predmete koji su redefinirali pojmove mode i dobrog ukusa. Koristila je pornografski sadržaj u svojim dizajnima kao i svastiku, fetiš odjeću i ropski izgled. Punk izgled temeljio se na agresivnošću i anarhiji, majice su bile rezane s rupama, te su imale provokativnu svrhu.

Anti- modno ponašanje preselilo se u estetski sklop suvremene mode. [3] U punk pokretu dolazi do pojave „pravih punkera“ i „pozera“. Počinje se javljati obeshrabrenje pripadnika punka, razočarenje od sveopće ideje, pa i odustajanje od nje. Ono što se danas smatra supkulturom, često kasnije postane novi modni trend. U mnogim slučajevima novijeg datuma tipična punk odjeća gotovo ima ulogu odore i nema nikakve veze s pripadnošću pojedinca određenoj klasi, nego isključivo odgovara sustavu ponašanja koje je taj pojedinac prihvatio. [10] Punk izgled ušao je u visoku modu. Mnogi dizajneri provlače buntovni punkerski izgled kroz svoje kolekcije. Kao i kod svake supkulture popularna industrija odbacuje punk kao zastario. Sa svakim desetljećem pojavljuju se nove supkulture mladih, utječući na modu svojim svježim i autentičnim izgledom.

Punk moda i supkultura, ali i odjeća dizajnerice Vivienne Westwood iz butika „*Sex*“ bili su polazišna inspiracija kolekcije „*Pretty in Punk*“. Kolekcija „*Pretty in Punk*“ sastoji se od osam odjevnih kombinacija koje preispituju punk modu i provokaciju. Kombinacija karirano i jednobojnog uzorka tkanina česta je pojava u punk supkulturi i modi, kao i metalni obruči koji su prisutni u kolekciji. Možemo zaključiti kako je punk moda i supkultura uvelike utjecala na razvoj današnje mode. Vivienne Westwood je kroz supkulturu uvela novu, šokantnu, a prije svega provokativnu odjeću koju je uvela u *mainstream* modu i time promijenila modne i kulturne oblike. Kolekcija sadrži elemente karakteristične za punk modu a to su ogoljenost, fetiš izgled, metalne kopče i obruči, dojam zarobljenog izgleda pomoću traka kao dekorativan element, kombinacija tartan i

jednobojnog uzorka- preispituje se moda, provokacija i pripadništvo određenoj supkulturi, baš kao što je i danas prisutno u suvremenoj modi.

8. LITERATURA

- [1] Paić Žarko i Purgar Krešimir; *Teorija i kultura mode*, izdavač: Školska knjiga, Zagreb 2018.
- [2] Hebdige Dick; *Subculture: The Meaning of Style*, Routledge, Taylor & Francis e-Library, London, 2002.
- [3] Paić Žarko; *Vrtoglavica u modi prema vizualnoj semiotici tijela*, izdavač: altaGAMA Zagreb, 2007.
- [4] Lehnert Gertrud, *A History of Fashion in the 20th century*, izdavač: Konemann, Njemačka 2000. str. 80
- [5] Fogg Marnie, *Fashion the Whole Story*, izdavač: Prestel, London 2013. str. 430
- [6] Miller Janice; *Fashion and Music*, izdavač Berg Publishers, London 2011.
- [7] Seeling Charlotte, *Fashion the century of the designer 1900-1999*, Vivienne Westwood, izdavač: Konemann, Njemačka 2000. str. 458
- [8] Arnold Rebecca; *Vivienne Westwood (2004.) Encyclopedia of clothing and fashion*, Volume 3, izdavač: Scribner, New York, str. 67-69, 427-429
- [9] Gilmour Sarah; *20th century Fashion: The 70s Punks, Glam Rockers and New Romantics*, izdavač: David West Children's Books, London 1999.
- [10] Gillo Dorfles; *Moda*, izdavač: Golden marketing, Zagreb 1997
- [11] Brown Susan; *Fashion: The Definitive History of Costume and Style*, izdavač: DK Publishing, New York 2012., str. 390
- [12] Cvitan-Čerlenić Mirna; *Moda; povijest, sociologija i teorija mode*, izdavač: Školska knjiga, Zagreb 2002. Str. 349
- [13] Ujević Darko, Rogale Dubravko, Hrastinski Marijan; *Tehnike Konstruiranja I modeliranje odjeće*, izdavač: Tekstilno-tehnološki fakultet sveučilišta u Zagrebu, Zrinski d. d. Čakovec, 2010.
- [14] Vivienne Westwood: *Punk, New Romantic and Beyond* (7.9.2023)

URL: <https://www.vam.ac.uk/articles/vivienne-westwood-punk-new-romantic-and-beyond>

- [15] The Met; “*Bondage suit*” (7.9.2023) URL:
<https://www.metmuseum.org/art/collection/search/98568>
- [16] Fashion History Timeline; 1977 Vivienne Westwood, Malcolm McLaren, Jamie Reid, “God Save the Queen” T-shirt (7.9.2023) URL:
<https://fashionhistory.fitnyc.edu/1977-westwood-mclaren-god-save/>
- [17] Arts & Culture; *Tits shirt* (7.9. 2023) URL:
<https://artsandculture.google.com/asset/shirt-vivienne-westwood-and-malcolm-mclaren/cgEHu7UKeNAw7g>
- [18] Dazed; Vivienne Westwood’s top ten political moments (7.9.2023) URL:
<https://www.dazeddigital.com/fashion/article/24335/1/vivienne-westwood-s-top-ten-political-moments>
- [19] Palaleather; 6Iconic Fashion Designer Rock The Ultimate Punk Aesthetic Style (7.9. 2023.) URL: <https://www.palaleather.co.uk/blogs/news/ultimate-punk-aesthetic-style>

Slike

1. Članovi benda *Sex Pistols* – Billboard pro: John Lydon (7.9.2023) URL:
<https://www.billboard.com/pro/john-lydon-sued-sex-pistols-bandmates-music-tv-series/>
2. Johnny Rotten - Billboard pro: John Lydon (7.9.2023) URL:
<https://www.billboard.com/pro/john-lydon-sued-sex-pistols-bandmates-music-tv-series/>
3. Punk djevojke - Dorfler Gillo; *Moda*, izdavač: Golden marketing, Zagreb 1997.
4. Vivienne Westwood i Malcolm McLaren - AnOther: Malcolm McLaren: The Definitive Punk Visionary, URL: <https://www.anothermag.com/fashion-beauty/3216/malcolm-mclaren-the-definitive-punk-visionary>
5. Vivienne Westwood i Jordan u “*Bondage odijelu*” - Fogg Marnie, *Fashion the Whole Story*, izdavač: Prestel, London 2013. str. 417

6. Vivienne Westwood i modeli butika "Sex" - Seeling Charlotte, *Fashion the century of the designer 1900-1999*, Vivienne Westwood, izdavač: Konemann, Njemačka 2000. str. 418
7. „Bondage odijelo“ - The Met; "Bondage suit" (7.9.2023) URL: <https://www.metmuseum.org/art/collection/search/98568>
8. Detalji „Bondage odijela“ - The Met; "Bondage suit" (7.9.2023) URL: <https://www.metmuseum.org/art/collection/search/98568>
9. Simon Barker u "Anarchy shirt" - Fogg Marnie , *Fashion the Whole Story*, izdavač: Prestel, London 2013. str. 418
10. Detalji "Anarchy shirt" - Fogg Marnie , *Fashion the Whole Story*, izdavač: Prestel, London 2013. str. 418
11. "Destroy" majica - Vivienne Westwood: Punk, New Romantic and Beyond (7.9.2023) URL: <https://www.vam.ac.uk/articles/vivienne-westwood-punk-new-romantic-and-beyond>
12. Detalji "Destroy" majice - Vivienne Westwood: Punk, New Romantic and Beyond (7.9.2023) URL: <https://www.vam.ac.uk/articles/vivienne-westwood-punk-new-romantic-and-beyond>
13. Vivienne Westwood u "God Save the Queen" - majici 16 Fashion History Timeline; 1977 Vivienne Westwood, Malcolm McLaren, Jamie Reid, "God Save the Queen" T-shirt (7.9.2023) URL: <https://fashionhistory.fitnyc.edu/1977-westwood-mclaren-god-save/>
14. "Tits" majica - Arts & Culture; *Tits shirt* (7.9. 2023) URL: <https://artsandculture.google.com/asset/shirt-vivienne-westwood-and-malcolm-mclaren/cgEHu7UKeNAw7g>
15. "Conceptual chic" - Lehnert Gertrud , *A History of Fashion in the 20th century*, izdavač: Konemann, Njemačka 2000. str. 80
16. Jean Paul Gaultier – Couture Enfant: Jean Paul Gaultier (7.9.2023) URL: <https://www.coutureenfant.fr/jean-paul-gaultier-enfant-terrible-de-la-mode/>
17. Muškarac u kiltu i kožnoj jakni - Palaleather; 6Iconic Fashion Designer Rock The Ultimate Punk Aesthetic Style (7.9. 2023.) URL: <https://www.palaleather.co.uk/blogs/news/ultimate-punk-aesthetic-style>
18. Moodboard za kolekciju "Pretty in Punk"
19. Skice za kolekciju

20. Projektni crtež A
21. Projektni crtež B
22. Projektni crtež C
23. Projektni crtež D
24. Projektni crtež E
25. Projektni crtež F
26. Projektni crtež G
27. Projektni crtež H
28. Temeljni kroj majice prednjeg i stražnjeg dijela
29. Otvoreni prednji dio
30. Modeliranje majice
31. Prednji krojni dio majice
32. Otvoreni stražnji dio
33. Modeliranje stražnjeg dijela
34. Stražnji krojni dio majice
35. Temeljni kroj suknje
36. Modeliranje temeljnog kroja
37. Krojni dijelovi suknje