

# Moda i sjećanje - intimistički pristup oblikovanju odjeće 1990-ih godina u vlastitoj modnoj kolekciji

---

**Racetin, Vicko**

**Master's thesis / Diplomski rad**

**2023**

*Degree Grantor / Ustanova koja je dodijelila akademski / stručni stupanj:* **University of Zagreb, Faculty of Textile Technology / Sveučilište u Zagrebu, Tekstilno-tehnološki fakultet**

*Permanent link / Trajna poveznica:* <https://um.nsk.hr/um:nbn:hr:201:898167>

*Rights / Prava:* [In copyright](#) / [Zaštićeno autorskim pravom.](#)

*Download date / Datum preuzimanja:* **2024-08-25**



*Repository / Repozitorij:*

[Faculty of Textile Technology University of Zagreb - Digital Repository](#)



SVEUČILIŠTE U ZAGREBU  
TEKSTILNO - TEHNOLOŠKI FAKULTET  
ZAVOD ZA DIZAJN TEKSTILA I ODJEĆE

DIPLOMSKI RAD

MODA I SJEĆANJE - INTIMISTIČKI PRISTUP OBLIKOVANJU ODJEĆE 1990-IH  
GODINA U VLASTITOJ MODNOJ KOLEKCIJI

PROF.ART.DR.SC. JASMINKA KONČIĆ

VICKO RACETIN / 11411 TMD-MD

ZAGREB, RUJAN 2023.

UNIVERSITY OF ZAGREB  
FACULTY OF TEXTILE TECHNOLOGY  
DEPARTMENT OF TEXTILE AND CLOTHING DESIGN

MASTER'S DISSERTATION

FASHION AND MEMORY - SHAPING CLOTHING WITH INTIMISTIC APPROACH  
INSPIRED BY 1990's IN PERSONAL FASHION COLLECTION

PROF.ART.PHD. JASMINKA KONČIĆ

VICKO RACETIN /11411 TMD-MD

ZAGREB, SEPTEMBER 2023.

## Temeljna dokumentacijska kartica

Sveučilište u Zagrebu

Tekstilno-tehnološki fakultet

Zavod za dizajn tekstila i odjeće

Rad sadrži: stranica: 124, fotografija: 51, literaturnih navoda: 70 i odjevnih predmeta: 18.

Izvornik je na hrvatskom jeziku.

Mentor: prof. art. dr. sc. Jasminka Končić, Sveučilište u Zagrebu Tekstilno-tehnološki fakultet

Članovi povjerenstva:

1. Izv. prof. dr. sc. Katarina Nina Simončić, (Tekstilno-tehnološki fakultet u Zagrebu) (predsjednica)
2. Prof. art. dr. sc. Jasminka Končić, (Tekstilno-tehnološki fakultet u Zagrebu) (član)
3. Izv. prof. dr. sc. Renata Hrženjak, (Tekstilno-tehnološki fakultet u Zagrebu) (član)
4. Doc. art. Josipa Štefanec, , (Tekstilno-tehnološki fakultet u Zagrebu) (zamjenik člana)

Datum predaje: \_\_\_\_\_

Datum obrane: \_\_\_\_\_

Ocjena: \_\_\_\_\_



## SAŽETAK

Diplomski rad bavi se istraživanjem odjevnih artefakata, estetskih obilježja i načina odijevanja 1990-ih godina u Hrvatskoj. Referirajući se na glavne procese uključene u memoriju (kodiranje, pohrana i pronalaženje), stvara se vlastita modna kolekcija kao oblik potrage za izgubljenim vremenom i nostalgijom. Cilj rada na modnoj kolekciji je uspješno vizualizirati elemente koje dizajner tumači u svjetlu nostalgije te ih kroz osuvremenjeni pristup pretače u zaokruženu cjelinu suvremenog modnog odijevanja. Problemski pristup u oblikovanju vlastite modne kolekcije pod nazivom *[grand]-PA* temeljen je na pronalaženju rješenja memorije, nedostatku sjećanja na trenutke iz 1990-ih godina koji se apsolviraju starim fotografijama obiteljskih okupljanja, iz kojih se preuzimaju elementi odjeće, uzorci i dodaci.

KLJUČNE RIJEČI: Hrvatska 1990-ih godina, sjećanje, heklanje, oblikovanje kolekcije

## **SUMMARY**

The purpose of this master's thesis is a research of clothing artifacts, aesthetic features and the way of dressing in the 1990's in Croatia. The three stages in memory process (encoding, storage and retrieval) are the main inspiration for creating a nostalgic fashion collection. The goal of this master's thesis is to successfully visualize a personal nostalgic elements and, with a modern approach, transform them in a contemporary fashion design. Fashion collection *[grand]-PA* is based on a memory, and finding the lost moments of 1990s. The photographs of old family gatherings are served as a visual inspiration for clothing elements, patterns and accessories in this collection.

**KEY TERMS:** Croatia 1990's, memory, crocheting, collection design

## SADRŽAJ

1. UVOD .....	1
2. HRVATSKA MODA ZA VRIJEME RATA 1990-IH GODINA.....	2
2.1. Estetska obilježja hrvatske mode u 1990-im godinama .....	4
2.2. Popularni stilovi 1990-ih godina .....	5
2.2.1. Stil grunge kao stilski utjecaj 1990-ih godina .....	5
2.2.2. Modni minimalizam u hrvatskoj 1990-ih godina .....	10
2.2.3. Sportski šik i ležerni izgled u Hrvatskoj 1990-ih godina .....	14
3. RAZVOJ TEKSTILNE INDUSTRIJE U HRVATSKOJ 1990-IH GODINA.....	19
3.1. Tekstilna tvornica Varteks u Hrvatskoj 1990-ih godina.....	19
3.1.1. Proizvodnja vunenog prediva i tkanina u Varteksu 1990-ih godina .....	20
3.1.2. Važnost Levi Strauss-a u Varteksu 1990-ih godina .....	28
3.2. Tekstilije u ruralnim područjima Hrvatske 1990-ih godina.....	31
3.2.1. Važnost ručne izrade tekstilnih predmeta kao inspiracija za vlastitu modnu kolekciju.....	35
3.2.2. Pletena odjeća kao inspiracija u vlastitoj modnoj kolekciji .....	41
3.2.3. Kukičanje ili heklanje kao odabrana tehnika u izradi vlastite modne kolekcije.....	49
4. POJAM SJEĆANJA KAO KONCEPTUALNI OBRAZAC U IZRADI VLASTITE MODNE KOLEKCIJE .....	56
4.1. Istraživanje vrste memorija u izradi vlastite modne kolekcije [ <i>grand</i> ]-PA .....	57
4.2. Sjećanje i doživljaj iz dječje perspektive u oblikovanju odjeće .....	58
4.3. Sjećanje i intimistički pristup u oblikovanju odjeće u suvremenom modnom dizajnu .....	61
4.4. Taktalna vrijednost tekstila u oblikovanju odjeće u vlastitoj modnoj kolekciji [ <i>grand</i> ]-PA .....	64
5. LIKOVNA ANALIZA KOLEKCIJE [ <i>grand</i> ]-PA.....	66
5.1. Odjevna kombinacija broj 1 .....	68
5.2. Odjevna kombinacija broj 2 .....	72
5.3. Odjevna kombinacija broj 3 .....	76
5.4. Odjevna kombinacija broj 4 .....	80
5.5. Odjevna kombinacija broj 5 .....	84
5.6. Odjevna kombinacija broj 6 .....	89
6. KONSTRUKCIJA I MODELIRANJE MODELA MUŠKE KOŠULJE, SAKOA I HLAČA IZ KOLEKCIJE [ <i>grand</i> ]-PA .....	93
6.1. Konstrukcija temeljnog kroja za mušku košulju .....	93
6.2. Konstrukcija rukava muške košulje.....	95
6.3. Konstrukcija muškog sakoa.....	100
6.5. Konstrukcija rukava muškog sakoa.....	102
6.6. Konstrukcija temeljnog kroja muških hlača .....	108

7. ZAKLJUČAK .....	116
8. POPIS LITERATURE .....	117
9. POPIS IZVORA .....	118
10. IZVOR SLIKOVNOG MATERIJALA.....	121

## 1. UVOD

U fokusu istraživanja ovog rada su stare fotografije obiteljskih okupljanja iz 1990-ih godina prošlog stoljeća s naglaskom na djedovu odjeću. Kroz pojmove memorije i sjećanja ponovno su stvoreni trenuci, emocije i pokreti s priloženih fotografija kroz prizmu nostalgije i sjećanja. U srži rada pojavljuju se ključni elementi kao što su tehnike i forme koje uranjaju u dubinu odjeće navedene godine u svrhu rekreiranja i stvaranja ove kolekcije. Rad se nadovezuje na djedovu odjeću kroz zamagljeno zrcalo memorije i sjećanja na trenutke koji su se odvijali prije skoro tri desetljeća.

Pojam „sjećanje“ je riječ koja se pojavljuje u istraživanju kao glavna stavka rada. Prema definiciji *Hrvatske enciklopedije*,<sup>1</sup> riječ se opisuje kao nesamovoljno ili voljno prouzročeno ponovno pojavljivanje sadržaja svijesti koji su manje ili više slični izvornom doživljavanju. Sjećanje na neki predmet različito je kod različitih ljudi, ovisno o intenzitetu doživljaja toga predmeta. Zahvaljujući sjećanju, razum može sintetizirati cijele slike predmeta, spajati ih s drugim predmetima, što je put do stvaranja jezičnih znakova za njih. Ovim pojmom dolazi se do nove interpretacije izgubljenih trenutaka s fotografija dvadesetog stoljeća. Vrlo bitan pojam je i „memorija“, odnosno ljudska memorija ili moć pamćenja koja je opisana kao sposobnost usvajanja, zadržavanja i korištenja informacija. Pamćenje je uveliko značajno za čovjeka, za njegov razvoj i za identitet te se može opisati kao „mjesto“ na kojem se čuvaju informacije, dok je ujedno i proces unutar čovjeka koji obrađuje te informacije.

Potrebne informacije i izvori koji su poslužili pri stvaranju ovoga rada uglavnom su iz obiteljskih izvora ili su pak izvučeni iz osobnih sjećanja i memorije, prvenstveno ograničenima dugim nizom godina i zamagljenim sjećanjima iz djetinjstva. Kolekcija pokriva devedesete godine za koje, što se mode i načina odijevanja tiče, nema puno podataka na području Hrvatske. Devedesete su vrijeme rata pa potrebiti podaci jednostavno ne postoje zato što se tih godina nisu vodile evidencije i zapisi oko odjeće i proizvodnje odjeće. Moda za vrijeme rata ostala je u sivilu te su ljudi nosili onu odjeću koja im je tada bila dostupna bez posebnih trendova, šarenila i dezena. Unatoč siromašnoj industriji i teškoj ratnoj devedesetih godina prošlog stoljeća, Varteks je proizvođač koji je uspješno uspio voditi određene zapise o proizvodnji i prodaji odjeće i tkanina.

---

<sup>1</sup> Hrvatska enciklopedija, mrežno izdanje, Leksikografski zavod Miroslav Krleža. Pristupljeno 28.05.2023. <https://www.enciklopedija.hr/natuknica.aspx?ID=46352>

S time na umu, ovaj se rad može podijeliti na tri glavna dijela koji oblikuju modni koncept ove kolekcije. Prvi dio odnosi se na hrvatsku povijest i utjecaj domovinskog rata na modnu i tekstilnu industriju, te obuhvaća modu devedesetih godina gdje se nailazi na problem nedostatka bitnih zapisa i informacija o razvoju i stagnaciji tekstilne industrije. Ovdje je izrazito bitna hrvatska tvornica imenom Varteks, jedna od rijetkih koja u to vrijeme uspijeva s daljnjim radom uz pomoć izvoza robe za vanjske naručitelje. U ovom se dijelu nadovezuje i na same tekstile i sirovine koji su se koristili u izradi platna i pletiva kao što su vune, pa sve do poliesterskih vlakana.

U drugom se dijelu proučava psihološki pristup pojmova memorije i sjećanja. Rad ovdje poprima novu notu osobnosti zato što se radi o biografskomu pristupu rada na kolekciji odjeće kroz pojam prisjećanja određenih trenutaka ili emocija koje dizajner želi oživjeti. Starim fotografijama obiteljskih okupljanja i nejasnim prikazom djedove odjeće, dizajner dolazi do svojih zaključaka i nove interpretacije odjeće dajući joj novi život u smislu ponovnog povezivanja s voljenom osobom. Korištenjem određenih elemenata s priloženih fotografija poput pletiva, vunениh materijala, vesta i kombinacija radne odjeće, u polju sa svečanom odjećom će zaživjeti stare uspomene i nostalgični obiteljski trenuci.

Treći dio rada prikuplja sve ključne elemente kao što su povijesni dio i devedesete u Hrvatskoj, te ih povezuje s biografskim pristupom i odjećom starih fotografija u jednu cjelinu. Zaključno, kroz analizu fotografija odradit će se i likovna analiza modnih kombinacija i odjevnih kombinacija kolekcije.

## **2. HRVATSKA MODA ZA VRIJEME RATA 1990-IH GODINA**

Hrvatska moda 1990-ih godina pratila je trendove i novitete odjeće supkultura. Šminkeri, hašomani, pankeri, koraši, metalci, rokabiličari, darkeri, reperi, raveri – samo su neki od najpoznatijih zajedničkih nazivnika koji su se pojavljivali u Hrvatskoj te se, baš kao i drugdje u svijetu, i u Hrvatskoj odnose na konkretne skupine u nekom prostoru i vremenu, ali i na simboličke strukture, normativne sustave.<sup>2</sup>

U tom se slobodnom vremenu stječe supkulturni identitet; intervencijama u *image*,<sup>3</sup> odijevanje, frizuru, držanje i *slang*,<sup>4</sup> praćenjem glazbenih stilova ili prisvajanjem nekih drugih

---

<sup>2</sup> Perasović, B.: Sociologija supkultura i hrvatski kontekst, Institut društvenih znanosti Ivo Pilar, Zagreb, 2002., str. 492

<sup>3</sup> Engl. image: označava ideju ili percepciju ljudi kako vide određenu osobu., Pristupljeno 06.08.2023. <https://dictionary.cambridge.org/dictionary/english/image>

predmeta, od motocikla do droge, mladi ljudi kroz međusobnu interakciju stvaraju svoj životni stil, svoju supkulturu.<sup>5</sup> Isti i slični stilovi bili su vrlo popularni kod mlađih generacija dok tijekom rata kasnije dolazi do preokreta. Mladi su se ljudi na ruralnim područjima voljeli oblačiti po trendu, no takva je odjeća bila manje pristupačna. Zbog težih životnih uvjeta i nedovoljno razvijene tekstilne industrije, stanovnici manjih ruralnih mjesta nosili su odjeću koja im je bila pristupačna ili su je sami izrađivali. Većina odjeće dolazila je kao uvozna roba iz velikih i razvijenih država, najčešće iz Njemačke i Italije. Hrvati su zbog nepovoljnih životnih uvjeta odlazili raditi u inozemstvo, gdje su mogli doći do nekog modernijeg odjevnog predmeta koji je tada bio popularan. Tijekom rata, moda je postala čista privilegija ili pak totalno nebitna grana industrije. Tvornica Varteks, koja je prije rata odlično poslovala s vanjskim suradnicima, zbog domovinskog je rata morala odustati od proizvodnje odjeće, uvoza i izvoza robe te se prebaciti na izradu vojnih uniformi i ratnih odijela. Ratno je razdoblje u Hrvatskoj ubilo šarenilo i radost odjeće i tekstila. Naposljetku se sve svelo na strogi izgled odjeće nalik uniformama tamnijih tonaliteta. S obzirom na to da su u većim gradovima poput Zagreba, Splita i Rijeke postojale male prodavaonice, saloni i šivaće radionice gdje se odjeća mogla naručiti po mjeri, stanovnici tih gradova imali su nešto bolji izbor odjeće. Ta raskoš posjedovanja odjeće po mjeri, naravno nije bila za svakoga, već samo za dobrostojeće stanovništvo. Ljudi koji su živjeli u malim selima bavili se poljoprivredom, stočarstvom ili ribarstvom, koristili su one tekstile koji su im bili dostupni ili su sami šivali svoju odjeću.

Odjeća je značajna za ljudsko iskustvo, kulture i civilizacije. Ona reflektira i simbolizira tradicije, vrijednosti, emocije i ideologije kulture u kojoj smo socijalizirani. Potiče li odjeća podršku i osjet pripadanja socijalnoj grupi ili nas tip odjeće svrstava u određene socijalne grupe? Odjeća nas može uklopiti u masu ili izdvojiti iz nje odnosno, moda nam dozvoljava izdvajanje ili pak uklapanje u određenu socijalnu grupu.<sup>6</sup>

---

<sup>4</sup> Engl. slang: neformalni kraći izraz određene riječi. Pristupljeno 06.08.2023.

<https://www.urbandictionary.com/define.php?term=Slang>

<sup>5</sup> Perasović, B.: Sociologija supkultura i hrvatski kontekst, Institut društvenih znanosti Ivo Pilar, Zagreb, 2002., str. 488

<sup>6</sup> Mair, C., The psychology of fashion, Social groups and fashion, Routledge, New York, 2018., str. 70.-71.

## 2.1. Estetska obilježja hrvatske mode u 1990-im godinama

Za razliku od 1980-ih, moda 1990-ih godina radi veliki preokret u stilu i načinu odijevanja u svijetu. Popularizirao se minimalistički stil, *uniseks*<sup>7</sup> odjeća i općenito ležerniji pristup odijevanju. Taj je modni period uspio razviti novi pristup modi – neman slaganja i odabira odjevnih komada. Svatko je imao drugačiji osobni dodir u načinu odijevanja. Glavni je princip ove ere bio *biti svoj*. Počela se posvećivati velika pozornost individualnosti, odrazu unutarnjeg svijeta osobe kroz vlastiti stil.<sup>8</sup>

Tih godina, postaje jako popularna odjeća od traper te se, osim hlača, kasnije proizvode i drugi odjevni predmeti kao što su suknje, kratke hlače, kombinezoni, pa čak i traper odijela – hlače i jakna koje se nose u kombinaciji. Također, po prvi je put postala popularna uniseks odjeća, što znači da su mladi kombinirali traper s *oversize*<sup>9</sup> majicama, izlizanim majicama raznih bendova, prevelikim vestama i šarenim pletenim džemperima. Osim same odjeće, sastavni dio modernog luka postala je figura. Puno se pažnje posvećivalo izgledu, vitkom tijelu i blijedoj puti. Postojali su i ekstremni slučajevi pretjerivanja gdje se tražio iscrpljeni izgled koji se mogao vidjeti kod određenih modela poput manekenke Kate Moss, danas poznat pod nazivom *heroin chick*.<sup>10</sup>

Modne supkulture su grupe bazirane po određenim značajkama odjeće i pojavama po kojima se mogu prepoznati kao podskup šire kulture. Kompozicija i karakteristika supkulture može se odrediti demografskim faktorima ili njihovom značajnom pojavom. Supkulture ciljaju na svoju isključivost te se vode tvrdnjom nemara za modom, no svojim izgledom svakako se izdvajaju od veće socijalne grupe.<sup>11</sup>

---

<sup>7</sup> Engl. unisex: Odjeća ili određeni predmet namijenjen za sve spolove. Pristupljeno 09.08.2023. <https://www.urbandictionary.com/define.php?term=unisex>

<sup>8</sup> Stilovi odjeće 1990-ih godina. Pristupljeno 06.08.2023. <https://fashion-hr.decorexpro.com/stili-odejdy/90-h-godov/>

<sup>9</sup> Engl. oversize: većinom se odnosi na odjeću koja ne pristaje pravoj veličini koju netko nosi, odjeća većih dimenzija. Pristupljeno 09.08.2023. <https://www.urbandictionary.com/define.php?term=Oversized>

<sup>10</sup> Heroin chick – stil populariziran 1990-ih godina prepoznatljiv po blijedoj puti, iscrpljenom izgledu, podočnjacima i asociran s uporabom različitih droga u svrhu posjedovanja vitke figure. Pristupljeno 09.08.2023. <https://www.urbandictionary.com/define.php?term=heroin%20chic>

<sup>11</sup> Mair, C., *The psychology of fashion, Social groups and fashion*, Routledge, New York, 2018., str. 71.



## 2.2. Popularni stilovi 1990-ih godina

### 2.2.1. Stil grunge kao stilski utjecaj 1990-ih godina

Svjetska modna industrija u svijetu 1990-ih godina pucala je ovisnicima o stilu koji su bili u potrazi za sljedećim hitom. Moda pristupa nihilističkom stilu koji zrcali siluete malog struka i iscrpljen izgled stisnutih lica nalik ovisnicima o drogama. Modni časopisi prihvaćaju trend sumornih fotografija mračno obrubljenih okvira koje ističu prazninu u očima modela. Fotografi i editori surađuju s modelima u zapuštenim hotelima i mračnim prostorijama u svrhu stvaranja nelagodne atmosfere dok se modeli oblače u skupocjenu dizajnersku odjeću u kombinaciji sa zamazanom šminkom i neurednom počupanom frizurom s implikacijom da je narkomanska igla negdje izvan okvira na dohvat ruke.<sup>12</sup>

Ove su stilske karakteristike pokucale i na vrata hrvatske mode. Trendovi ispijenih lica i mršave figure bili su popraćeni većim brojem konzumiranja droga koje su također postale popularnije 90-ih godina u Hrvatskoj.

Od sredine 1990-ih, izvještava se o rekreativnom korištenju ketamina i gama-hidroksibutirata (GHB) među podskupinama korisnika droga u Europi. Korištenje opijata ostalo je i dalje glavni razlog velikog udjela smrtnosti i obolijevanja koji su rezultat uporabe droga u Europi. Glavni opijat korišten u Europi bio je heroin, koji se može pušiti, šmrkati ili ubrizgavati. Niz drugih sintetskih opijata, poput buprenorfina, metadona i fentanila, također su dostupni na tržištu ilegalnih tvari. Većina korisnika opijata koristilo je više vrsta droga istovremeno, a njihova pojavnost je veća u urbanim sredinama, posebice među marginaliziranim skupinama.<sup>13</sup>

Veliku popularnost stekao je novi glazbeni pokret *Grunge* koji se idealno poklapao sa stilskim značajkama heroin chick-a i nihilističkim pristupom života. Radi se o alternativnom rock žanru i supkulturi koja se pojavila polovicom 1980-ih godina, a koja je veću popularnost stekla početkom 1990-ih godina.

Glazbenici tog pokreta nastupali su u istoj odjeći koju bi nosili u svakidašnjem životu ili pak po kući. Takav je stil opisan kao fuzija pank-a i rock and roll-a te je postao popularan način odijevanja tog vremena. Pretežito su se nosile poderane hlače od traper-a, dvodijelno termo donje rublje, široke majice bendova, pleteni džemper-i proširenih ramena. Sve je to bilo

---

<sup>12</sup> Givhan R.: Why Dole Frowns On Fashion, Archives, Los Angeles Times, 1996. godine. Pristupljeno 10.08.2023. <https://www.latimes.com/archives/la-xpm-1996-08-08-ls-32243-story.html>

<sup>13</sup> Europsko izvješće o drogama: Trendovi i razvoj, 2013. godine. Pristupljeno 10.08.2023. <https://www.emcdda.europa.eu/system/files/publications/964/TDAT13001HRN1.PDF>

povezano s visokim čizmama *Doc. Martens* ili *Converse* tenisicama. Ovakav način odijevanja prozvan je neurednim ili pak nemarnim jer se kroz stil voljela provlačiti *second-hand* i reciklirana odjeća koja je izgledala prilično neuredno.<sup>14</sup>

Uz navedeno, jako su popularne bile i karirane košulje, kožne jakne i kaputi te i duge neuredne suknje i haljine iz 1970-ih za sve spolove kojima se voljela rušiti barijera seksualnosti i spola. U kasnim 90-im godinama dvadesetog stoljeća klasični grunge stil poprima androgeni izgled. Unatoč neurednom izgledu, taj stil ubrzo postaje jako popularan ili *mainstream*<sup>15</sup> zbog bendova kao što su *Nirvana* i *Alice in Chains*. Glavne značajke trenda – neurednost, slojevitost, karirano i oversize, mogu se pronaći u dizajnera poput Vivienne Westwood i Karla Lagerfelda. Na slici 1. može se vidjeti stil grungea na američkom pjevaču Kurtu Cobainu koji nosi slojevitu odjeću u kombinaciji majice i košulje prekrivene debelom vestom istrošenog izgleda. S ove fotografije mogu se povezati paralele načina odijevanja s fotografijama iz osobnog foto albuma. Karakteristike raskopčane košulje prekrivene pletenom vestom mogu se prepoznati i kod djedove odjeće. Slojevitost i nemarni izgled glavne su značajke njegove odjeće dok je zauzet radom oko kuće. Bitni odjevni predmeti koji se razrađuju u vlastitoj modnoj kolekciji su preuveličane raskopčane košulje izvrnutih ovratnika i nabrane veste većih dimenzija.

---

<sup>14</sup> Stilovi odjeće 1990-ih godina. Pristupljeno 06.08.2023. <https://fashion-hr.decorexpro.com/stili-odejdy/90-h-godov/>

<sup>15</sup> Engl. Mainstream: nešto što je novo, popularno ili u trendu kod veće publike. Pristupljeno 10.08.2023. <https://www.urbandictionary.com/define.php?term=Mainstream>



Slika 1. Kurt Cobain, američki pjevač iz sastava *Nirvana*<sup>16</sup>

Veliki utjecaj grunge-a odrazio se u modnom svijetu kada je dizajner Marc Jacobs predstavio kolekciju na modnoj reviji u proljeće 1993. godine. Jacobs je bio inspiriran estetikom prljavog grunge-a u kombinaciji sa skupocjenim materijalima, no kolekcija u očima promatrača i kupca nije dobro prošla što je rezultiralo njegovim otkazom od brenda Perry Ellis. Revija koja je kasnije postala prekretnicom dizajnera sastojala se od ispisanih bakinih haljina s uzorcima u kombinaciji s majicama s ispisom te kariranim i prugastim uzorcima ležernog izgleda.<sup>17</sup>

Na slici 2. može se vidjeti outfit broj tri s modne revije Perry Ellis koji je inspiriran grunge androgenim izgledom ispijenog lica modela. Model nosi svečano odijelo i hlače od satenskog materijala koje kombinira s kontrastnom kariranom košuljom koja izvire iz sakoa i prelijeva se zbog svoje predimenzioniranosti. Marc Jacobs suprotstavlja dvije različite strane, meku i formalnu sa slobodnom, neurednom i nemarnom stranom grunge stila. Glavne poveznice s djedovom odjećom reflektiraju se preko odjevnih kombinacija odjela s nabranom preuveličanom košuljom koja izvire svojom dužinom iz područja vrata i bokova. Element karirane košulje koji je vidljiv u djedovoj garderobi se oblikuje u pročišćenu odjevnu kombinaciju simboličnih tamnijih tonova dok se zadržavaju elementi povećanih orukvica i ovratnika. Važnija obilježja kao što su odnosi proporcija se povezuju s vizualom modificirajući se u novu siluetu koja se pojavljuje u razradi kolekcije.

---

<sup>16</sup> Kreps, D., Rolling Stone Magazine, 26.10.2019., Pristupljeno 06.09.2023.

<https://www.rollingstone.com/music/music-news/kurt-cobain-unplugged>

<sup>17</sup> Perry Ellis, Coverage Collection, Spring 1993 ready-to-wear, Vogue Runway,. Pristupljeno 10.08.2023.

<https://www.vogue.com/fashion-shows/spring-1993-ready-to-wear/perry-ellis>



Slika 2. Marc Jacobs, Kolekcija za Perry Ellis, *Perry Ellis Spring 1993 Ready-To-Wear*, 1993.<sup>18</sup>

Grunge je kao glazbeni pokret te kao modni stil ostavio trag na hrvatsku modnu scenu. Dok su trendovi i stilovi bili više popularni kod mlađe generacije može se uočiti i kod starijih u stilu nošenja određene odjeće. Stil grungea uzima dosta različitih elemenata iz odjeće starijih ljudi kao inspiraciju za svakodnevni stil. Tu spadaju široke veste i pletena odjeća koja ima taktilnu vrijednost u kombinaciji s predimenzioniranim djedovim košuljama i dugim radničkim hlačama koje daju ležerniji izgled. Ti elementi se pojavljuju kao bitna karakteristika u vlastitoj modnoj kolekciji inspiriranoj djedovom odjećom 1990-ih godina u Hrvatskoj.

---

<sup>18</sup> Perry Ellis, Coverage Collection, Spring 1993 ready-to-wear, Vogue Runway,. Pristupljeno 06.09.2023. <https://www.vogue.com/fashion-shows/spring-1993-ready-to-wear/perry-ellis>



Slika 3. Josip Racetin u pripremi objeda 1998.<sup>19</sup>

Fotografija prikazuje svakidašnji život prosječnog hrvatskog umirovljenika te način i stil odijevanja 90-ih godina. Na slici 3. vidimo Josipa Racetina u njegovoj odjeći iz koje se mogu izvući elementi ležernog odijevanja koje se povezuju elementima grungea. Mekana, no već istrošena vesta s različitim geometrijskim uzorcima, obavezna je kroz sva godišnja doba za zaštitu od vanjskih vremenskih utjecaja dok se kroz toplije dane rukavi samo zavrnu.

*Otvaran armerune, bižingajen, jitan vanka šalpe, gvante, kapot, vunene bičve, tražin duge mudante, debele džempere i sve ča najden stavljan na se, a žena mi već piše cilu provištu koju moran donit. Dignen kolet od kapota, nabijen kapu na oči i sad triba činit od sebe malo eroja.*<sup>20</sup>- hrvatski pučki pripovjedač, pisac i humorist Miljenko Smoje opisuje odjeću kakvu je nosio kasnih 90-ih godina u Splitu i okolici.

Vesta je neformalnog većeg kroja sa spuštenim ramenima i širokim rukavima u zemljanim tonovima. Zakopčana je u kombinaciji s košuljom velike kragne, kratkih ili zavrnutih dugih rukava. U donjem se dijelu nose hlače, točnije kargo hlače s puno funkcionalnih džepova u

<sup>19</sup> Obiteljski foto-album, fotografija djeda studenta

<sup>20</sup> Smoje, M., Dalmatinska pisma: U okovima sniga i leda, Marjan tisak d.o.o., Split, 2004., str. 16

kojima je držao ključeve od konobe i svilenu ukrasnu maramicu za brisanje nosa. Hlače su također zemljanih tonova, krem ili smeđe boje s naglaskom na radničke elemente kao što su podebljanje materijala protiv habanja ili ponavljanje elementa džepa. Sveukupni *look*<sup>21</sup> se može opisati kao istrošen ili ispijen, ali funkcionalan, ležeran i neformalan, te općenito predimenzioniran, no svakako usklađen u stilu grungea i *grandpa style-a*.<sup>22</sup>

*Čim dođete kući, skinite odijelo i obucite hlače koje nosite samo za kuću. Uz hlače obucite pullover ili vestu u tamnijoj boji s izrezom kod vrata u obliku slova V. To je najpraktičnija odjeća za boravak ili rad u kući i u njoj će te uvijek veoma uredno i mladenački izgledati. Košulju kod kuće otkopčajte i ne nosite kravatu. Otvorena košulja i pullover djeluju veoma sportski.*<sup>23</sup> - Žuži Jelinek o muškoj modi i neformalnoj odjeći.

### 2.2.2. Modni minimalizam u hrvatskoj 1990-ih godina

Minimalizam je nastao 1960-ih godina, ali je svoj najveći razvoj doživio krajem dvadesetog stoljeća. Bitna je značajka minimalističkoga stila skidanje viška nepotrebnog te kvaliteta nad kvantitetom. Tih se godina počeo promovirati pažljiv odabir i konzumacija odjeće, što je pomoglo smanjiti količinu toksičnog otpada u modnoj industriji.

Minimalizam se u modi još naziva i purizmom. Purizam označava čistunstvo u vlastitom jeziku, opiranje pretjeranom unosu stranih jezičnih elemenata. Pokret je proizašao u slikarstvu, točnije pravcu kubizma koji je težio pročišćenim i pojednostavljenim geometrijskim oblicima, a nadahnjivao se mehanizmom strojeva. Godine 1918. izašao je manifest pod imenom Nakon kubizma autora A. Ozenfanta i njegova kolege Le Corbusiera. Ova su dvojica poznavatelja slikarstva i arhitekture svoje ideje iznijeli u časopisu *L'Esprit Nouveau* između 1920. i 1925. godine. Purizam<sup>24</sup> je kao pokret utjecao i na europski konstruktivizam, neoplasticizam te Bauhaus.<sup>25</sup>

---

<sup>21</sup> Engl. Look: izgled ili stil kod odjeće, kozmetike ili pak u ponašanju. Pristupljeno 10.08.2023. <https://dictionary.reverso.net/english-definition/>

<sup>22</sup> Engl. Grandpa Style: modna estetika koja postaje popularna kod mlađih generacija novijeg doba, stil prepoznatljiv po „ružnim“ kardigenima i vestama. Pristupljeno 10.08.2023. <https://indieeyespls.com/grandpa-style-aesthetic/>

<sup>23</sup> Jelinek, Ž., Čar mode: Muška moda, Prosvjeta, Zagreb, 1971., str. 150

<sup>24</sup> Purizam. U slikarstvu, pokret proizišao iz kubizma koji je težio pročišćenim i pojednostavnjenim geometrijskim oblicima, a nadahnjivao se mehanizmom strojeva. Hrvatska enciklopedija, mrežno izdanje, Leksikografski zavod Miroslav Krleža. Pristupljeno 10.08.2023. <https://www.enciklopedija.hr/natuknica.aspx?ID=51142>

<sup>25</sup> Bauhaus. Bauhaus je državna škola za gradnju i umjetničko oblikovanje nastala 1919; osnivač arhitekt W. Gropius, težio sintezi likovnih umjetnosti i umjetničkog obrta pod vodstvom arhitekture; zalagali se za nove,

Minimalizam se reklamirao kvalitetnijom odjećom jake izdržljivosti koja će uvijek biti u trendu, čime se smanjivala količina nepotrebne odjeće u ormarima potrošača. Prvi dizajneri koji su pristupili minimalističkom konceptu su japanski dizajneri Yohji Yamamoto i Rei Kawakubo. Obojica su radila na crnim outfit-ima, dekonstruiranim i čistim linijama preuveličanih silueta.



Slika 4. Yohji Yamamoto, muška kolekcija jesen/zima 2019. godine<sup>26</sup>

Na slici 4. se može vidjeti određeni stil minimalističkog pristupa dizajnu u modnog dizajnera Yohjija Yamamotaa. Njegov dizajn izdvaja se od drugih zbog specifične slojevitosti koja minimalističkom pokretu dozvoljava uzbudljivu formu koja ne mora do kraja biti sasječena na običnu crnu majicu. Karakteristična crna boja kombinira se s različitim nijansama, teksturama i volumenom koji stvaraju novu dimenziju kod odjeće u pokretu. U minimalističkom stilu 90-ih godina pa nadalje, dizajner se i dalje uspijeva rješavati nepotrebnih kičastih elemenata te zaokružiti outfit s odjevnim predmetima u jednu jedinstvenu siluetu i savršenu cjelinu. Ovakav pristup dizajnu pojavljuje se kod kreiranja vlastite modne kolekcije gdje se oduzimaju viškovi dezena i uzoraka u svrhu stvaranja jednostavnije i čišće siluete koja je obogaćena

---

revolucionarne mogućnosti oblikovanja, postavili osnovu modernog europskog primijenjenog i grafičkog dizajna za pola stoljeća unaprijed; predavači iz kruga najvećih likovnih umjetnika prve pol. 20. st.; 1933. školu zatvorili nacisti. Hrvatski jezični portal. Znanje.

[https://hjp.znanje.hr/index.php?show=search\\_by\\_id&id=eV5jWw%3D%3D&keyword=Bauhaus](https://hjp.znanje.hr/index.php?show=search_by_id&id=eV5jWw%3D%3D&keyword=Bauhaus)      Pristupljeno 18.9.2023.

<sup>26</sup> Verner, A., Vogue Runway, Yohji Yamamoto kolekcija 2019., fotografija: Alessandro Lucioni, 17.01.2019., Pristupljeno 06.09.2023. <https://www.vogue.com/fashion-shows/fall-2019-menswear/yohji-yamamoto>



teksturama i taktilnom vrijednošću sa svrhom povezivanja s izgubljenom memorijom djeđove odjeće.

U kasnim 1990-ima, dizajneri uzimaju minimalizam kao polaznu točku ideja koje su vođene pomalo konzervativnim i jednostavnim, geometrijskim oblicima i smirenijim zemljanim tonovima. Velika je pažnja posvećena strogom kroju i jednostavnim siluetama. Kasniji istaknutiji predstavnici stila su Donna Karan i Calvin Klein koji su, proizlazeći iz minimalizma, počeli strože njegovati unisex stil.<sup>27</sup> Prema časopisu *Vogue*, Velika Britanija, novi brendovi koji uspješno djeluju na području minimalizma su *The Row*, *Jil Sander* i *Peter Do*. Minimalizam u Hrvatskoj se najviše pojavio kroz arhitekturu, dizajn interijera ili kao životni stil. Suvremeno nas potrošačko društvo svakodnevno stimulira tisućama poruka i informacija koje se potkradaju u našu podsvijest. Naši su životni izbori upravo nesvjestan rezultat tih stimulansa koji se filtriraju ili ostaju negdje duboko zakopani. Konzumeristička nas kultura čini nezasićenima i sve nezadovoljnijima. Minimalizam se tako javio kao logičan odgovor na čišćenje nepotrebnog nereda u domu i životu.<sup>28</sup>



Slika 5. Muški kaputi i jakne, *Svijet*, 1980.-90. godine<sup>29</sup>

<sup>27</sup> Stilovi odjeće 1990-ih godina. Pristupljeno 06.08.2023. <https://fashion-hr.decorexpro.com/stili-odejdy/90-h-godov/>

<sup>28</sup> Gergavi, M., Što je minimalizam i kako ga živjeti za ispunjeniji i sretniji život, *Journal*, 2018., Pristupljeno 10.08.2023. <https://www.journal.hr/lifestyle/interijeri/minimalizam-za-sretniji-zivot/>

<sup>29</sup> Vuna, posebno izdanje magazina „Svijet“, 1976., 1983., 1986.



Kroz modu 1990-ih godina, veća uočljivost promjena i način odijevanja bila je u mlađe publike, dok starije osobe nisu osobito marile za trendovima. U starije muške populacije može se primijetiti da je način odijevanja već posjedovao neke elemente minimalizma u smislu nošenja čistih odijela bez uzorka, ispeglanih bijelih košulja te eventualno ručnog sata bez dodatnog prstenja. Na slici 5. prikazan je primjerak odijevanja kroz period 80-ih do 90-ih godina dvadesetog stoljeća. Uočava se pročišćenje u smislu boja i dezena. Odjeća se raščišćava nepotrebnih dodataka i uzoraka što cijelu siluetu čini jednostavnom i čišćom. Kaputi i jakne nose se u zagasitijem tonalitetu ili pak u bijeloj boji što se može povezati s minimalnim načinom odijevanja. Uz kapute i jakne nosili su se i džemperi i veste jednostavnijeg veza koji su nadopunjavali praktičan i sofisticiran izgled. U izradi vlastite kolekcije pojavljuju se elementi minimalističkog stila čistih ravnih linija koje se nadopunjuju s praktičnim džepovima i kopčama.

*Muškarac ne treba nositi nikakav nakit. Nije lijepo vidjeti na muškarcu ni prstenje. Dozvoljen je samo vjenčani prsten. Mnogi muškarci nose prstene pečatnjake ali to je ružno. Osobito je smiješno, a djeluje i kićen, kad muškarac nosi na malom prstu briljantni prsten, a uz njega na prstenjaku vjenčani. Ruka je najljepša ako je uredna i ako su nokti čisti.*<sup>30</sup> - Žuži Jelinek o kićenju muškarca.



Slika 6. Josip Racetin u društvu 1960-ih godina<sup>31</sup>

<sup>30</sup> Jelinek, Ž., Čar mode: Muška moda, Prosvjeta, Zagreb, 1971., str. 150

<sup>31</sup> Obiteljski foto-album, fotografija djeda studenta

Na slici 6. Josip Racetin (desno) s društvom gdje se može uočiti njegovanje minimalnog i čistog stila u obliku konfekcijskog odijela. Odijelo se sastoji od sakoa duplog prsnog kopčanja i hlača ravnog kroja peglanih po sredini, crne kravate u kombinaciji s crnim lakiranim cipelama te obavezne bijele košulje. Ovakav tip odjeće bio je više namijenjen za svečane događaje dok kasnije u modu ulazi i kao svakodnevni stil nošenja. Josip se volio odijevati uredno i skladno, a takav je stil gurao sve do 90-ih godina dok ga je još „držala mladost“. Uvijek su postajala minimalno dva odijela odnosno kompleta koje je mogao mijenjati za određene prilike.

*Sivo ili crno flanel odijelo može se nositi cijele zime, u jesen i u proljeće. Izvanredno je elegantno i za putovanje. Flanel odijelo se može odjenuti ujutro za posao i navečer za obične izlaske. To je vrlo mekana tkanina te muškarci su je rado prihvatili.<sup>32</sup>*

### **2.2.3. Sportski šik i ležerni izgled u Hrvatskoj 1990-ih godina**

Polovicom 1990-ih godina sportsko odijevanje, poznato i pod nazivom sportski šik, postaje veoma popularno. Tajice, crne i u bojama postaju kulturni komad odjeće koji se nosio uz tenisice, sjajne majice, *crop top*-ove, haljine i minice. Muškarcima su više odgovarale široke trenirke sa širokim i dugim nogavicama i vjetrovke, često i u boji. Taj se kasniji pokret odijevanja naziva ležernim jer se pokušavao stvoriti ležerni izgled. Sastojao se od haljina s uzorcima, kratkih majica, tajica jarkih boja i raznih ispisa, predimenzioniranih vesta, skraćeni vesta, pleteni haljina i jakni.<sup>33</sup>

Nosile su se hlače klasičnog visokog struka, hlače zvonastog donjeg dijela od koljena, hlače s etno i životinjskim printom. Popularne su bili još i traper i kožni kombinezoni, hlače, suknje i jakne. Točnije, popularni su bili raznorazni odjevni predmeti načinjeni od traper ili kože – kožne jakne, hlače i kratke hlače, kombinezoni, suknje, prsluci i dugi baloneri. Sportski šik nije bio popularan samo u uličnoj modi već i među poznatim zvijezdama – npr. kulturna grupa *Spice Girls* i Gwen Stefani iz grupe *No Doubt* poznate su po ležernom izgledu ovog tipa odijevanja.

U Hrvatskoj modi 1990-ih godina ležernost postaje jako popularna kod svih generacija. Mlađa populacija teži jednostavnijem izgledu u kombinaciji s ozbiljnim oštrim odijelima

---

<sup>32</sup> Jelinek, Ž., Čar mode: Muška moda, Prosvjeta, Zagreb, 1971., str. 140

<sup>33</sup> Stilovi odjeće 1990-ih godina. Pristupljeno 06.08.2023. <https://fashion-hr.decorexpro.com/stili-odejdy/90-h-godov/>

preuveličanih ramena i rukava dok starija populacija popušta od strogih pravila odijevanja te se pripitomljavaju zagasitijim i zemljanim tonovima svakodnevne odjeće.



Slika 7. Muška moda, ležerni izgled, *Svijet*, 1980.-90. godine<sup>34</sup>

Slika 7. iz časopisa *Svijet* prikazuje primjerak ležernijeg izgleda u periodu od 80-ih do 90-ih godina dvadesetog stoljeća. Odjeća je karakterizirana slojevitom načinu odijevanja koje se sastoji od velikog kaputa, jakne ili vjetrovke koja ulazi u prostor volumenom dok je nabrana u struku pomoću vezice. U većini primjera se kombinira sa širokom košuljom i debljim džemperom koji ne odskaču nužno od uzorka. Nose se uglavnom karirani ili prugasti uzorci. Cijela je silueta opuštenija, spuštenih ramena s blagim nabiranjem u području struka. Navedeni odnosi nabiranja i širenja materijala pojavljuju se kao veća značajka u kreiranju vlastite modne kolekcije.

<sup>34</sup> Vuna, posebno izdanje magazina „Svijet“, 1976., 1983., 1986.



Slika 8. Ležerni način odijevanja, *Burda*, 1995. godine<sup>35</sup>

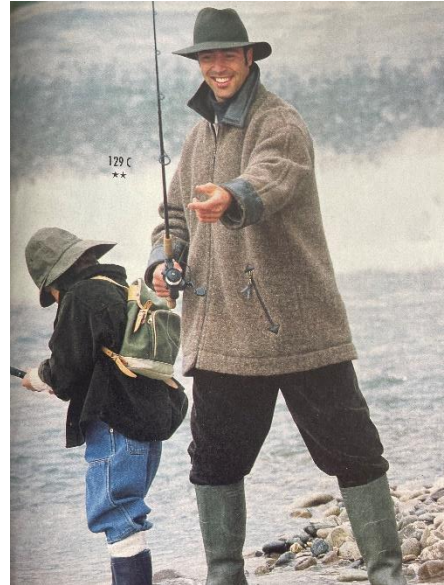

Slika 9. Ležerni način odijevanja, *Burda*, 1995. godine<sup>36</sup>

Primjeri slika 8. i 9. oslikavaju ležerniji način odijevanja iz modnog časopisa *Burda*, iz izdanja iz godine 1995. Prikazana je odjeća koja se nosi za vrijeme rada ili zabave u prirodi. Odjevna kombinacija sastoji se od mekanih traper hlača s blagim proširenjem u području nogavice, veste ili vunenog kaputa tamnijeg kolorita. Ispod jakne se nosi kremasta ili bijela košulja dugih rukava blagog proširenja s detaljem karirane podstave. Cijeli odjevni set zaokružen je novim slojem balonera ili vjetrovke koji daju novu funkciju zaštite od vanjskih utjecaja. Tu se još opisuju i vuneni kaputi s dodacima gumenih čizmi i ribarskih šeširića. U području ležernijeg izgleda, opuštenu siluetu igra veliku ulogu u kreiranju vlastite modne kolekcije. Stil se prenosi kroz djedovu ležernu odjeću koju je nosio po kući, vrtu ili na moru. Uzimaju se elementi opuštenog izgleda te se preoblikuju u novu suvremenu siluetu njegove odjeće u kolekciji *[grand]-PA*.

Na slici 10. može se vidjeti djed Josip u svojoj malo ležernijoj svakodnevnoj odjeći 90-ih godina. Vizual prikazuje tamno smeđu kožnu jaknu po kojoj se može vizualizirati miris prave kože koju je nosio. Kožna jakna nalikuje više bomberici koja ima bogatu teksturu i slojevitost čime pruža prizor udobnosti kod nošenja. Gornji odjevni predmet djed je volio upariti s drugim tonom smeđe ili pak maslinasto zelenim hlačama. Hlače, koje je vjerojatno nosio i do polja, na prvi pogled poprimaju izgled širokog nabranog kroja. Tu se javlja jedan zanimljivi

<sup>35</sup> Modni časopis *Burda*, Muška jesenska moda, izdavačka kuća *Burda*, Njemačka, izdanje časopisa kolovoz 1995. godina, str. 76.-77.

<sup>36</sup> Modni časopis *Burda*, Muška jesenska moda, izdavačka kuća *Burda*, Njemačka, izdanje časopisa kolovoz 1995. godina, str. 76.-77.

detalj, košulja modre boje koja iskače ispod bomber jakne. Ona ne narušava sklad smeđih tonova, već ih naprotiv nadopunjuje. Ta je igra smeđih i modrih tonova bitan element koji se koristi tokom slaganja i izrade vlastite modne kolekcije.



Slika 10 Djed Josip Racetin u ležernom izdanju, 1998. godine<sup>37</sup>

Stil kožne jakne koja se pojavljuje tokom 1990-ih godina je ponešto drugačija i jednostavnija od klasične motorističke jakne 1980-ih godina. Mogu se opisati kao polu svečane jakne grubljeg izgleda s malim dodatkom glamura. Sve započinje s kockastim pristajanjem na tijelu s malo većom dužinom od motorističke jakne koja je bila rezana do struka te ponekad polako zategnuta u donjoj pojasnici. Džepovi su opcionalni (ukoliko postoje, utoliko su funkcionalni), a zatvarači su metalni i izdržljivi. Jaknu krasi i jednostavni spuštenei ovratnik nalik zakopčanoj košulji. Kožna jakna 90-ih godina nosila se još u kombinaciji s crnim ili smeđim *fog* hlačama koje se opisuju kao kožne hlače šireg kroja s ukrasnim šavom preko koljena s malo proširenom nogavicom koja daje ležerniji izgled.<sup>38</sup>

---

<sup>37</sup> Obiteljski foto-album, fotografija djeda studenta

<sup>38</sup> Watamanuk, T., GQ Style: Meet this year's leather jacket, 2023. Pristupljeno 11.08.2023. <https://www.gq.com/story/boxy-90s-leather-jacket>





Slika 11 Djed Josip Racetin u ležernom izdanju kasnih 1990-ih godina<sup>39</sup>

Slika 11. prikazuje djeda Josipa u drugom ležernom izdanju, u odjeći koju je volio nositi oko kuće, za kaminom u funkciji radne odjeće krajem 1990-ih godina. Na vizualu se pojavljuje zanimljiva kombinacija ležernog sportskog kompleta koji se dojadi dosta udobno u kombinaciji s košuljom plavih nijansi koja izvire iz gornjeg dijela trenirke. S jako malom naznakom bijele točke ispod košulje se pojavljuje sloj potkošulje koja je bila obvezni komad odjeće u svakodnevnom životu. Veliku važnost je imala slojevitost odjeće koja je omogućila radniku dodatnu zaštitu od vanjskih utjecaja i okoline te je kao takva bitan pojam u stvaranju vlastite modne kolekcije.

Sportski kompleti, vjetrovke i trenirke bili su popularni u američkom televizijskom *serijalu*<sup>40</sup> *The Sopranos* u kojem se priča vodi oko glavnog lika Tonija Soprana, talijansko-američkoga mafijaša koji pokušava žonglirati normalni obiteljski život sa životom kriminalca. Klasični je profinjeni mafijaš talijanskih korijena obično nosio crne ili sive krojeve vjetrovki i trenirki, ponekad u kontrastu s crvenom bojom, a sve to u kombinaciji s lancem oko vrata i radničkom vestom. Cilj takvog načina nošenja trenirke bio je izgledati sportski i osjećati se udobno kako bi se mogao odraditi fizički posao, no i dalje izgledati uredno u dizajnerskoj odjeći. U Hrvatskoj su se 90-ih većinom nosile trenirke brendova kao što su *Nike*, *Adidas*, *Diadora* i *Genelli trenirke*. Sportski se kompleti vraćaju u trend s novim pristupom u dizajnu koristeći

<sup>39</sup> Obiteljski foto-album, fotografija studentova djeda

<sup>40</sup> Serijal - skupina filmova vezanih u niz u kojem pojedini dijelovi (epizode) izlažu jednu središnju priču., Hrvatska enciklopedija, mrežno izdanje, Leksikografski zavod Miroslav Krleža. Pristupljeno 11.08.2023. <https://www.enciklopedija.hr/natuknica.aspx?ID=55490>

šire krojeve za udobniji *fit*, proširene rukavne okrugline premještene u *raglan*<sup>41</sup> rukav, pomalo svjetlucavog ili reflektirajućeg materijala nalik trenirkama Olimpijskih igara.<sup>42</sup>

### 3. RAZVOJ TEKSTILNE INDUSTRIJE U HRVATSKOJ 1990-IH GODINA

Početak 1990ih godina u Hrvatskoj, tekstilne tvornice snose velike gubitke poslovnih prostora, a zbog rata se situacija dodatno pogoršala. Glavni problem bili su raspad Jugoslavije i rat zbog kojih su mnoge tvornice pretrpjele velika oštećenja i gubitke. Osim toga, tekstilna i odjevna industrija pretrpjele su dodatnu ekonomsku nestabilnost zbog masovnog iseljavanja stanovništva tokom aktualnog ratnog stanja. U nadolazećim je godinama plan bio prebaciti se na proizvodnju visokokvalitetnih proizvoda. Kako bi se prilagodili novonastalim okolnostima, pojedini se proizvodni pogoni i linije u potpunosti ukidaju te se u želji za opstankom industrije smanjuje i broj zaposlenika. Općenito, podaci o proizvodnji tekstila u Hrvatskoj su u malim postocima s obzirom na to da nisu redovito evidentirani ili su izgubljeni.

#### 3.1. Tekstilna tvornica Varteks u Hrvatskoj 1990-ih godina

Varteks d.d. vodeća je hrvatska modna i tekstilna kompanija u segmentu proizvodnje i prodaje odjeće. Osnovana je 1918. godine sa sjedištem u Varaždinu pod nazivom Tekstilna industrija d.d. Varaždin *Tivar*. Proizvodnja vunenog prediva i tkanina započinje 1922. godine. Izrađuju se tkanine za vojne kabanice te sukna za građanska i vojnička odijela. Varteks je stvarao modu i postao sinonim za klasičnu eleganciju. Proizvodnja odjeće i za najveće svjetske brandove kao što su Hugo Boss, J.Lindeberg i Zadig & Voltaire.<sup>43</sup>

Početak proizvodnje bila je relativno skromna, a proizvodilo se vuneno predivo i relativno grube tkanine za vojne kabanice te srednje teška sukna za civilna i vojnička odijela. Već 1926. godine uveden je odjel konfekcije i proizvodnja odjevnih predmeta na 36 strojeva, što je bila prva lančana proizvodnja tekstila na industrijski način u tadašnjoj SHS. Sve do potkraj 1980-ih tvornica je u usponu, razvija se u tehničko-tehnološkom aspektu, širi kapacitete i asortiman proizvoda, brine o stručnoj edukaciji zaposlenika, provodi industrijsku kontrolu kvalitete

---

<sup>41</sup> Raglan – vrsta rukava koji je prošiven iz dvije ravne linije od vrta do točke pazuha., Cambridge dictionary, mrežno izdanje, Cambridge University Press & Assessment, Pristupljeno 11.08.2023.

<https://dictionary.cambridge.org/dictionary/english/raglan>

<sup>42</sup> Clark, M., GQ: Fashion, The best suit s a 90's tracksuit, 2023. Pristupljeno 11.08.2023. <https://www.gq-magazine.co.uk/fashion/article/old-school-tracksuits-2023>

<sup>43</sup> Varteks 1918.: Priča o Varteksu. Pristupljeno 11.08.2023. <https://www.varteks.com/kompanija/prica-o-varteksu/>

proizvodnih procesa i proizvoda, podiže kvalitetu svojih proizvoda i postaje najvećom i najpoznatijom hrvatskom i jugoslavenskom tvornicom.<sup>44</sup>

Opstanak na tržištu i konkurentnost zahtijevali su visoku kvalitetu proizvodnje na specijaliziranim strojevima te uz optimalno iskorištavanje i poštivanje rokova isporuke gotove robe s niskim proizvodnim troškovima uz poštivanje strogih tržišnih uvjeta. Što se tiče samih materijala u 1990-im godinama, moglo se izvući jako malo. Naime, kako sama tvrtka prolazi kroz velike gubitke i pad u proizvodnji, počeo je veći uvoz jeftinijih materijala koji su se dodatno miješali s poliesterskim vlaknima što bi rezultirali pojeftinjenjem proizvoda no i smanjenjem kvalitete. Usprkos krizi koja je slijedila, tvrtka uspijeva zadržati prihode i opstati na nogama.

### **3.1.1. Proizvodnja vunenog prediva i tkanina u Varteksu 1990-ih godina**

Varteks je bio jedan od najvećih proizvođača vunene pređe i tkanina u Hrvatskoj. Za vrijeme rata su se teže vodile evidencije o proizvodnji s toga ne postoje zapisi rada, uvoza i izvoza robe. Prema tehnološkom procesu proizvodnje u Varteksu su zastupljene češljane, polučešljane i grebenane tkanine. Češljane tkanine zauzimaju najveći udio u proizvodnji. Izrađuju se od češljanih pređa u sastavu 100% runske vune i klasičnoj mješavini od 45% vune i 55% poliesterskih vlakana, dok su ostali odnosi mješavina vune i poliesterskih vlakana manje zastupljeni. Namijenjene su za izradu muških odijela, sakoa, hlača, ženskih kostima, suknji, dakle čitava niza odjevnih predmeta koji su tradicionalna orijentacija u proizvodnji Varteksa.<sup>45</sup>

Sastav materijala kod muških kaputa nosi značenje po pitanju taktilnosti. Kaputi su uglavnom imali udio vune koja ima karakterističan opip. Kroz vlastitu kolekciju će se pokušati približiti taktilni osjet u svrhu povezivanja memorije kroz uporabu kombinacije vunениh i suvremenih materijala.

---

<sup>44</sup> Čunko, R., Povijest izrade i proizvodnje tekstila u Hrvatskoj, Akademija tehničkih znanosti Hrvatske, 2019. Pristupljeno 11.08.2023. <https://hrcaj.srce.hr/file/346612>

<sup>45</sup> Sabljak, S., Korištenje domaće vune u industrijskoj proizvodnji odjevnog tekstila, Časopis Tekstil, 1994., 43(2)84



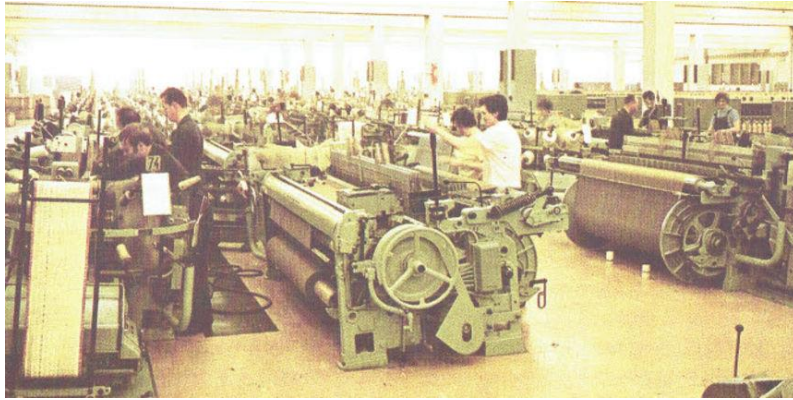

Slika 12 Tvornica Varteks, arhiva Varteks<sup>46</sup>

Pravila pri izboru tkanina ista su kao i ona za žene: treba kupovati najbolje kvalitete, pogotovo zato što se muška odijela nose dulje od ženskih i ne podliježu toliko modi. Ako je kvaliteta dobra, odijelo se neće gužvati. Tkanina plave i crne boje koje se diskretno isprepleću su kvalitetnije i ljepšeg izgleda, a s veće udaljenosti se čini da je tkanina jednobojna.<sup>47</sup>

U sezoni proljeće/ljeto tkanine su uglavnom glatke dorade, lagane, po tipologiji *tropikal*,<sup>48</sup> gabarden, *serž*,<sup>49</sup> *krep*<sup>50</sup> i ostale tkanine glatke površine. U sezoni proljeće/ljeto, pored češljanih tkanina od 100% vune i mješavina vune te poliesterskih vlakana u proizvodnom programu nalazi se i dio tkanina u kombinaciji s prirodnim vlaknima kao što su lan, prirodna svila, pamuk i tkanine u sastavu poliesterska, mikro-modalna viskozna vlakna. U sezoni jesen/zima češljane tkanine se izrađuju u kvalitetama serž, tvid, gabarden, flanel ili pletenim tkaninama te u ostalim kvalitetama u kojima se postiže ugodan, mekan opip i voluminoznost. Proizvode se uglavnom od 100% vune ili s manjim udjelom poliamidnih vlakana zbog poboljšavanja čvrstoće. Dio asortimana obogaćen je dodatkom vlakana ekskluzivne kvalitete kao što su janjeća vuna, kašmir i alpaka.<sup>51</sup>

---

<sup>46</sup> Tvornica Varteks, arhiva Varteksa. Pristupljeno 12. 09. 2023.

<https://varazdinski.net.hr/vijesti/gospodarstvo/3323757/varteks>

<sup>47</sup> Jelinek, Ž., Čar mode: Muška moda, Prosvjeta, Zagreb, 1971., str. 139

<sup>48</sup> Tropikal - vrlo lagana tkanina za ljetna odijela u vrućim predjelima. Pristupljeno 11.08.2023.

<https://jezikoslovac.com/word/6h4w>

<sup>49</sup> Serž - komadno obojena tkanina, izrađena u keper vezu koja se izvorno proizvodila od vune, a danas i od drugih vlakana. Pristupljeno 11.08.2023. <https://jezikoslovac.com/word/r1ak>

<sup>50</sup> Krep - lagana tkanina zrnato ispupčene površine za haljine. Pristupljeno 11.08.2023.

<https://jezikoslovac.com/word/9n3s>

<sup>51</sup> Drvar,Z., Razvoj dizajna tkanina u funkciji tržišne politike poduzeća, Časopis Tekstil, 1994., 43(6) 277-285

**Vatimpex je dostavljao odjeću u SSSR, Englesku i diljem Europe, a Varteksova je proizvodnja rasla**

Kako je rastao promet Tivara, kao i sam Varteks, poboljšani generalni direktori Ivan Karadžić, Kosić i Šilinić su dogovorili sa se i direktorom proizvodnje i prodaje Istanom Lukavićem kako će biti predstavnici Radišlog vještača, na Centralnom radišlogovom sajmu, pokušati izboriti osvajanje novih tržišta. Malo pomalo rasla direktorova misao sa ideja o osvajanju Vartimpexa. Nakon što je ideja prihvaćena, Vartimpex je osnovan. Uklonilo je posao jednog od najvećih zaposlenika varteksova u Zagrebu.

Najviše robe izvozilo se u Englesku, SSSR i ostale zemlje zemlje - posebno je istaknuta Italija. Ubrzo nakon toga osnovan je i Vartilen, odnosno "Tovrenica poliesterskih vlakana u tigradi". No od početka Vartilen nije imao puno uspjeha u poslovanju. Kapacitet tovrenice bio je 14 tisuća tona vlakana, ali u obliku na to da je nikada bio krajnje nije uspjeha. Tovrenica trebala bi biti i ostali glazici u Sisku. Vartilen je misao uvoditi nove proizvode. U prvom godinama rada Vartilena ciklospina izvor stvaranje pao je na krak njegova namirnata Varteksa. Tovrenica je u svim periodima malo radila, a malo je proizvodila tkanina. Nakon nekog vremena Vartilen se osposobljava te predložio osvajanje Varteksova i ostalim namirnicama. Nastavio je raditi, iako vrlo uspijeha: ras. Ubrzo je sa Vartilena izlila "tjernača akcija" i varteka je upala u velike probleme. No razlika u tom priklon koji jednako pokušali zadržati. Zajedno su otišli u Sabor. Radnici da je Vartilen preoblikovao ugradnja ponovno krenula. Prevećna banka Zagreb najveći kreditor, naposljetku je preuzela tvrtku. Taj se slučaj smatra prvim primjerom privatizacije u prici u Varteksu. PZG je sa namirnicama prvo osvajanje proplog Vartilena, no sanjajući program ritalad do kraja nije realiziran. Vartilen je otvori bio otklon u steta te se saglasio. Ipak, propast Vartilena nije utjecala na samo poslovanje Varteksa, prema kojemu su i dalje zadržali modernog tvrtka. Sedamdeset osamdeset u Varteksu je stigao straćaj koji je temeljitijem vodstvu preneseno proizvoditi tkanina u proizvodnji tkanina tkanina. Na njegov prijedlog, Varteks je predložio i tkanina za ženske kapute - vešter tkanina naziva VEBKA. Bila je to tkanina visoke kvalitete i kvalitete. Vijeće od 80 posto sastava činila je vuna, a 20 posto poliamid. No mjetka moćna zahtjevi nisu stali samo na tome. Ubrzo je Varteks počeo proizvoditi kapute. Prva večera bila je iznenađeno uspjeha, a sljedeća još bolja. Varteks je u tom razdoblju proizveo čak dvadesetak tisuća kaputa. Otkada je proizvod...



Kako je proizvodnja u Varteksu rasla, postepeno su se otvarali brojni dućani



Kraljica Elizabeta II, tijekom posjeta trgovačkom sajmu u Birminghamu 1967. gdje se susrela s čelnicima Varteksa



Tkanina za ženske kapute VEBKA proizvodila se iz grebenane pređe

**ŠIRENJE MREŽE U 30 godina Varteks je otvorio više od 200 trgovina**

U nedostatak godina poslovanja Varteksa je otvorio i preuredio više od dvjestotina robnih kuća. Među najvećim adaptacijama istice se preuređenje City Centra Varteksa Zagreb, City Centra Varaždin i Uukovaru, 1995.



**NOVO IME TVRTKE Tijekom vožnje vlakom Tivar je preimenovan u Varteks**

Delegacija iz Varteksa, koja je iz Zagreb vlakom. Tijekom vožnje Tomi Belom, generalnom direktoru Varteksa smislila je da Tekstina industrija Varteksa (TIVAR) može proći i kao Varteksova tekstina industrija (VARTEKSO). Tako je nastao novi naziv tvrtke Varteks.

**Specijalizirali se u Srbiji i Italiji, radili za Ruse**

Pripreme za otvaranje predionice čeljane pređe počele su 1956. Godinu kasnije predionica je prorađila



Radilo se punom parom, no radnici su svjeđeno imali dva dana u tjednu slobodna

Radilo se punom parom, no radnici su svjeđeno imali dva dana u tjednu slobodna. Varteksu sam počeo raditi nakon drugog svjetskog rata. Prvo sam radio u Predionici grebenane pređe, a 1956. godine započeo su pripreme za otvaranje Predionice čeljane pređe ili, kako smo je mi zvali, kangara predionice, ostavio je u svojim zapisima Petar Šušter, tehnički rukovoditelj i upravitelj predionice, koji je u Varteksu počeo raditi 1945. godine. Nađale je prva kuga je i desetstotom kolaga iz rukovodstvo strukturu ista na odobaciu i specijalizaciju u Srbiji, a kasnije u Italiji, Češkoj, Poljskoj i Austriji. Nakon odobaciu, njih jedanaestorica objeđili su svojih zapisa i linije vrtanje u jednu knjigu. Tako se kasnije znanje prenosilo na drugu mlade radnike. Šušter je u svojim bilješkama Jedna od prvih reklama za Tivarova odijela



1918. Britanija izdala je ženama iznad 30 godina pravo glasa, a Latvija je proglašila neovisnost.

1921. Albert Einstein je održao predavanje "Teorija relativnosti", a Charles i Charles Olimpijske igre u Francuskoj.

1924. Otkriveno se pisac Herman Hesse, a održane su i prve Zimске Olimpijske igre u Francuskoj.

1927. Film "Metla" bio je prvi nijemi film koji je osvojio nagradu Oscar. Rodio se i papa Benedikt XVI.

1931. U San Diegu se rodio poznati glumac Robert Duvall, a u gradu Marion Irma James Dean.

1934. U crtica se prvi puta pojavio slavni Pajo Patk, a te godine rodila i glumica Sophia Loren.

**U PRVOM STOLJEĆU poslovanja Varteksa je kreirao poznate modne brendove - Varteks International i Di Caprio, a odjeću visoke kvalitete izrađuje od 1926.**

Slika 13. Članak iz 24 sata, Specijalni prilog o osnivanju i poslovanju Varteksa, 2019. godina<sup>52</sup>

Članak sa slike 13. spominje Varteksova poslovanja za poznate modne brendove koja su se rastom brenda širila na veću proizvodnju i dostavljanje odjeće u SSSR, Englesku i diljem Europe. U donjem dijelu prve stranice prikazana je fotografija iz tvornice gdje se proizvodi tkanina za ženske kapute pod nazivom *Veba* koji su se izrađivali od grebenane vunene pređe. Vuna je, kao prirodni materijal, poveznica u istraživanju djedove odjeće koja se u novoj formi i silueti koristi u stvaranju vlastite modne kolekcije u tehnikama ručnog tkanja i heklanja.

<sup>52</sup> Varteks, Specijalni prilog o osnivanju i poslovanju Varteksa, 24 sata, 2019. Pristupljeno: 12. 09. 2023. <https://www.varteks.com/novost/specijalni-prilog-o-osnivanju-uzletu-i-poslovanju-retro-varteks/>



Slika 14 Djed Josip Racetin u vunenom kaputu 1996. godine<sup>53</sup>

Slika 14. prikazuje djeda Josipa u odjeći koju je nosio za hladnijih dana za druženja i određene proslave. Varteks je bio bitan dio svakodnevnog odijevanja, pogotovo kod starije generacije koja je marila o kvaliteti i izdržljivosti komada odjeće. Prema obiteljskom izvoru, obitelj Racetin voljela je investirati u dobru odjeću kada god je to bilo moguće. Djed je na raspolaganju uvijek imao vrhunski kaput ili sako koje je mogao nositi po gradu pa tako i za svečane prilike. Outfit s vizuala sastoji se od dugog predimenzioniranog kaputa sivkastog tona, materijalom baziran na vuni koja je imala moć grijanja preko zime. Kaput sadržava tri glavna dugmeta, dva veća u području struka i manji na prsima zbog same konstrukcije kaputa za veća ramena. Četvrto dugme je skriveno na području kopčanja vrata. Ova vrsta klasičnog kaputa posjeduje dva vanjska bočna džepa i jedan manji s unutarnje strane. Karakteristike bitne u izradi vlastite modne kolekcije su proporcije i dimenzije koje se na ovoj slici javljaju u zanimljivim varijacijama. Kaput sam po sebi ima kockasti strogi oblik koji je temeljen na širokim uzdignutim ramenima zbog veće podstave i među-podstave. Suprotno masovnom kaputu, po sredini se javlja element ovratnika koji je humoristično malen za razliku od cjeline kaputa. Ovratnik se sastoji od blago produžene prednjice za par centimetara kako bi se dobio svitak ili preklop na prsima koji se nadovezuje na *kolet*,<sup>54</sup> odnosno drugi dio ovratnika koji opuštenije leži na ramenima. Navedeni odnosi elemenata i igranje masovnim formama i

<sup>53</sup> Obiteljski foto-album, fotografija djeda studenta

<sup>54</sup> Kolet - tvrdi ovratnik muške košulje ili kaputa. Pristupljeno 11.08.2023. <https://jezikoslovac.com/word/y8p6>



proporcijama imaju veliku ulogu u dizajniranju vlastite modne kolekcije inspirirane odjećom koju je djed nosio tokom 1990-ih godina u okolici Trogira i Splita.

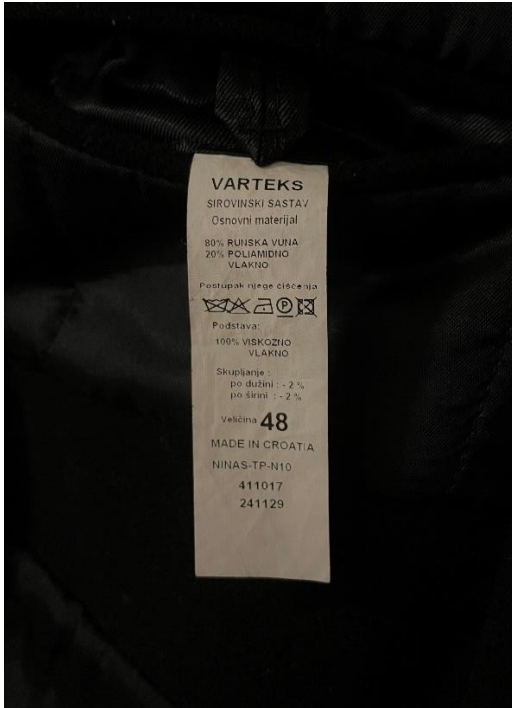

Slika 15 Varteks etiketa, početak 21. stoljeća<sup>55</sup>



Slika 16. Varteks kaput, početak 21. stoljeća<sup>56</sup>

Na slikama 15. i 16. prikazani su stari Varteksov kaput koji se nosio tokom 2010. godine i odgovarajuća mu etiketa. Kaput je pripadao studentu koji ga je nosio tokom školovanja. Nakon djedove smrti 2016. godine, odjeća se nije uspjela sačuvati što uzrokuje poteškoću u pronalaženju izvora djedove odjeće koja se koristi kao inspiracija u vlastitoj modnoj kolekciji. Međutim, priloženi kaput vuče slične paralele s Varteksovim kaputima kakve je djed običavao nositi. Karakteristike koje se ponavljaju su spuštenu ramena i dužina kaputa koja je produljena zbog većeg konfekcijskog broja. Kaput je nabavljen u većem konfekcijskom broju u svrhu korištenja i nošenja dugi niz godina. Elementi koji se koriste u obradi vlastite kolekcije su mali ovratnik i preklop na prsima te kopčanje na vratu i orukvicama. Prenosi se stil preuveličane siluete i tamnije palete kao simbolika na djedovu odjeću. Etiketa opisuje sirovinski sastav i konfekcijski broj 48 koje je za dvije veličine veći od pravilne veličine. Osnovni materijali su runska vuna 80% i poliamidno vlakno 20%. Podstava je po sastavu 100% viskozno vlakno. Isti ili slični sastavi materijala se koriste u izradi odjeće za kolekciju pod nazivom *[grand]-PA*.

<sup>55</sup> Studentski foto-album, fotografija etikete Varteksovog kaputa

<sup>56</sup> Studentski foto-album, fotografija Varteksovog kaputa iz osobne garderobe

U godini 2023. postaje popularna nova silueta kaputa koja je malo slobodnije forme, veće duljine i zabavnijeg izgleda o prijašnjih koji su stupili na modnu scenu. Kaputi poprimaju umjetnički osjet i vibraciju osobe današnjeg mentaliteta koju je nosi. Gube se tragovi zastarjelog strogog nošenja uz relaksirana spuštenu ramena, ranglan kroja, suptilnog skupljanja materijala koji dozvoljava kreiranje nove osvježavajuće siluete.<sup>57</sup>

Talijanska je moda ljetne i proljetne kapute predstavila u obliku ranglan kaputa. Ranglan kaput proširuje ramena bez umetanja jastučića dok istovremeno djeluje elegantno, sportski i mladenački. Talijanski modni dizajner Angelo Litrico predstavlja svoje krznene kapute, veoma praktične za hladne dane, no krzno koje je koristio moralo je biti jako tanko kako ne bi izgledalo nezgrapno. Krzna koja su se koristila kao materijal za kapute obično su bila od krtica, hrčaka i vjeverica, ali su postala praktičnija ona načinjena od sintetičkih vlakana zbog lakše održivosti i veće dostupnosti u svim bojama, tonovima i debljinama.<sup>58</sup>



Slika 17. Reklama za Varteks, 1970.-80. godine<sup>59</sup>

Slika 17. prikazuje staru Varteksovu reklamu kojom opisuju ogrtač odnosno vrstu kaputa. Na reklami garantiraju kvalitetu i izdržljivost kaputa u vremenskim prilikama kroz više sezona.

<sup>57</sup> Woolf, J., GQ: Men's Topcoats are getting a little Longer, a little Looser, and a lot Weirder, 2023., Pristupljeno 11.08.2023. <https://www.gq.com/gallery/new-age-topcoats>

<sup>58</sup> Jelinek, Ž., Čar mode: Muška moda, Prosvjeta, Zagreb, 1971., str. 149

<sup>59</sup> Novak, J., Regionalni tjednik, Reklama za Varteks, 1970.-80. godine. Pristupljeno: 12.09. 2023. <https://regionalni.com/u-tijeku-potruga-za-memorabilijama-tivara-i-varteksa/>

Prikazana je međunarodna oznaka čiste runske vune s kojom se garantira kvaliteta, sastav i cijena kaputa. Slika ilustrira vrstu ogrtača duljine do koljena s dva glavna bočna džepa. Može se raspoznati vrsta kopčanja s tri do četiri gumba i položeni veći ovratnik na prsima. Vrsta kaputa ima velike sličnosti s djedovim kaputom u smislu njegove veličine, širine u ramenima i duljine do koljena. Djedov kaput se nadovezuje bojom koja je u ovom slučaju zemljanih tonova. Navedeni elementi postaju glavna vodilja tokom kreiranja odjeće u vlastitoj modnoj kolekciji.

Kaput je najčešće sparen s nezaobilaznom bijelom košuljom koja daje svježinu i ozbiljan izgled. Većinom je nosio košulje svjetlijih tonova dok bi se našlo i par kariranih primjeraka samo za rad oko kuće. Po vrućim danima, košulju bi držao raskopčanu par dugmadi duboko dok u svečanijem okruženju bi se nosila kravata preko zakopčanog ovratnika. Volio se nositi jednostavno dok bi kravata nekada znala voditi svoju priču. Drugim riječima kravata je zaigranija i šarenija u odnosu na cijeli outfit zbog čestog cvjetnog uzorka popularnog tijekom 1990-ih godina.

*Ako kravata pristaje uz boju odijela te ako je njezina boja pomno odabrana, ona odijelu može dati drugi ton i s njime činiti skladnu cjelinu. Kravata ne bi trebala biti prenapadna. Uz odijelo s uzorkom odnosno karirano, pepita ili na pruge bi bila najbolja jednobojna kravata. Uz jednobožno odijelo pristaje svaka kravata. Kvalitetne kravate su izrađene od teške čiste svile i drugih vunenih ili sintetičkih vlakana no svakako se ne bi smjela gužvati.<sup>60</sup> - Žuži Jelinek o muškoj kravati.*

---

<sup>60</sup> Jelinek, Ž., Čar mode: Muška moda, Prosvjeta, Zagreb, 1971., str. 143



Slika 18 Djed Josip Racetin na proslavi rođendana, prijelaz na 2000-te godine<sup>61</sup>

Na slici 18. možemo vidjeti novi tip košulje kakav je studentova djed volio nositi. Radi se o košulji kratkih rukava za ljetne dane koja je zbog svoje veličine vizualno imala izdužene rukave do lakta. Košulja je nošena u većem konfekcijskom broju zbog građe većeg trbuha zbog kojeg dolazi do remećenja proporcije drugih dijelova odjevnog predmeta na tijelu. Zbog otkopčanog načina nošenja kao na slici, stvara se ležernija silueta s blagim pomakom ramene okrugline preko ključne kosti s obaveznim ugaranim rubovima košulje u crne keper hlače. U starijim danima zamjenjuje strogi izgled čistih košulja s jednostavnim prugastim košuljama različitih pruga pamučne, lanene ili svilene izrade. Košulja na slici doima se dosta lagana i poletna usprkos njenoj nabrekloj formi na tijelu. Zbog tanka materijala ispod se nazire potkošulja bijele boje. Košulje koje nosi kasnih 1990-ih godina i počecima 2000-ih godina ostaju u svijetlim tonovima bijele, plave i sive.

Modernu verziju košulje kratkih rukava danas vidamo svugdje te ponovnim oživljavanjem stila 1990-ih godina stječu popularnost. Košulje se mogu pronaći s jako puno različitih pruga, od tanjih, širih, pruga u obliku šava, ispisa i drugih tekstura. Iz daljine se na prvi pogled može primijetiti obična linija koja se po košulji ponavlja kao uzorak, no nablizo to može biti konac izveze ili konac istočkan kroz tkaninu, ispis rečenica ili slogana koji se ponavlja u nizu ili pak

---

<sup>61</sup> Obiteljski foto-album, fotografija djeda studenta

ušiveni višak materijala koji može stvoriti dodatnu zanimljivu teksturu i promijeniti dinamiku odjevnog predmeta. Linije su vizualni efekti u koje više gledaš mogu više otkriti.<sup>62</sup>

### 3.1.2. Važnost Levi Strauss-a u Varteksu 1990-ih godina

Krajem prosinca 1983. u Novom je Marofu puštena u rad tvornica *jeans* odjeće po licenci svjetski poznate firme Levi Strauss. To je bila velika radna pobjeda Varteksa, koji je bio inicijator i nosilac izgradnje nove tvornice. Godišnje se u tvornici jeans odjeće proizvodilo oko milijun komada traperica sa zaštitnim znakom *Levi Strauss*. U tvornici je bilo zaposleno oko 200 radnica.<sup>63</sup>

U tvornici je proizvedeno i prodano oko 8,5 milijuna komada Levi's proizvoda: hlača, jakni, košulja i trikotaža, dok je počecima 1990-ih godina prosječna godišnja proizvodnja iznosila 2,7 milijuna komada odjeće. U počecima su to bile samo traper hlače s etiketom „Levi's“ dok sama američka tvrtka kasnije nije uložila u opremu i infrastrukturu potrebnu za uvođenje novih asortimana proizvodnje.<sup>64</sup>

Povijest plavog tropera počinje 20. svibnja 1873. godine, kada su vlasti u Sjedinjenim Državama odobrile patent za šivanje hlača od tvrde pamučne tkanine čije dijelove ojačavaju bakrene zakovice. *Levi Strauss* se tada udružio s krojačem Jacobom Davisom i počela je masovna proizvodnja Levi's marke traperica. Ovakav je tip hlača u Jugoslaviji prihvaćen kao moda mlađih generacija a prodavao se u najmanje pet klasa koje su pratile odgovarajuće cijene. Traperice su ubrzo postale lice slobode i jednakosti zbog svog neformalnog *unisex* izgleda.<sup>65</sup>

Levi's traperice su zbog svoje izdržljivosti i dobre kvalitete postale popularne u radničkoj klasi. Čvrsto pamučno platno dozvoljava disanje kože kroz materijal po vrućim danima dok debljina materijala služi zaštitu tijela i kože od vanjskih utjecaja, habanja, udara ili ogrebotina. Hlače postaju univerzalno prihvaćene među mlađom populacijom u skladu s trendom praktičnog odijevanja. Poderane su pak verzije popularne u subkulturi punka kao izraz revolta u društvu, dok u starije populacije ili općenito na ruralnim područjima, hlače imaju funkciju zaštite na radu u polju, na poslu ili oko kuće.

---

<sup>62</sup> Nelson, R., GQ Style: The best striped Shirts for Men, make all other Patterns look Boring, 2023. Pristupljeno 11.08.2023. <https://www.gq.com/gallery/striped-shirts-for-men>

<sup>63</sup> Foder, G., Varaždinski.hr: Povijesni štikleci, 2019. Pristupljeno 12.08.2023. <https://varazdinski.net.hr/vijesti/drustvo/3622531/>

<sup>64</sup> Patekar, A., Priče Varteksa: 100godina Varteksa, 2008., Priča 56.

<sup>65</sup> Lučić, I., Hina: Moda povijest, 2023. Pristupljeno 12.08.2023. <https://izdvojeno.hina.hr/content/11296961>





Slika 19 Otac Joško Racetin u Levi's trapericama dok krpa mreže, kraj 1990-ih godina<sup>66</sup>

Slika 19. prikazuje oca Joška u društvu dvojice sinova Josipa (sredina) i Vicka (desno). Slika je nastala u zapuštenoj prostoriji dvora obitelj Racetin u Marini, malom naselju u okolici Trogira, gdje je otac krpa svoje ribarske mreže. Kao ribar, cijelog je života morao nositi čvrstu i izdržljivu odjeću zbog uvjeta u kojima je radio. More, vlaga i sol jedni su od brojnih elemenata koji su utjecali na oštećenje odjeće tijekom rada na *koćaricama*.<sup>67</sup> U težim uvjetima na moru, nosio je većinom najlon kombinezone i kabanice koje bi prekrivale cijelo tijelo te zaštitne gumene čizme i rukavice koje štite od nagrizanja soli. Traperice se u takvim teškim uvjetima nisu nosile, već samo u opuštenijem ribarenju pri dizanju parangala ili vrše. Joško ih je volio nositi i tokom rada na obnovi broda, broskog motora ili mrežama. Levi's traperice su opstale kod mlađe generacije zbog svoje udobnosti i funkcionalnosti pa se zato višenamjenski nose od odjeće za svaki dan do odjeće za poslove na polju. Uz oca, i djed je nosio traperice, keper i hlače od čvrstog pamuka u kojima je obavljao poslove u vinogradu, na polju ili u maslinicima. Takav se radnički tip hlača pojavljuje u vlastitoj modnoj kolekciji kao inspiracija funkcionalnosti, udobnosti i zaštite.

Na priloženom vizualu mogu se uočiti Levi's traperice svijetle isprane nijanse plave boje. To su hlače koje su bile česti „sudionik“ u očevoj garderobi i stilu oblačenja. Karakterizirali su ih funkcionalni džepovi, dupli bočni prošiv nogavice, ravan kroj dužine ispod gležnja s blagim

<sup>66</sup> Obiteljski foto-album, fotografija oca studenta

<sup>67</sup> Koća - (tal. coccia), povlačna ribarska mreža za pridneni ili pučinski ribolov, vuče se s jednim ili s dva broda koćara, Hrvatska enciklopedija, mrežno izdanje. Leksikografski zavod Miroslav Krleža, 2021. Pristupljeno 12.08.2023. <http://www.enciklopedija.hr/Natuknica.aspx?ID=32201>

lomom materijala, a obično ih je nosio preko masivnih kožnih čizmi. Svoje je traperice volio kombinirati s različitim majicama svijetlih tonova, puloverima i džemperima s kariranim jaknama vunenog sastava. Ista linija koja se može izvući iz vizuala vlastite kolekcije je ručni rad koji je uvijek bio prisutan. Materijali, konci, igle i tehnike pletenja u ribarskom svijetu uvijek su se razmatrale u taktilnim i vizualnim osjetilima iz perspektive djeteta. To su stavke koje se pojavljuju tokom izrade vlastite modne kolekcije u obliku ručnog rada na odjeći tehnikama heklanja i ručnog pletenja.

Na slijedećem vizualu mogu se uočiti dva para jeans hlača i stil u kojem su se nosile u mlađoj i starijoj generaciji. Slika 20. prikazuje djeda (lijevo) i oca (desno) u Marini ispred očeva ribarskog leuta imenom *Žura* koji se pušta u more. Djed nosi tamniji par hlača šireg kroja s lomom u nogavici zbog dužine. Klasično sparen s pletenom vestom na v-izrez koja je umetnuta u hlače i bijelom košuljom na crne kožne cipele. Otac nosi polo pulover boje breskve umetnut u svoje omiljene traper hlače svijetlo plave nijanse pričvršćene smeđim kožnim remenom.



Slika 20 Djed i otac ispred ribarskog leuta 1998. godine<sup>68</sup>

---

<sup>68</sup> Obiteljski foto-album, fotografija djeda i oca studenta

### 3.2. Tekstilije u ruralnim područjima Hrvatske 1990-ih godina

Ruralna područja u Hrvatskoj tokom 1990-ih godina prolazila su kroz burno razdoblje. Republika Hrvatska osamostaljuje se od bivše SFR Jugoslavije što uzrokuje promjene društveno – političkog sistema upravljanja državom. Uz navedene promjene, država prolazi kroz ratne agresije što je prouzrokovalo golemim razaranjima u hrvatskim gradovima i selima, te pustošenjem i devastiranjem seoskih i poljoprivrednih prostora. Poslijeratni period na ruralnim područjima popraćen je nedostatkom razvoja, siromaštvom i općenito otežanim načinom težačkog<sup>69</sup> života.<sup>70</sup>

S promjenama kvalitete življenja na selu došlo je i do promjena u načinu odijevanja, no znanje i vještina izrade tekstila nikada nisu zamrli. Može se ustvrditi da je povijest izrade i proizvodnje tekstila iznimno bogata, široka, složena i zanimljiva te svakako prisutna na području današnje Republike Hrvatske od pretpovijesnih razdoblja do danas.

Na tlu Hrvatske, u tekstilnom su se rukotvorstvu tisućljećima kao sirovine gotovo isključivo koristili lan, vuna, i konoplja, a dijelom i brnistra u primorskim krajevima. Uzgoj ovaca i koza u Sredozemlju i na Balkanu udomaćen je još prije 8000 godina te je vuna dominantna drevna tekstilna sirovina u brdovitim područjima. Uzgoj lana i konoplje karakterističan je za ravničarske krajeve, dok je svila u dalmatinskom zaleđu oduvijek bila luksuzno vlakno te se koristila za izradu kao ukrasni element na svečanoj odjeći i crkvenom ruhu.<sup>71</sup>

---

<sup>69</sup> Težak – poljoprivrednik primorskog grada koji ima polje i bavi se obrađivanjem zemlje kao glavnim zanimanjem. Pristupljeno 12.08.2023. <https://jezikoslovac.com/word/ap8h>

<sup>70</sup> Milinković, B., Istraživanje sela i agrara u Hrvatskoj u vrijeme tranzicije: 1990. – 1999. godine, Institut za društvena istraživanja u Zagrebu, Zagreb, 2000., str. 170. Pristupljeno 24.07.2023. <https://hrcak.srce.hr/file/346612>

<sup>71</sup> Čunko, R., Povijest izrade i proizvodnje tekstila u Hrvatskoj, Akademija tehničkih znanosti Hrvatske, 2019., str. 79.- 80. Pristupljeno 11.08.2023. <https://hrcak.srce.hr/file/346612>



Slika 21. Žetva lana<sup>72</sup>

Pravilno obrađen lan ima svilenkasti sjaj, dobro podnosi habanje i postaje mekan upijanjem vode. Karakteristika lanene tkanine jest hladan opip koji je posljedica dobre toplinske vodljivosti pa je pogodan za ljetnu odjeću i posteljinu. Nedostatak lanenog platna je visok stupanj gužvanja, ali se to može ublažiti kemijskom preradom. Zbog visokih troškova proizvodnje i prerade, kao i konkurencije sintetskih vlakana, lan je gotovo nestao iz industrijske proizvodnje.<sup>73</sup>

Fino laneno platno koristilo se za izradu muških i ženskih odjevnih predmeta što se može povezati s djedovom odjećom koja se proučava za izradu vlastite modne kolekcije. Zbog svojih dobrih svojstava prozračnosti i hladnog opipa, lan se mogao pronaći u djedovoj garderobi, posebice za vrijeme ljetnih dana. To su bile finije bijele ili kremaste košulje kratkih ili dugih rukava koje je nosio gotovo svaki dan, u radu na polju ili uz večernje društvo u kafiću. Laneni materijal u kolekciji pojavljuje se u stilu košulje dugih rukava simbolične crne boje uvećanih proporcija kako bi se naglasila široka djedova odjeća koja je gledana iz perspektive njegova unuka.

S dolaskom tkalačkog stana na područje Hrvatske, započela je proizvodnja platna u kućnoj radinosti. Za vunene tkanine u platno-vezu izrađivalo se sukno, a tkanina u platno-vezu

---

<sup>72</sup> Narodni net, Žetva lana. Pristupljeno 12.09.2023. <https://narodni.net/prerada-i-koristenje-lana-najvaznija-svojstva-lana>

<sup>73</sup> Narodni net, Tradicija i običaji, Prerada i korištenje lana. Pristupljeno 12.09. 2023. <https://narodni.net/prerada-i-koristenje-lana-najvaznija-svojstva-lana/>

izrađena od lana ili kudjelje naziva se platno. Naziv platno sačuvao se do današnjih dana kao opći naziv za pamučne i lanene tkanine u jednostavnom platno-vezu.<sup>74</sup>

Važna tehnika izrade vunениh predmeta je i ručno pletenje, u značajnijoj mjeri prisutno nakon pronalaska pletaćih igala. U vunenom tekstilu značajna tvorevina od pradavnih do današnjih vremena je i pust, tj. čvrsto zbijena i kompaktna plošna tvorevina koja se dobivala gnječenjem, gaženjem i zbijanjem vlažnog runa, odnosno vunениh vlakana. U tekstilnom rukotvorstvu veliko značenje ima i čipka – u tehnikama ručnog čipkanja iglom, kukicom i batićima, pa se u skladu s time razlikuju šivane i kačkane čipke te čipke na batiće. Osnovni materijal je fini bijeli pamučni konac, a manje su zastupljeni laneni konac i svila, rjeđe vuna i agavine niti, a samo iznimno zlatne i srebrne niti. Prvi oblici čipke nastaju izvlačenjem niti na rubnim dijelovima tkanine i obamitanje iglom i koncem, a potom kukičanjem.<sup>75</sup>

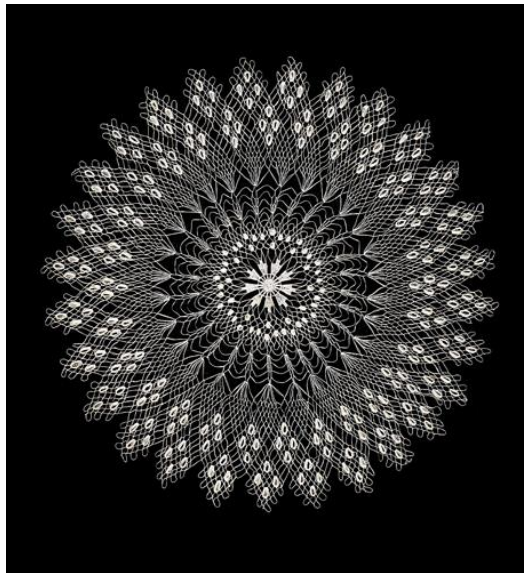

Slika 22. Hvarska čipka od agave, izrađena tehnikom tenerifa, Etnografski muzej, Zagreb<sup>76</sup>

Procvat i značajan doseg čipka je doživjela u devetnaestom i početkom dvadesetog stoljeća kada su se počele otvarati čipkarske škole. Tada su se u Hrvatskoj profilirala tri središta čipkarstva: Lepoglava s čipkom na batiće (uspoređuje se s najfinijim belgijskim čipkama), Pag s finom šivanom čipkom (slična venecijanskoj) i Hvar s jedinstvenom čipkom koja se izrađuje iglom od finih agavinih niti kao što je prikazano na slici 22. Sve su tri vrste čipke od 2009. godine na UNESCO-ovu popisu nematerijalne kulturne baštine, a po svojoj ljepoti i

<sup>74</sup> Čunko, R., Povijest izrade i proizvodnje tekstila u Hrvatskoj, Akademija tehničkih znanosti Hrvatske, 2019., str. 78.- 79. Pristupljeno 11.08.2023. <https://hrcak.srce.hr/file/346612>

<sup>75</sup> Čunko, R., Povijest izrade i proizvodnje tekstila u Hrvatskoj, Akademija tehničkih znanosti Hrvatske, 2019., str. 81.- 82. Pristupljeno 11.08.2023. <https://hrcak.srce.hr/file/346612>

<sup>76</sup> Hvarska čipka od agave, izrađena tehnikom tenerifa s mreškanjem, Etnografski muzej, Zagreb. Pristupljeno 12.09. 2023. <https://tehnika.lzmk.hr/tekstilno-rukotvorstvo-2/>



profinjenosti ne zaostaju za vrhunskim svjetskim čipkama. Svaka od njih odlikuje se posebnostima izradbe, karakterističnim motivima i ornamentikom, po čemu i jesu prepoznatljive.<sup>77</sup>

Čipka kao tekstilno ručna tvorevina je bila prisutna u svakidašnjem životu. Čipku su izrađivali majka i njena sestra u slobodno vrijeme u stilu kućnih ukrasa i manjih odjevnih predmeta kao što je prikazano na slici 23. Ručna izrada čipke se simbolično prenosi u izradi vlastite kolekcije kroz ručni rad tehnike ručnog pletenja i tehnike heklanja. Slika prikazuje heklanu čipku koja je izrađena od fine tanke pamučne pređe crne boje. Čipka je kontrukcijski riješena početnim kružićem (sredina čipke) od četiri do pet početnih bodova koji čine zatvoreni krug na koje se nastavljaju granati vezovi koji stvaraju motiv latica cvijeta. Taj motiv se koristi u izradi vlastite modne kolekcije tehnikom heklanja u karakteru bakinih kvadratića cvjetnog uzorka koji se pojavljuje na vesti i košulji.

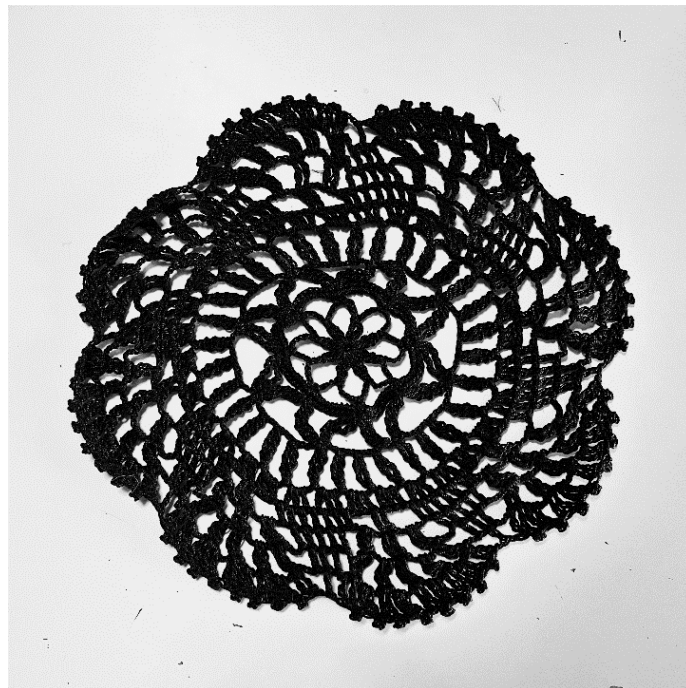

Slika 23. Heklana čipka, majčin ručni rad, 1996. godina<sup>78</sup>

<sup>77</sup> Čunko, R., Hrvatska tehnička enciklopedija, Leksikografski zavod Miroslav Krleža. Pristupljeno 12. 09. 2023. <https://tehnika.lzmk.hr/tekstilno-rukotvorstvo-2/>

<sup>78</sup> Foto-album studenta, fotografija uzorka heklane čipke

### 3.2.1. Važnost ručne izrade tekstilnih predmeta kao inspiracija za vlastitu modnu kolekciju

Tekstil je vjerni pratilac čovjeka, a njegove značajke poprimaju puno širu i složeniju ulogu u ljudskoj zajednici. Njime čovjek ukrašava svoje interijere stanovanja, njeguje i ukrašava tijelo, naglašava osobnost i poručuje kojim se poslom bavi. Može se reći da vještine i ruktvorine tekstila dolaze od Južnih Slavena, no kasnije se specifične tehnike rasprostranjuju na pojedina geografska područja Hrvatske.<sup>79</sup>

U Hrvatskoj 1990-ih godina na ruralnim područjima nakon rata nastavlja se s potrebom opskrbe tekstilija i odjeće kućne izrade. Zbog otežanog pristupa trgovinama, ljudi su se posvetili kućnoj izradi odjeće koju su koristili za svaki dan ili za rad u polju. Sami tekstili, materijali i platna bili su dostupniji, ali u manjim količinama, dezenima i bojama. U izradi tekstila bila je aktivnija starija populacija koja je još uvijek njegovala starinski način života. Kroz 90-te je godine skoro svaka domaćica i majka imala šivaću mašinu, spremnu za manje popravke, zakrpe ili neke veće projekte.



Slika 24. Bagat, reklama za šivaći stroj *Maja*<sup>80</sup>

Bagat je marka koja oduševljava i zadovoljava krojače od 1955. godine. Poznati modeli šivaćih strojeva iz Bagat obitelji su Slavica, Višnja, Ruža, Danica i Jadranka. Koristile su ih

<sup>79</sup> Čunko, R., Povijest izrade i proizvodnje tekstila u Hrvatskoj, Akademija tehničkih znanosti Hrvatske, 2019., str. 77. Pristupljeno 11.08.2023. <https://hrcak.srce.hr/file/346612>

<sup>80</sup> Bagat, reklama za šivaći stroj *Maja*. Pristupljeno 12. 09. 2023. <https://www.bagat.hr/bagat-se-vraca>

bake i majke te su se nastavile koristiti i do danas. U najslavnijem periodu svoje povijesti, Bagat je zapošljavao 3600 radnika, a na godinu se proizvodilo oko 160 000 strojeva. Time je Bagat postao četvrti proizvođač domaćeg šivaćeg stroja s računalnim upravljanjem u Europi i šesti u svijetu. Prvi prototip šivaće mašine u Bagat izradio je mehaničar Šime Pavić 1955. godine. Prototip je bio težak preko sedam kilograma i mogao je obavljati hod naprijed i nazad, cik-cak bod, poluautomatsko šivanje rupica za dugmad, prošivanje dugmadi, izrađivanje devet vrsta boda i šivanje s dvije igle.<sup>81</sup>

Može se reći da je ručna izrada uvijek bila prisutna u životu obiju strana obitelji. S majčine strane, baka Svetinka Šalov bila je aktivna domaćica i spretna samouka krojačica. Šivaća mašina u koju su uložili još 80-ih godina ostala je u funkciji do danas. Služila im je za manje popravke radne odjeće, u izradi suknenih vreća i ostalih poljoprivrednih potrepština.



Slika 25. Šivaća mašina Bagat, Danica, iz 1980. godine<sup>82</sup>

Slika 26. Šivaća mašina Bagat, upute i garancijski list iz 1980. godine<sup>83</sup>

Šivaća mašina Bagat pod nazivom *Danica – extra matic* sa slike 25., datira proizvodnjom iz 1979. godine te je u funkciji do danas. Mašina se koristila za kućanske potrebe i manje popravke. Mašina je statična jer je ugrađena u sklopu stola s policama te nakon rada se može

<sup>81</sup> Bagat, Tradicija. Pristupljeno 12. 09. 2023. <https://www.bagat.hr/bagat-se-vraca>

<sup>82</sup> Foto album studenta, fotografija šivaće mašine Bagat „Danica – extra matic“, proizvedeno 1979. godine

<sup>83</sup> Foto album studenta, Uputa i garancijski list šivaće mašine Bagat, proizvedeno 1979. godine



spremiti u prostor koji se nalazi ispod drvene stolne površine. Slika 26. prikazuje upute mašine Bagat i garancijski list koji je sačuvan od dana kupovine mašine 1982. godine u bivšoj Jugoslaviji. Sa šivaćom se mašinom povlači paralela ručnog rada koja je bila prisutna s obje strane obitelji. Izrada vlastite modne kolekcije zahtjeva poznavanje tehnike šivanja i ručnog rada koje su predstavljene kroz odjevne predmete kolekcije [*grand*]-PA.

Očeva strana, obitelj Racetin nije bila nužno u kreativnim vodama. Jedini veći pristup tekstilima i materijalima došao je od oca zbog posla kojim se bavio. Otpetljavanje i slaganje mreža bilo je uzbudljivo i zanimljivo iz dječje perspektive te je ujedno bilo prvo upoznavanje s tekstilnim materijalima u ulozi ručnog rada. Tekstilno okruženje se sastojalo od suknenih materijala i cerada do debelih konaca, snopova, užadi, plastičnih igala za krpanje ribarskih mreža i *krenama*<sup>84</sup> kao što se može vidjeti na slici 27.



Slika 27 Vicko Racetin drži iglu za ribarske mreže, kraj 1990-ih godina<sup>85</sup>

Većinu života, oca se promatralo kako plete mreže i uvijek je postojala fascinacija u spretnosti i preciznosti. Za obične ribarske mreže potrebno je veliko znanje i vještina. Zbog promatranja i fascinacije takvim mukotrpnim i krvavim ručnim radom, u diplomskom se radu pridaje velika važnost znanju rukotvorstva. Kroz vlastitu modnu kolekciju pojavljuje se u obliku

---

<sup>84</sup> Krena - konac (danas plastični) od kojeg se rade tunje i mreže za ribolov. Pristupljeno 12.08.2023. <https://www.bartul.hr/epublication/rjecnik/files/assets/basic-html/page142.html>

<sup>85</sup> Obiteljski foto-album, fotografija studenta

tehnike ručnog pletenja i kukičanja s jednom kukicom. Tehnika je savladana u svrhu izrade pletenih vesti, pulovera i majica kao inspiracija na djedovu odjeću i ribarske tehnike krpanja.



Slika 28. Tehnika pletenja ribarske mreže<sup>86</sup>

Za dobar ulov, potrebna je i dobra ribarska mreža. Umijeće njihovog pletenja, danas je gotovo izumrlo. Rijetki su oni koji će sami ribarsku mrežu isplesti ili pripremiti za ribolov. Danas se ribarske mreže većinom uvoze s vanjskog tržišta, zatim se prodaju na veliko ili prilagođavaju željama i potrebama ribara koji će ih koristiti u svom radu. 1990-ih godina su se više koristile končane mreže, a poslije, posebice zadnjih deset godina, koristi se mreža *baracuda*. Ona je takoreći nevidljiva u moru, ali je s njom teže raditi. Kod ribarskih je mreža najvažnije da budu lovne te su njihova mekoća i kvaliteta vrlo važne. Najkorištenija mreža je *prostica*. Njom se najviše love oslići. Zatim postoji *poponica*, klasična mreža. Ribari po zakonu mijenjaju oka odnosno bod (romb) mreže, koriste veličinu oka koja je zakonski propisana za njihovo podneblje.<sup>87</sup>

Različite pletene mreže, poput protugradnih, sportskih ili nekih ribarskih mreža te sjenila izrađuju se od slabo elastičnih pređa, monofilamentnih pređa ili vrpca i često su otporna na vlačna opterećenja. Procjenjuje se da ih ima oko 5% u ukupnim tekstilnim plošnim proizvodima. Ribarske mreže spadaju u posebnu grupu mreža i izrađuju se tehnikom oblikovanja očica ili uzlanja. Ovisno o primjeni, neke su u kontaktu samo s brodom, morem i ribom a neke i s čvrstim tlom.<sup>88</sup>

<sup>86</sup> Macuka, K., Boje zemlje, U carstvu ribarskih mreža. Pristupljeno 12. 09. 2023. <https://www.bojzemlje.hr/poljoprivreda/u-carstvu-ribarskih-mreza-2/>

<sup>87</sup> Macuka, K., Boje zemlje, U carstvu ribarskih mreža. Pristupljeno 12. 09. 2023. <https://www.bojzemlje.hr/poljoprivreda/u-carstvu-ribarskih-mreza-2/>

<sup>88</sup> Vrljičak, Z., Pletiva, Sveučilište u Zagrebu Tekstilno-tehnološki fakultet, Zagreb, 2019., str. 6.



Slika 29. Vlastiti pleteni uzorak, tehnika ručnog pletenja<sup>89</sup>

Opisana tehnika pletenja ribarskih mreža odražava se u izradi vlastite modne kolekcije pod utjecajem očeva zanatskog posla. Kolekciji se pristupa tehnikom ručnog pletenja koje će asociirati na ribarske mreže. Slika 29. prikazuje uzorak koji je izveden tehnikom ručnog pletenja preko prstiju. Tehnika ne zahtijeva niti igle niti pomagala, samo ravnu plohu na kojoj se radi. Uzorak je izveden od velvet pređe mekanog opipa procesom provlačenja konopca u čvorove koji se međusobno nadovezuju. Izgledom asociiraju na ribarske mreže, no po strukturi se razlikuju tako što vlastiti uzorak nema statične točke spajanja koje ga čine mobilnim. Primjerak se koristi u izradi odjevnih predmeta koji asociiraju na zanat ribarstva koji je bio dijelom djetinjstva i odrastanja.

---

<sup>89</sup> Foto-album studenta, fotografija uzorka izrađen tehnikom ručnog pletenja



Slika 30 Prabaka Marija Racetin i pradjed Vicko Racetin, kraj 1980-ih godina<sup>90</sup>

Osim tekstilija, u području ribarstva našli su se tekstili svakidašnjeg života koji su odisali bogatim teksturama i materijalima. Slika 30. prikazuje prabaku i pradjeda u svojim osamdesetim godinama u njihovoj svakidašnjoj odjeći koja je služila za rad u polju. Prabaka nosi pletenu vunenu vestu maslinaste boje s obaveznim *šudarom*<sup>91</sup> na glavi. Marama je klasični modni dodatak koja je imala funkciju zaštite od sunca. Crno-bijelog je uzorka, dok kasnije u životu, nakon pradjedove smrti, tokom 1990-ih godina nosi samo crne marame. Vicko nosi svijetlo plavu jeans jaknu ili košulju s džepom na prednjici. U džepu se nalazi maramica za brisanje nosa koja je bila učestali modni ili više potrebiti dodatak u radu na otvorenom. Nosi slojevitom odjeću u kombinaciji karirane košulje koja se nazire ispod jeans jakne i neke vrste pletenine koja se nalazi na području vrata. Zanimljivi element pojavljuje se na ramenu u obliku ručnika ili neke vrste tkanine koja je služila u polju za *otrat'*<sup>92</sup> ruke. Kao zaštitni dodatak od sunca uvijek je bila prisutna kapica *beretka*.<sup>93</sup> Navedeni elementi igraju ulogu modnih dodataka koji se pojavljuju u izradi i stilu odijevanja modela u vlastitoj modnoj kolekciji.

<sup>90</sup> Obiteljski foto-album, fotografija prabake i pradjeda studenta

<sup>91</sup> Šudar - marama, rubac. Pristupljeno 13.08.2023. <https://www.xn--rjenik-k2a.com/%C5%A1udar>

<sup>92</sup> Otrati – sinonimi riječi: obrisati, pobrisati. Pristupljeno 13.08.2023. <https://jezikoslovac.com/word/853s>

<sup>93</sup> Beretka – tip kružne kapice izrađene od mekane vune. Pristupljeno 13.08.2023. <https://hr.glosbe.com/en/hr/beret>



### 3.2.2. Pletena odjeća kao inspiracija u vlastitoj modnoj kolekciji

Tehnika ručne izrade odjeće koja se pojavljuje u ovoj kolekciji je ručno pletenje. Pletenjem se u rukotvorstvu izrađuju gotovi odjevni predmeti: džemperi, jakne, pelerine, kape, čarape, šalovi, rukavice, pojasevi, ali i torbe te prostirke za razne namjene. Kombiniranje raznobojnih niti pri pletenju je jednostavno, što omogućuje tvorbu živopisnih desena, karakterističnih za pojedina geografska područja.<sup>94</sup>

Pletenje je strojna ili ručna izradba plošnih pletiva tvorbom i međusobnim povezivanjem očica od jedne ili više niti, prema pravilima određene vrste prepleta. Za pletenje se koristi pređa različita sirovinskog sastava. Topla pletena odjeća izrađuje se od vune i poliakrilnih vlakana, osnovni materijal za donje rublje, ljetne majice i čarape su pamučna pletiva. Pletiva su porozna, voluminozna i rastezljiva, uz visok stupanj elastičnog oporavka nakon rastezanja. Zato je pletena odjeća u pravilu ugodna i mekana na dodir, prianja uz tijelo i u velikoj mjeri zadržava svoj oblik tijekom uporabe. Osim za odjeću, pletiva se koriste i kao kućanski i tehnički tekstil.<sup>95</sup>

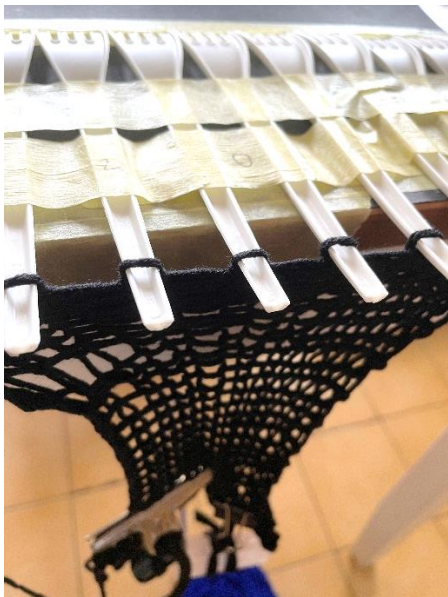

Slika 31. Izrada vlastitog pletenog uzorka<sup>96</sup>



Slika 32. Vlastiti pleteni uzorak u procesu istraživanja<sup>97</sup>

<sup>94</sup> Čunko, R., Povijest izrade i proizvodnje tekstila u Hrvatskoj, Akademija tehničkih znanosti Hrvatske, 2019., str. 80.- 81. Pristupljeno 11.08.2023. <https://hrcak.srce.hr/file/346612>

<sup>95</sup> Pletenje - Hrvatska enciklopedija, mrežno izdanje. Leksikografski zavod Miroslav Krleža, 2021. Pristupljeno 13.08.2023. <http://www.enciklopedija.hr/Natuknica.aspx?ID=48714>

<sup>96</sup> Foto-album studenta, fotografija postupka izrade pletenog uzorka

<sup>97</sup> Foto-album studenta, fotografija vlastitog pletenog uzorka

Na slici 31. se može vidjeti vlastito istraživanje tehnike pletenja. Prikazane su plastične vilice koje su sastavljene po uzoru na današnje strojeve za pletenje kako bi se dobio kvalitetan uzorak na nešto drugačiji pristup. Vilice predstavljaju zupca ili igle na kojima se stvaraju nove petlje. Provlačenjem pređe preko postojećih petlji stvara se novi red ili lanac koji čini duljinu pletenine. Utezima se nateže materijal u svrhu lakše izvedbe tehnike. Na slici 32. je prikazan gusto pleteni uzorak manjih dimenzija s manjim nedostacima i nepravilnostima. Tehnika se proučavala u svrhu pronalaženja određenog pravca kojim se kolekcija najbolje opisuje.

Pletena odjeća u modnoj industriji početkom 21. stoljeća ostvaruje povratak u novom svjetlu, smatra se nečim novim i uzbudljivim. Ideja nošenja pletene odjeće na modnim revijama donosi novitet i preokret koji mijenja budućnost mode. Prema londonskom izdanju knjige *100 ideas that changed fashion* iz 2011. godine, spominje se dizajner *Julien Macdonals* koji slavu stječe svojim delikatnim nadom na pletenoj odjeći koju dovodi do nove razine luksuza, teksture paučine i težine pera. Za vrijeme Julienova studiranja na *Royal College of Art* u Londonu, dizajner *Karl Lagerfeld* primijetio je njegov rad te ga zaposlio za brend *Chanel* kao dizajnera za pletenu odjeću.<sup>98</sup>

Ljudi iz seoskih područja nosili su pletenu odjeću zbog regulacije topline i zaštite od vanjskih vremenskih prilika. Na prvom je mjestu zaštita na radu odnosno funkcionalnost odjeće kako bi se nositelja zaštitilo od hladnoće i drugih utjecaja. Stanovnicima sela i manjih naselja novi i raskošniji materijali bili su manje dostupni. Nosila se odjeća koja je bila dostupna i odjeća koja se nasljeđivala s koljena na koljeno. Uvijek se mogao pronaći pokoji lijepi komad odjeće u ormaru. Za djevojke i žene su to uobičajeno bile bijela bluza s čipkanim porubom, pleteni džemperi s cvjetnim ukrasom visoke dolčevite te suknja cvjetnog uzorka ili tamnijih tonova koja je i dalje funkcionalna za rad u polju. Muškarci su uglavnom posjedovali jedno finije odijelo koje je većinom bilo broj veće. Hlače na peglu čije se nogavice prelamaju preko smeđih lakiranih cipela zbog dužine te sakoi visokih izduženih ramena kroz koji viri bijela raskopčana košulja. Umjesto sakoa su se preko košulje nosile pletene široke veste zemljanih tonova.

Još iz starijih vremena pa čak iz 17. stoljeća datiraju prve takozvane *jersey* ili *guernsey* puloveri koji potječu s isto zvanog otočja takozvani kanalski otoci koji su pozicionirani na sjeveru Francuske. Ljudi koji su ih nosili bili su uglavnom ribari koji su se trebali štititi od hladnoće i morske soli. Bile su ispletene od nauljene vunene pređe koja nije dozvoljavala

---

<sup>98</sup> Worsley, H., *100 ideas that changed fashion*, The delicate knit dress, Laurence King Publishing, London, 2011., str. 146.

propuštanje vlage te ih je izolirala od hladnoće. Uglavnom su se izrađivale od tamne plave do crne s gustim šavom uz pomoć četiriju ili više kružnih igala u svrhu postizanja odjevnog predmeta bez vidljivog šava. Dizajn je uglavnom bio trakastog uzorka te bi se ponekad kombinirao s drugim materijalom u svrhu postizanja nove teksture među trakama. Takva je odjeća bila vrlo popularna zbog svoje funkcionalnosti te se prenosila s koljena na koljeno, a svaka je imala svoj određeni dizajn. Funkcija takvih pulovera bila je i identifikacija ribara u slučaju smrti na moru uz pomoć karakterističnih uzoraka i dezena koji su se koristili na dizajnu odjevnog predmeta kao što se može vidjeti na slici 33.<sup>99</sup>



Slika 33 Ribari na području sjeverne Francuske u jersey pulloverima<sup>100</sup>

U slobodno su vrijeme neke od domaćica voljele provoditi vrijeme uz iglu i konac kako bi isplele novi šik džemper ili vunene rukavice. Voljele su eksperimentirati i stvarati nove uzorke i dezene. Izrađivali su se puloveri i veste raznih boja, uzoraka na geometrijske oblike, cvijeće i ostale motive iz prirode i života. Ručni rad bio je dio svakodnevice te se izrazito cijenio jer je bio bitan dio življenja na ruralnim područjima.

<sup>99</sup> Sissons, J., Basics Fashion Design 06, Knitwear, AVA Publishing SA, Švicarska, 2010. godine, str. 12.-13.

<sup>100</sup> Sissons, J., Basics Fashion Design 06, Knitwear, AVA Publishing SA, Švicarska, 2010. godine, str. 12.-13.



Slika 34 Ručni rad na otoku Hvaru, tehnika heklana čipka<sup>101</sup>

Slika 34. prikazuje stariju gospođu, baku na Hvaru koja se bavi tehnikom heklanja. Na fotografiji se čini kao da je riječ o vremenu prije trideset godina. Sa slike se može prepoznati ručni rad, heklana čipka koja je izložena na malom ukrasnom stoliću. Odjeća koju nosi idealno opisuje odjevne predmete koji su se rabili u ruralnom području. Lagana cvjetna bluza tamnijih tonova i zavrnutih dugih rukava, sparena je s tamno plavom dugom suknjom koja je praktična za rad oko kuće ili u vrtu. Bluze su znale biti i drugih uzoraka.

Ručno pletenje koje se pojavljuje kao vodeća tehnika u izradi kolekcije dolazi od tehnike koja je bila prisutna za vrijeme 90-ih godina dvadesetog stoljeća od strane majke. Na slici 35. vidi se drugi primjerak heklane čipke koja je izrađena od tanke pamučne pređe. Klasično odrađena u bijeloj boji koja je bila najzastupljenija u tehnici heklanja. Takav se predmet koristio u dekorativne svrhe kao pokrivač televizora ili blagovaonskog stola. Navedena tehnika proučava se u svrhu izrade odjevnih predmeta kroz promjenu tehnike heklanja koja je više specifična za odjeću s debljom kukicom. Osim vizualne privlačnosti izvedeni uzorak budi izgubljene emocije i osjećaj povezanosti.

---

<sup>101</sup> Doma Trading, Heklanje, čipka i vez. Pristupljeno 11. 09. 2023., <https://www.domatrading.com/crafts/heklanje-cipka-vez/>





Slika 35. Heklana čipka, majčin ručni rad, 1996.godine<sup>102</sup>

Ručno pletenje ravnoga pletiva obično se provodi pomoću dviju igala, svake s jednim zašiljenim krajem, a kružno se plete pomoću triju ili više igala obaju zašiljenih krajeva. Može se plesti samo jednom savitljivom iglom krutih, zašiljenih krajeva. Pletaće igle danas su aluminijske, drvene ili od plastike. Pletivo se izrađuje zapletanjem niza petlji oko igle i istodobnim zapetljavanjem petlji drugom iglom, čime se dobiva elastična pletena struktura.<sup>103</sup>

---

<sup>102</sup> Foto-album studenta, fotografija drugog uzorka heklane čipke

<sup>103</sup> Ručno pletenje - Hrvatska enciklopedija, mrežno izdanje. Leksikografski zavod Miroslav Krleža, 2021. Pristupljeno 13.08.2023. <http://www.enciklopedija.hr/Natuknica.aspx?ID=48714>

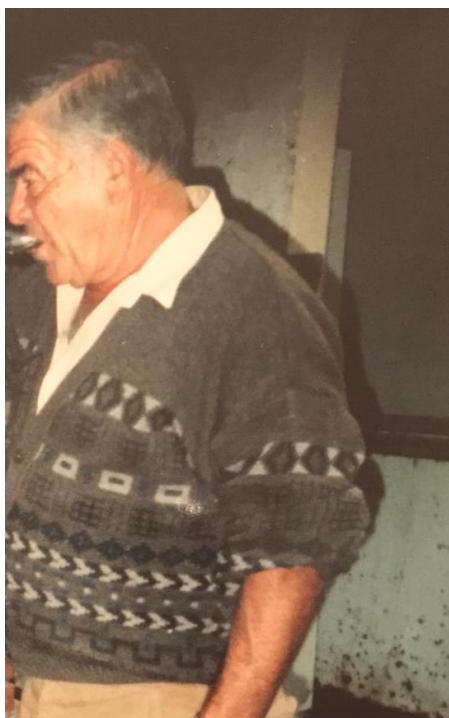

Slika 36 Djed Josip u pletenoj vuni<sup>104</sup>



Slika 37 Detalj veste<sup>105</sup>

Slika 36. prikazuje omiljenu vestu djeda koju je volio nositi oko kuće. Vesta je jednostavnog šireg kroja sa zanimljivim motivima kvadratića, rombova i linija. Iz detalja sa slike 37. preuzet je simbol strelica koje se nadovezuju jedna na drugu po širini same veste kao jedan od elemenata inspiracije za izradu pletenine u vlastitoj modnoj kolekciji. Kao i s proporcijama, u kolekciji se javlja igra uvećavanja i multipliciranja određenih detalja djedove odjeće na nove odjevne predmete. Fotografija se može povezati s načinom odijevanja u grunge stilu – raskopčana košulja i istrošena pletena vesta estetski podsjećaju na odijevanje pjevača Kurta Cobaina. Elementi neurednosti, ležernosti i opuštenije siluete razgledavaju se kroz prizmu minimalističkog stila koji se opisuje kroz rad u svrhu stvaranja suvremene siluete preoblikovanih odjevnih predmeta po uzoru na djedovu odjeću.

Suvremeni umjetnici koji djeluju po pitanju tekstila kao materijala i taktilne vrijednosti u smislu buđenja određenih emocija tokom interakcije s instalacijama su Ernesto Neto, Dave Cole i Orly Genger. Dave Cole je američki suvremeni vizualni umjetnik koji se specijalizirao za skulpture i instalacije. Njegova umjetnost voli propitkivati politička stajališta, ratna zbivanja, nostalgiju i djetinjstvo. U ranim godinama počeo je raditi s teškim metalima te ga djed uči tehnikama varenja. Kasnije to prenosi u svojim umjetničkim instalacijama kao što su američka zastava napravljena od olova ručno prošivena čeličnim kabelom pod nazivom

<sup>104</sup> Obiteljski foto-album, fotografija djeda studenta

<sup>105</sup> Obiteljski foto-album, fotografija detalja veste

American Flag (lead) iz godine 2013. Fasciniran je tehnikama pletenja koje izvodi u nekonvencionalnim tehnikama kao što su izljev u bronci pod nazivom Knitting with Loaded Shotguns (safeties off).<sup>106</sup>

Njegov vrlo poznati performans iz 2005. godine može se vidjeti na slici 38 pod nazivom *The Knitting Machine*, što u prijevodu znači *Mašina za pletenje*, te se može povezati s radom vlastite modne kolekcije. Taj projekt sadrži dva bagera za koje su pričvršćeni telefonski stupovi duljine šest metara koji imaju ulogu igala za pletenje. Uz pomoć bagera i tradicionalne tehnike pletenja, sastavlja sliku američke zastave. Performans se koristi tehnikom pletenja koja se u američkoj ili bilo kojoj drugoj kulturi povezuje s *ženskim* poslom, dok tehniku pletenja izvodi jaka mašinerija koja kao takva se povezuje s *muškim* poslom. Cole polazi sa stajališta kritiziranja patrijarhalnog načina življenja te ga predstavlja u novom izdanju kombinirajući muški težački posao kroz pokrete bagera koji u stvari izrađuju pleteni objekt koji se kao tehnika asocira s ženskim poslom. Kao rezultat nastaje pletena američka zastava koja se prezentira kao ponos i nešto sveto dok u istu ruku proizlazi u stilu slike kritiziranja uloge Amerike i njenog stajališta. Njegova instalacija može se povezati u smislu tehnike pletenja koja je postojana u istraživačkom radu. Tehnika se opisuje u stilu ženskog posla i zanimacije na području hrvatskih prostora te nije nužno tradicionalan posao kojim bi se muškarac bavio. Vlastita kolekcija se bavi sličnim odnosima muške radničke odjeće koja se preoblikuje tehnikama ručnog pletenja i tehnikama heklanja kako bi se dobila nova forma suvremenog odjevnog predmeta.

---

<sup>106</sup> Cole, D., Porfolio. Pristupljeno 06.09.2023. <http://davecoledavecole.com/>



Slika 38. Dave Cole, *The Knitting Machine*, 2005.godina<sup>107</sup>

Kasnijim godinama dolazi do revolucije u području dizajna i tehnologije pletene odjeće. Uređaji i strojevi za pletenju su evoluirali na novu razinu od samih početaka od kada je William Lee izumio svoj prvi tkalački okvir 1589. godine. Danas je tehnologija napredovala sve do digitalizacije same izvedbe pletenog odjevnog predmeta. Već spomenuti ribarski puloveri su bili tehnički zahtjevni zbog svojih nevidljivih i nepropusnih šavova sve do introdukcije Shima Seiki stroja 1970-ih godina s kojim se uspijeva riješiti problem nevidljivog šava na cijelom odjevnom predmetu te već 1980-ih godina povezuju uređaje s kompjutorima u svrhu digitalizacije i kvalitetnije proizvodnje. Što se tiče konceptualnog izražavanja tokom 90-ih godina na području tkanja i pletenine, tu se pojavljuje rad japanskog dizajnera Issey Miyakea. Svoj rad prikazuje u stilu *A-poc* koncepta, što u prijevodu označava *komad tekstila*. Koristi se tehnologijom Shima Seiki stroja za pletenje. Instalacija se sastojala od isprepletenih cjevastih rola od tekstila na kojima se naziru vanjske linije određenih odjevnih predmeta. Postavljene su linije koje označavaju liniju rezanja materijala koju bi kupac trebao prorezati kako bi dobio nosivi odjevni predmet. Taj se komad odvaja od ostatka tkanine s instalacije ostavljajući dovršeni porub koji se ne raspada već ostaje postojan. Na ovaj način Issey Miyake predstavlja odjeću koja pripada sporoj modi unikatnog komada koji je namijenjen samo jednoj osobi.<sup>108</sup> Opisana tehnika može se vidjeti na slici 39., te se kao

<sup>107</sup> Cole, D., *The Knitting Machine*, Porfolio. Pristupljeno 06.09.2023. <http://davecoledavecole.com/>

<sup>108</sup> Sissons, J., *Basics Fashion Design 06, Knitwear*, AVA Publishing SA, Švicarska, 2010. godine, str. 36.-37.

slična tehnika pronalazi u vlastitoj modnoj kolekciji u izradi odjevnog predmeta potkošulje koja nastaje izrezivanjem materijala od rendera u svrhu izbjegavanja bočnih šavova. Koristi se već postojeća pletena struktura rendera koja se kao takva steže oko tijela.

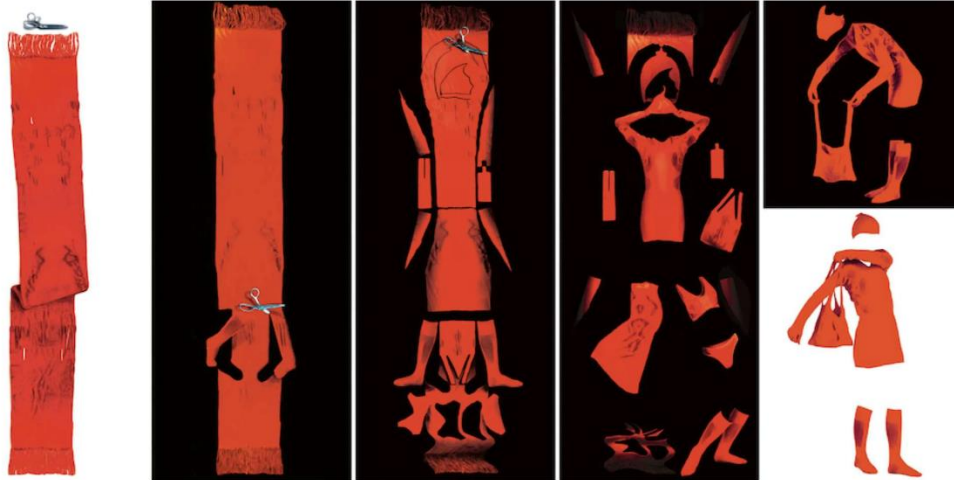

Slika 39 Issay Miyake, projekt A-POC<sup>109</sup>

### 3.2.3. Kukičanje ili heklanje kao odabrana tehnika u izradi vlastite modne kolekcije

Povijest kukičanja obavijena je mitom. Neki tvrde da su ga izmislili pastiri koji su koristili minijaturnu verziju kukice za zavrtnanje ovčje vune u čupavi prostirač. Ostali smatraju da su ga izmislili mornari koji su od konopa izrađivali mreže.<sup>110</sup>

Kukičanje, kačkanje ili heklanje tehnike su za ručnu izradbu pletiva i čipke uz upotrebu samo jedne igle načinjene od metala, drva, kosti ili plastike. Na jednom se kraju igle nalazi kukica kojom se prihvaća i provlači konac (najčešće pamučni, čvrsto uvijen) kroz postojeću očicu, čime nastaje nova očica. Izgled prepletaja ovisi o načinu uboda i povezivanju očica, pa tako nastaju različiti uzorci. Uobičajene su duge očice, kratke zbijene očice, očice-štapići i njihove kombinacije. Kukičanjem je moguće izraditi više različitih uzoraka nego pomoću pletaćih igala.<sup>111</sup>

Šezdesetih i sedamdesetih godina dvadesetog stoljeća vraća se popularnost zbog želje za ručnim radom, a posebni šarm toga doba su kombinacije boja koje su se koristile samo u

<sup>109</sup> Manfredi, C., L'Officiel, A-POC ABLE, 16.04.2023. Pristupljeno 06.09.2023.

<https://www.lofficielitalia.com/moda/yoshiyuki-miyamae>

<sup>110</sup> Taylor, R., Crochet - 200 P&O, Quantum Publishing, United Kingdom, 2009., str. 6.

<sup>111</sup> Kukičanje - Hrvatska enciklopedija, mrežno izdanje. Leksikografski zavod Miroslav Krleža, 2021. Pristupljeno 13.08.2023. <http://www.enciklopedija.hr/Natuknica.aspx?ID=34480>



jednom projektu. U modernije doba ručni rad postaje veoma popularan, a u devedesetima *bakin kvadratić* postaje nezaobilazan detalj na odjeći. Kukičanje je tehnika koja biva zapažena od strane velikih modnih imena te je možemo i danas vidjeti na modnim pistama. Odjevni predmeti koji su rađeni tom tehnikom su stopostotni ručni rad jer se ta tehnika ne može strojno rekreirati. Stoga takvi odjevni predmeti na velikim pistama mogu nositi priču ručnog rada koji se bori protiv brze mode.

Jedni od dizajnera koji uskaču u trend kukičanja i bakinih kvadratića su Jonathan W. Anderson s muškom kolekcijom jesen/zima 2017. i Jeremy Scott sa svojim kukičanim šarenim haljinama iz kolekcije *Resort* iz godine 2017. Godinu ranije, veliki brend Valentino uskače na isti val u kombinaciji pletenog ručnog rada s tkaninama u kolekciji proljeće *couture* 2016. godine, dok veliko ime Gucci radi tehniku kukičanja kroz cijeli outfit u kolekciji proljeće *Ready to wear* iste godine.<sup>112</sup>



Slika 40 J.W. Anderson, kolekcija jesen/zima 2017.godine<sup>113</sup>

Slika 40. prikazuje outfit s modne revije J.W. Anderson-a koji se sastoji od pletene odjeće koja je uklopljena s hlačama blagog pada svilenkastog materijala. Dizajner se koristi

<sup>112</sup> Bobb, B., Vogue: Your Grandma's Crochet Is Actually Wildly in Fashion, 2017. Pristupljeno 24.07.2023. <https://www.vogue.com/article/crochet-trend-how-to-wear-it>

<sup>113</sup> Mower, S., Vogue Runway, J.W. Anderson fall 2017 menswear, fotografija : Marcus Tondo, 08.01.2017. Pristupljeno 06.09.2023. <https://www.vogue.com/fashion-shows/fall-2017-menswear/j-w-anderson>

inspiracijom ručnog rada tehnike kukičanja koja se može vidjeti na slici u formi bakinih kvadratića. Oni su iznimno karakteristični po svojoj tradicionalnoj kombinaciji jarkih boja koje zaokružuje u cjelinu sa crnom bojom u području obruba.

Emocionalno buđenje taktilnih materijala povezuje se s heklanom odjećom koja se javlja u vlastitoj modnoj kolekciji. Taktilnost je bitna stavka u kolekciji koja se proteže kroz pletene odjevne predmete, opipom asocirajući na djedovu odjeću. Kroz granu suvremene umjetnosti rad se može nadovezati s radom umjetnika Ernesta Neta. On je brazilski suvremeni vizualni umjetnik koji radi instalacije od nekonvencionalnih materijala kao što su rastezljive mreže, plastične lopte, metal te kamen koje prekriva ili preoblikuje s pamučnom ili poliesterskom pređom organskih oblika u svrhu socijalnih interakcija. Njegove instalacije se opisuju kao eksperimentalne skulpture koje dramatično mijenjaju okolinu kako bi izazvalo gledatelja da pristupi u interakciji s instalacijom.<sup>114</sup> Također se koristi tehnikom heklanja kojom prekriva velike površine vanjskih ili unutarnjih prostora s jarkim bojama. U svom radu voli se poigrati i s osjetom mirisa na način da u određene instalacije postavlja mirise začina kao što su kamilica, kurkuma, crni papar, cimet u svrhu povezivanja ljudske memorije s interakcijom koja može pobuditi neka druga sjećanja. Opip, miris i druga osjetila se probude na određene materijale, teksture ili mirise koji mogu podsjećati na davno zaboravljene događaje, misli ili sjećanja na nekog ili nešto. Kroz vlastitu kolekciju se provodi osjet taktilnosti koji povezuje sjećanja preko različitih tekstura tekstilnih materijala.

---

<sup>114</sup> Galerie Max Hetzler, Ernesto Neto. Pristupljeno 06.09.2023. <https://www.maxhetzler.com/artists/ernesto-neto/selected-works>



Slika 41. Ernesto Neto, *Sun Force Ocean Life*, instalacija 2020. godina<sup>115</sup>

Slika 41. prikazuje instalaciju Ernesta Neta u muzeju suvremene umjetnosti u Teksasu. Materijale koje koristi su plastične kuglice s kojima ispunjava poliamidne tube preko koji prelazi tehnikom kukičanja pamučnom pređom kako bi izradio postav ograde s kojom se instalacija pridržava. Ideja polazi od sunca kao početna točka inspiracije. Sredina je označena crvenom bojom kao žarište sunca dok spuštanjem prema zemlji prelazi u zelenu boja koja označava zemlju te ocean. Ideja je prožeta kroz pojam fotosinteze te poziva ljude u interakciju kao simbolični izlazak na sunce. Poveznica s istraživačkim radom je u tehnici heklanja odnosno u ručnom radu s pređom određenih taktilnih svojstava kako bi se stvorila poveznica između instalacije i gledatelja pa tako i kod pletenine i djedove odjeće koja budi memoriju i izgubljene osjećaje.

*Ružnoća prije svega počiva na disharmoniji, a posjeduje takvu snagu da izobličena, odnosno gadost, može djelovati upravo fascinirajuće i iznova privlačiti pogled.*<sup>116</sup>

<sup>115</sup> Sanchez, A., Ernesto Neto, *Sun Force Ocean Life*, instalation, 2020. Pristupljeno 06.09.2023.

<https://www.maxhetzler.com/artists/ernesto-neto/selected-works>

<sup>116</sup> Dessoir, M., *Estetika i opća nauka o umjetnosti*, Izdavačko preduzeće „Veselin Masleša“, Sarajevo, 1963., str. 113.





Slika 42 Vlastiti primjerak bakinog kvadratića, tehnika kukičanja<sup>117</sup>

Slika 42. prikazuje uzorak pletenine koji je nastao vlastitim istraživanjem tehnike kukičanja. Za ovaj primjerak su se koristile kombinacije smeđih i crnih boja s kojima se povezuje poznavanje i sjećanje djedove odjeće. U području materijala, koristila se pamučna pređa (crna) u kombinaciji s mekanom mikro poliesterskom velvet pređom (smeđa) koja opipom opisuje osjet stare djedove odjeće. Stvara se taktilna vrijednost koja izaziva vraćanje u prošlost, budi zaboravljene priče i emocije. Kukičani kvadratić naziva se *granny square* ili bakin kvadratić što opisuje komad pletenog kvadratnog oblika proizveden tehnikom kukičanja. Jedan takav primjerak nastaje početnim lancem od četiri boda koji se spajaju u krug radeći središte samog kvadratića. Nastavkom rada kroz sredinu duplim bodom nastaju prve stranice odnosno latice kvadratića koji se širi daljnjim radom. Uzorak se multiplicira i međusobnim se spajanjem kvadratića dobiva željeni oblik i volumen odjevnog predmeta. Heklani kvadratić se pojavljuje u vlastitoj kolekciji kod odjeće kao što su vesta, košulja i džemper koji asociraju na djedovu odjeću vizualnim i taktilnim efektom.



Slika 43 Vlastiti primjerak tehnike kukičanja u V formi<sup>118</sup>

<sup>117</sup> Foto-album studenta, fotografija kukičanog uzorka

<sup>118</sup> Foto-album studenta, fotografija kukičanog uzorka

Na slici 43. prikazan je drugi uzorak pletenine izrađenog u tehnici kukičanja ili heklanja. Ovaj primjerak je specifičan po svojoj V formi koja se nastavlja duž same pletenine. Uzorak je skeniran s djedove veste kao jedan od sitnih dekorativnih geometrijskih elemenata koji su krasili tu vestu. Taj V oblik se proširuje u samostalni odjevni predmet. Ovom tehnikom se započinje s početnom točkom zvanom magični krug koji se zaglavi s prvim čvorom te se nastavlja heklati u početni čvorić po pet puta. Na nastale lance se nastavlja rad u svaki čvor s početnim jednim čvorom na početku. Lanac se radi s neparnim brojem u svrhu stvaranja V uzorka dok se na čvorove osim sredine radi s duplim bodom u svrhu širenja kroja. Ovaj uzorak je napravljen u kombinaciji svijetlo smeđe boje i plave boje. Svaka tri reda odnosno rebarca se prelazi na drugu boju kako bi se dobio željeni dezen. Primjerak V forme se koristi u vlastitoj kolekciji kod proizvodnje heklane jakne. Jakna svojom dužinom i volumenom asocira na veliku djedovu odjeću dok se taktilna vrijednost odražava uporabom mekane vunene i akrilne pređe.

*Sušтина i ljepota pletene odjeće leži u činjenici da dizajner sve osmisli od samog početka; on stvara prvi čvor, tehniku, određuje duljinu i širinu pletenine, bira boju, odlučuje o teksturi i obliku u isto vrijeme te savladava završetke i detalje.*<sup>119</sup> - danska spisateljica i poznata modna trend prognostičarka Li Edelkoort o pletenoj odjeći.

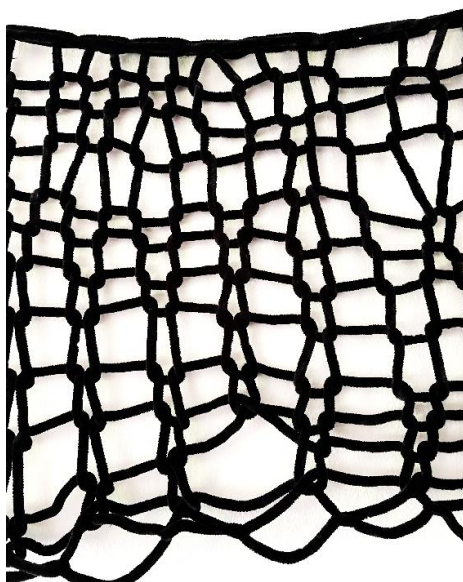

Slika 44. Vlastiti primjerak tehnike ručnog pletenja<sup>120</sup>

<sup>119</sup> Sissons, J., Basics Fashion Design 06, Knitwear, AVA Publishing SA, Švicarska, 2010. godine, str. 64.-65.

<sup>120</sup> Foto-album studenta, fotografija ručno pletenog uzorka

Slika 44. prikazuje uzorak koji je izveden tehnikom ručnog pletenja preko prstiju. Tehnika ne zahtjeva igle ni pomagala, samo ravnu plohu na kojoj se radi. Uzorak je izveden od velvet pređe mekanog opipa u procesu provlačenja konopca u čvorove koji se međusobno nadovezuju. Izgledom asociraju na ribarske mreže no po strukturi se razlikuju što vlastiti uzorak nema statične točke spajanja što ga čini mobilnim. Primjerak se koristi u izradi odjevnih predmeta koji asociraju na zanat ribarstva koji je bio segment djetinjstva i odrastanja.

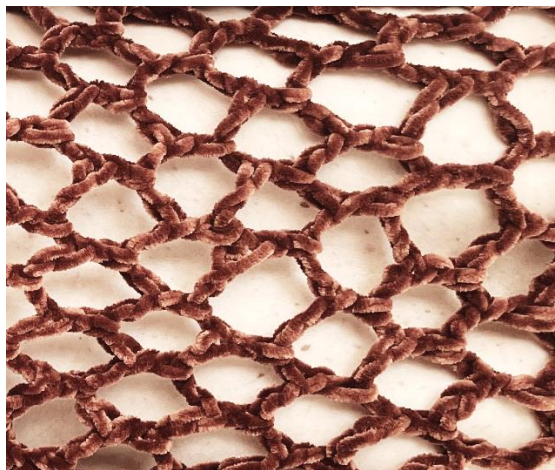

Slika 45. Vlastiti primjerak tehnike heklane mreže<sup>121</sup>

Ovaj primjerak na slici 45. se također povezuje s očevom ribarskom mrežom kao polazna točka inspiracije. Ovdje se koristi tehnika heklanja s jednom kukicom promjera šest milimetara kojom se izrađuje prikazani uzorak. Početak mreže se sastoji od devet čvorova koji čine prvi krug te se nastavljaju stvarati krugovi čvorovima po šest komada do željene duljine. Prvi red krugova označava širinu odjavnog predmeta. Heklani krugovi simboliziraju očice ribarskih mreža dok se uporabom mekog materijala nadovezuje na simboliku taktilne vrijednosti djedove odjeće. U vlastitoj modnoj kolekciji odabrani uzorak se pojavljuje u obliku majice kratkih rukava koja je simbolično izmijenjena i preoblikovana uporabom tehnike heklane mreže. Mreža svojim izgledom i bojom asocira na stare ribarske mreže koje su se u počecima izrađivale od pamuka.

---

<sup>121</sup> Foto-album studenta, fotografija primjerka tehnike heklane mreže

#### **4. POJAM SJEĆANJA KAO KONCEPTUALNI OBRAZAC U IZRADI VLASTITE MODNE KOLEKCIJE**

Drugi pojam koji se javlja kao bitna točka istraživanja u svrsi izvedbe vlastite modne kolekcije je sjećanje. Povodom inspiracije djedovom odjećom tokom 1990-ih godina nadovezuje se sjećanje kao pravac koji vodi u prošlost, u potragu za izgubljenom slikom.

Sjećanje je nesamovoljno ili voljno prouzročeno ponovno pojavljivanje sadržaja svijesti koji su manje ili više slični izvornom doživljavanju. Sjećanje na neki predmet različito je kod različitih ljudi, ovisno o intenzitetu doživljaja toga predmeta. Zahvaljujući sjećanju, razum može sintetizirati cijele slike predmeta, spajati ih s drugim predmetima što je put do stvaranja jezičnih znakova za njih.<sup>122</sup>

Prisjećanje trenutaka koji su provedeni s djedom nailaze na problem memorije. Čovjek se može prisjetiti određenih većih životnih trenutaka no ta priča može imati praznine u slici koju mozak sam nadopunjava s već poznatim informacijama. Može se dogoditi da dođe do promjene uspomene kako bi odgovarale očekivanjima, rezultatom u sjećanjima koja sadrže pogreške i izobličenja. Ova sposobnost mijenjanja sjećanja može ići tako daleko da nesvjesno generira lažna sjećanja. Ova se mogućnost češće nalazi u djece u usporedbi s odraslima.<sup>123</sup>

U dobi emocionalnog i psihofizičkog razvoja djeteta stvara se poteškoća u pamćenju šire slike. Tokom društvenog razvoja određeni događaji se mogu zadržati kao fotografije u memoriji koje mogu daljnje utjecati na razvoj djeteta.

Manjak vremena provedenog s djedom utječe na nedostatak informacija. Prisjećanja padaju na osnovne stvari poput vožnje autom, dozivanja imena, rada u vrtu ili vizualizacija razgovora. Sama slika djeda s vremenom postaje zamagljena. Trenuci su ispunjeni istinom i izmišljenom ispunom. Problem nastaje u gubitku slike, magljenju priče i nestanku razgovora koji su se vodili. Nakon smrti, trenuci kroz memoriju uvijek su prisutni, no s vremenom se gube detalji i osjećaj povezanosti.

---

<sup>122</sup> Sjećanje. Hrvatska enciklopedija, mrežno izdanje. Leksikografski zavod Miroslav Krleža, 2021. Pristupljeno 15.08.2023. <http://www.enciklopedija.hr/Natuknica.aspx?ID=56301>

<sup>123</sup> Thpanorama, Što je ljudsko sjećanje, 2023. Pristupljeno 15.08.2023. <https://hr.thpanorama.com/articles/neuropsicologa>

*U slučaju prostora i vremena, ako naši voljeni nisu prisutni, tada naš mozak vjeruje da su daleko ili da će doći kasnije. Mozak ne može raspoznati nešto apstraktno kao što je smrt.*<sup>124</sup>

#### **4.1. Istraživanje vrste memorija u izradi vlastite modne kolekcije [grand]-PA**

Brenda Milner je 1957-e godine sa svojim timom otkrila da su određene forme dugoročne memorije stečene i kodirane u *hipokampusu*<sup>125</sup> i ostalim područjima medijalnih temporalnih režnjeva. To su strukture mozga koje su zadužene za prisutnu svijest. Kasnije se doznaje da mozak može stvarati dvije velike vrste memorije: eksplicitnu memoriju koja je zadužena za podatke, evente, ljude, mjesta i objekte, te implicitnu memoriju za perceptivne i motorne vještine.<sup>126</sup>

Pamćenje je sposobnost zadržavanja i korištenja informacija. Pamćenje uključuje tri faze: kodiranje, pohranjivanje i pronalaženje. Kodiranje je pretvaranje ulaznih senzornih informacija u neki oblik reprezentacije koji je moguće pohraniti u pamćenju (vidni, slušni i semantički kodovi), tj. informacije se pohranjuju kao reprezentacije slika, zvukova ili značenje sadržaja informacije. Pohranjivanje je zadržavanje informacija tijekom određenoga vremena. Pronalaženje se odnosi na dosjećanje pohranjenih informacija.<sup>127</sup>

Prema trajanju najčešće se razlikuje: senzorno, kratkoročno i dugoročno pamćenje. Iz senzornoga pamćenja dio informacija prelazi u kratkoročno pamćenje. Ondje se informacije zadržavaju nekoliko sekundi ili minuta. Informacije koje se u kratkoročnom pamćenju kodiraju prelaze u dugoročno pamćenje, gdje mogu biti pohranjene dulje vrijeme pa i cijeloga života.<sup>128</sup> Ukratko, kako bi se stvorile nove uspomene, informacije se moraju mijenjati u korisni oblik koji se javlja kroz proces kodiranja. Kada se podaci uspješno kodiraju, ona se mora pohraniti u memoriju radi kasnije upotrebe. Veliki dio ove pohranjene memorije leži van

---

<sup>124</sup> O'Connor, M.F., *The grieving brain, Being there*, Harper Collins, New York, 2023. ,str. 25.-27.

<sup>125</sup> Hipokampus (hippocampus)- područje mozga u obliku potkove koje igra važnu ulogu u spajanju informacija iz kratkoročnog pamćenja u dugoročno pamćenje. Dio je limbičkog sustava, sustava povezanog sa emocijama i dugoročnim pamćenjem. Hipokampus je umiješan u kompleksne procese kao što su formiranje, organiziranje i pohranjivanje sjećanja. Pristupljeno 11. 09. 2023. <http://www.bioteka.hr/modules/lexikon>

<sup>126</sup> Kandel, E.R., *Reductionism in art and brain science, Where is memory stored?*, Columbia University Press, New York, 2016., str. 46.

<sup>127</sup> Pamćenje. Hrvatska enciklopedija, mrežno izdanje. Leksikografski zavod Miroslav Krleža, 2021. Pristupljeno 15.08.2023. <http://www.enciklopedija.hr/Natuknica.aspx?ID=46352>

<sup>128</sup> Pamćenje. Hrvatska enciklopedija, mrežno izdanje. Leksikografski zavod Miroslav Krleža, 2021. Pristupljeno 15.08.2023. <http://www.enciklopedija.hr/Natuknica.aspx?ID=46352>

naše svijesti većinu vremena, osim kada ga zapravo trebamo koristiti. Proces preuzimanja omogućuje nam da pohranjene uspomene uvedemo u svijest.

Cilj ovoga rada je vizualizirati prošlost i nostalgiju te ih prikazati u današnje vrijeme na način na koji je doživljavamo. Problem nastaje u nedostatku memorije, kôdu sjećanja na određene trenutke koji se apsolviraju starim fotografijama obiteljskih okupljanja ili događaja iz kojih se preuzimaju elementi odjeće, uzorci ili dodaci. Slike koje se koriste za inspiraciju kolekcije usredotočene su na lice djeda i njegovu svakodnevnu odjeću.

#### 4.2. Sjećanje i doživljaj iz dječje perspektive u oblikovanju odjeće

U 13. je stoljeću., pisac i ekspert retorike, *Boncompagno da Signa* na studiju u Bologni predstavio prvu rječitu definiciju sjećanja:

*Sjećanje je predivan poklon prirode s kojim se može opozvati na prošlost, shvatiti sadašnjost i razmišljati o budućnosti kroz sličnosti prošlosti.*<sup>129</sup>

U ovom se radu nastoji prisjetiti djedove odjeće kroz dostupne fotografije te je prikazati u novom modernom pogledu suvremene mode. Zbog manjka dostupnih fotografija sama memorija ostaje zaključana te u nekom smislu nedostižna pa se s toga služimo običnom memorijom i snagom uma u svrhu prisjećanja određenih trenutaka koji su se zadesili tokom 1990-ih godina. Kroz priložene fotografije se mogu odrediti i analizirati određeni odjevni predmeti te se može zaključiti određeni stil koji se nosio.



Slika 46 Josip Racetin, 1996. godine<sup>130</sup>

---

<sup>129</sup> Dr. Restak, R., *The complete guide to Memory*, Penguin Random House UK, United Kingdom, 2022., str. 16.

Djed Josip Racetin volio je davati dojam pravoga gospodina. U njega su uvijek bile prisutne peglane hlače, bile one radničke od čvrstog pamuka s džepovima ili lagane hlače od odijela. Češće je nosio košulje od običnih majica. Na fotografijama se može uočiti stil njegovih košulja – uglavnom karirane ili obične s određenom bojom ili pak bijele s džepom na prsima. Karakteristično je to što ih je djed volio nositi otkopčane do tri reda dugmadi. Za hladnije dane ili tijekom rada oko kuće, obavezna je bila vesta koju možemo vidjeti na slikama 36. i 37. Vesta je tamnijih boja i tonova s određenim naznakama geometrijskih simbola i detalja. U svečanim je prilikama volio nositi košulje dugih rukava, uglavnom bijele koje bi bile prekrivene masovnim kaputom s malim ovratnikom i spuštenim ramenima. Tu bi se znala naći i pokoja kravata koja je naspram masovna kaputa izgledala komično malena, kao što se može vidjeti na slici 14.

Ove nam priložene fotografije daju jednu statičnu sliku ili viziju djedove odjeće, no neki će nezabilježeni detalji i dalje ostati misterij u izgubljenoj memoriji. Lica voljenih osoba uvijek će biti prisutna i ne bismo trebali imati poteškoća u prisjećanju određene osobe dok odjeća i određene karakteristike njihova odijevanja uvijek će biti u magli, pogotovo ako nema fotografije koja može osvježiti memoriju.

Prema Aristotelu, slika koja je formirana imaginacijom postaje temelj ne samo memorije, već za svo ljudsko promišljanje. Grčki filozof Aristotel vjerovao je da se ljudsko razmišljanje ne može odvijati bez slike. Razvijaju se mentalne slike te svaka memorija je povezana za jednu ili više mreža koje se nadovezuju na određene događaje u prošlosti dok svaka osoba ima različita iskustva pa s tim i različite poveznice mreža.<sup>131</sup>

Ova kolekcija temelji se na izgubljenim sjećanjima koja se pokušavaju povratiti preko obiteljskog foto albuma. Tokom proučavanja, rad nailazi na problematiku nedostatka točnih informacija u vezi odjeće koja se nosila. Odjeća i stil koji su prisutni na priloženim fotografijama se koriste u analizi obrade kolekcije no problem nastaje što fotografije nemaju dovoljno informacija. One služe kao dobar posjetnik i odličan izvor za izradu kolekcije no problem nastaje u samom sjećanju. Kroz sjećanja se može doći do određenih trenutaka i radnji koje su se zbivale za vrijeme zajedničkih interakcija, no odjeća kao vidljiva slika pada u dugi plan. Kolekcija se bazira na osjetu dodira preko tekstura tekstila i boja. Odjeća koja je inspirirana djedovom odjećom prolazi kroz prizmu dječjih očiju i dječje perspektive u tom trenutku stvaranja memorije.

---

<sup>130</sup> Obiteljski foto-album, fotografija djeda studenta

<sup>131</sup> Dr. Restak, R., *The complete guide to Memory*, Penguin Random House UK, United Kingdom, 2022., str. 15.



Pošto se kolekcija vodi memorijom, bitan je pojam memorije djeteta koje je upijalo određene informacije i slike, te s tim stvaralo svoju mrežu memorije. Detalji i sjećanja u sadašnjosti se mogu deformirati i ukazivati na drugačije pojedinosti od stvarnosti. Na primjer, u djetinjstvu su se stvari činile puno većima nego što to jesu u stvarnosti. Djedova je odjeća izgledala masivna, široke košulje s velikim dugmićima bile su vrlo zanimljive, dok su kaputi izgledali kao plaševi superheroja. Odjeća u ovoj kolekciji poigrava se dimenzijama, duljinama i širinama košulja i kaputa, širokim ramenima i multipliciranjem elemenata kao što su džepovi, dugmići i pasice.

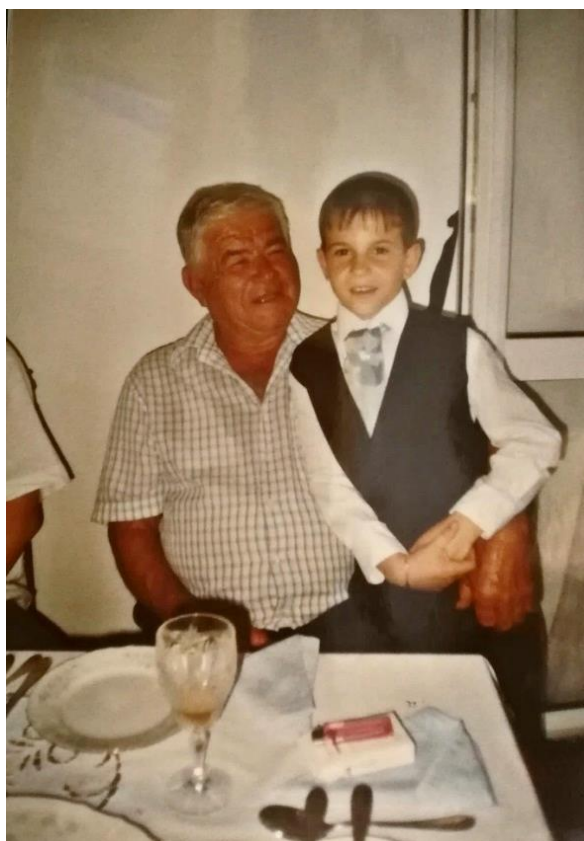

Slika 47 Student Vicko Racetin s djedom Josipom Racetinom, sredina 2000-ih godina<sup>132</sup>

Slika 47. prikazuje studenta u društvu njegova djeda gdje se može uočiti razlika u dimenzijama odjeće koja kroz dječju perspektivu može izgledati drugačija, puno veća nego što je u stvarnosti. Simbolična usporedba razlike koja se može iščitati iz fotografije jest boja kože i veličina djedove i unukove šake. Radnička otečena ruka uvijek je bila fascinantna usporedba iz dječje perspektive jer se činila ogromnom, tamnom i tvrdom poput kamena. Od same radničke ruke bila je fascinantnija odjeća koju je nosio. Na slici se može vidjeti već

---

<sup>132</sup> Obiteljski foto-album, fotografija studenta i djeda studenta

opisana košulja s određenim uzorkom raskopčane preko prsa s dugmićima koji zatežu materijal košulje preko napuhanog trbuha.

### **4.3. Sjećanje i intimistički pristup u oblikovanju odjeće u suvremenom modnom dizajnu**

Modna kolekcija doseže točku intimističkog pristupa u izradi kolekcije sa stajališta studenta koji procesom prisjećanja pokušava kreirati odjeću po inspiraciji djedovog stila tokom 1990. godina. Rad se bavi istraživanjem odjeće kroz iskustva iz osobnog života, povratkom u prošlost, sjećanjima te uz pomoć fotografija obiteljskog albuma. Veliku ulogu u intimističkom pristupu stvaranje kolekcije imaju emocije koje se bude kroz fotografije te prenose na nove odjevne predmete.

*Kada smo izazvani, većina nas će se prisjetiti određenih stvari iz prošlosti u manjoj količini nego što mislimo. Ali memorija može napredovati kada se misao nadoveže na nešto emocionalno što može potaknuti misli i stvari kojih se želimo dosjetiti. Memorija je prikovana s emocionalnim značenjem.*<sup>133</sup>

Ovom se kolekcijom pokušava prikazati odjeća iz druge perspektive. To omogućava razne promjene i transformacije u određenom odjevnom predmetu u smislu promjene volumena, dimenzije i teksture. Kolekcija sadržava odjevne predmete određenih materijala i raznih tekstura, mekoće i tvrdoće koje asociraju na djetinjstvo i djedovu odjeću koja se nosila tijekom 1990-ih godina. Kroz prizmu djetinjstva povratkom u prošlost, odjeća gubi svoj stvarni izgled te poprima novu siluetu suvremenog stila. Cilj kolekcije je obuhvatiti određene detalje odjeće iz navedenog područja te ih preoblikovati i rekreirati na suvremeni način. Detalji poput nogavica koje postaju puno šire, pletene odjeće koja se transformira u pletene mreže i dugih kaputa, do košulja koje se izdužuju i evoluiraju u području širokih ramena i predimenzioniranih orukvica i ovratnika. Pletene veste s priloženih fotografija ekspandiraju u nove odjevne predmete kao što su veste duljine do poda koje imitiraju masivne kapute te pletene košulje koje zamjenjuju klasični popelin materijal s intrigantnijom teksturom.

Odnos osobnog objekta, odjevnog predmeta i individualne osobe nosi biografsku memoriju, osobni osjet i prisustvo te psihološko bogatstvo. Literatura o psihologiji s poveznicom na autobiografsku memoriju dokazuje na utjecaj osobe, emocija, ponašanja i psihološkog zdravlja tokom određenog vremena. U istraživanju ljudske psihologije i materijalnih dobara,

---

<sup>133</sup> Dr. Restak, R., The complete guide to Memory, Penguin Random House UK, United Kingdom, 2022., str. 8.

zaključuje se da određeni predmeti mogu pobuditi izgubljena sjećanja sa snažnim podsjetnikom prošlih događanja ili prošlom verzijom sebe.<sup>134</sup>

Tekstura kao pojam ima veliko značenje ove kolekcije. Opisuje se kao vizualna i taktilna obilježja neke tvari ili površine nekog tijela; građa, struktura neke tvorbe. U tekstu se odnosi na građu i površinska svojstva plošnih tekstilija. Pojam se posebice odnosi na različite reljefne nejednakosti dobivene kombinacijom vezova i prepleta radi ostvarenja svojstvena izgleda i dizajna proizvoda.<sup>135</sup>

Veliku ulogu igrom tekstura poprimaju i određeni detalji koji se pojavljuju na odjeći kao ukrasni elementi ili pak u funkcionalnom izdanju. Tu se svrstavaju džepovi različitih dimenzija i oblika, u formi vanjskog koji ulazi u prostor ili pak unutarnjeg koji je pričvršćen zatvaračem. Tu se mogu još svrstati i ukrasni šavovi koji su rađeni u stilu duplog prošiva s vanjske strane po uzoru na radničke hlače u svrhu veće izdržljivosti hlača tokom fizičkog napora. Šavovi su izrađeni u svjetlijoj nijansi te određene boje koje su hlače kako bi se istaknula konstrukcija i izrada samih hlača. Na slici 48. je prikazan element kravate koja se pojavljuju na priloženim fotografijama djeda. U suvremenom izdanju poprima novi atribut koji nije tradicionalan za kravatu kao dio formalne odjeće. Kravata se izrađuje s tehnikom heklanja koja joj omogućuje novu teksturu i novi osjet koji se može povezati s taktilnom vrijednošću djedove odjeće. Svilena kravata je zamijenjena alternativnim velvet materijalom u plavoj boji koji svojom mekom teksturom imitira svilenkasti opip tradicionalne kravate.



Slika 48 Osobni primjerak kravate izrađene u tehnici kukičanja<sup>136</sup>

<sup>134</sup> Slater, A., Atkin, S., Keally-Morris, E., *Memories of dress, Recollection of material identities*, Bloomsbury Publishing, London, 2023., str. 23-35

<sup>135</sup> Tekstura. - Hrvatska enciklopedija, mrežno izdanje. Leksikografski zavod Miroslav Krleža, 2021. Pristupljeno 06.09.2023. <http://www.enciklopedija.hr/Natuknica.aspx?ID=60696>

<sup>136</sup> Foto-album studenta, fotografija uzorka kravate u tehnici kukičanja

Intimistički pristup oblikovanja odjeće u suvremenom modnom dizajnu, prikazuje suvremeni modni brend pod nazivom *NAMESAKE*. Osnivači su trojica braće iz obitelji Hsieh koji se vode inspiracijom provođenja života na ulicama Japana i njegovom uličnom *avant-garde*<sup>137</sup> modom koju povezuju s korijenima tradicionalne Tajlandske agrokulture s očeve strane. Tokom života u gradovima kao što su Tokio, Los Angeles i Seattle, njihov osjet za dizajn poprima puno opušteniju siluetu, no glavna inspiracija im je otac koji ih od djetinjstva upoznaje s modom i umjetnošću. Kroz njihov se rad može osjetiti ljubav prema zanatskom poslu izrade odjeće pri čemu su pazili na svaki detalj, dok se po uzoru na očevu pozadinu u ribarstvu koriste elementima iz ribolova koje primjenjuju u svom dizajnu.<sup>138</sup>



Slika 49. *NAMESAKE*, kolekcija proljeće/ljeto 2022/23<sup>139</sup>

Brend se kreće s tri stajališta kreiranja odjeće kao što su ljubav prema sportu, japanska silueta i očeva pozadina u agrokulturi. Svoj dizajn baziraju na siluetama ulične mode Tokija i Los Angelesa koje povezuju s elementima sportskih materijala i nekonvencionalnim elementima

---

<sup>137</sup> Avant-garde- avant-garde u modi se opisuje kao manifestacija kreativnih ideja koje nadilaze norme tradicionalne mode. To je inovativni pristup dizajnu odjeće, karakteriziran nekonvencionalnim siluetama, materijalima i tehnikama. Avant-garde dizajneri kreiraju eksperimentalne komade koji izazivaju promatraču kako moda treba izgledati i kako bi se trebala nositi. Pristupljeno: 12. 09. 2023. <https://archiveavenue.com/what-is-avant-garde-fashion/>

<sup>138</sup> Salamone, L., Nss Magazine, *NAMESAKE*. Pristupljeno 12.09.2023. <https://www.nssmag.com/en/fashion/29708/namesake>

<sup>139</sup> Salamone, L., Nss Magazine, *NAMESAKE*, kolekcija proljeće/ljeto 2022/23. Pristupljeno 12.09.2023. <https://www.nssmag.com/en/fashion/29708/namesake>

ribarskog zanata čije značajke podižu cjelokupni dizajn na suvremenu razinu. Poveznica s brendom *NAMESAKE* može se nadovezati u području obiteljske povijesti kojoj se vraćaju i koriste kao vodilju u samom dizajnu odjeće. Očeva ljubav prema modi koristi se u kombinaciji s ribarskim elementima u svrhu stvaranju novog volumena, strukture i oblika. U kreiranju vlastite modne kolekcije, polazišne točke su djed i njegova odjeća kojom se pokušava pristupiti na suvremen način novim materijalima i strukturama. Povratkom u djetinjstvo pomoću obiteljskog foto albuma, cilj je kreirati odjeću koja opipom, teksturom i izgledom asocira na djedovu odjeću. Korištenjem novim materijalima kao što su akrilne i velvet pređe te tehnikom heklanja, pokušava se dočarati izgubljena memorija. Druga polazišna točka je ručni rad koji se opisuje kod majke i oca. Majčina tehnika heklane čipke se povezuje s očevom izradom ribarskih mreža koji se nalaze u vlastitoj modnoj kolekciji kao inspiracija ručnog rada i ručnog pletenja. Od tradicionalne izrade odjevnih predmeta se kolekcija pomiče uporabom konstrukcijskih elemenata koji odskaču od klasične izvedbe odjeće. Različitim pristupima u procesu modeliranja, izmjenom volumena, duljine i širine u konstrukciji, odjeća poprima novu siluetu.

#### **4.4. Taktilna vrijednost tekstila u oblikovanju odjeće u vlastitoj modnoj kolekciji [grand]-PA**

Taktilnost je osjet koji ima ulogu u izradi ove modne kolekcije. Taktilan je pojam koji se odnosi na opip; taktilni osjet ili doživljaj; nešto što se može opipati, otopljiv, dodirljiv.<sup>140</sup>

Pod pojmom taktilnosti i nadovezivanjem na djetinjstvo ovaj rad se može povezati s umjetničkom instalacijom suvremenog umjetnika Dave Cole-a. Slika 50 prikazuje bijelu pletenu dekiću pod nazivom *Baby Blanket* iz 2002. godine. Dekica u vizualnom smisli izgleda mekano i čupavo no zapravo je izrađeno od materijala od nazivom fiberfrax koji je po kemijskoj teksturi jako sličan porculanu. Pletenina je izrađena pod velikim pritiskom visokih temperatura uz pomoć industrijske tehnologije. Reljefi pletenine su oblikovani pomoću azbesta u zaštićenom prostoru protiv nagrizanja kože i pluća. Dekica kao takva projicira se kao materijalni predmet koji zbog svoje teksture, mirisa ili opipa podsjeća na određeni period u životu. Materijali koji se koriste u izradi heklane odjeće kao što su pamučna, vunena i velvet pređa, ispunjavaju prostor memorije koje se bude njihovom taktilnom vrijednosti.

---

<sup>140</sup> Taktilan. - Hrvatska enciklopedija, mrežno izdanje. Leksikografski zavod Miroslav Krleža, 2021. Pristupljeno 06.09.2023. <http://www.enciklopedija.hr/Natuknica.aspx?ID=60256>



Slika 50. Dave Cole, *Baby Blanket*, skulptura 2002. godina<sup>141</sup>

Taktilnost je pojam koji je bitan dio u kreiranju kolekcije kako bi se suvremena kolekcija povezala s izgubljenom memorijom na djeda i njegove odjeće. Taktilnost se koristi u smislu izrade odjeće s određenim materijalima koji svojim opipom, mekoćom ili tvrdoćom podsjećaju na određene odjevne predmete s priloženih fotografija. Od materijala se koriste mekani pamuk za izradu košulja u stilu popelina, kaputi su izrađeni od teških debelih materijala koji su bogati teksturom i volumenom. Veliku ulogu ima pletena odjeća koja se proširuje na više odjevnih predmeta različitih dimenzija. Koristi se mješavina vune i akrilnih niti kako bi se naglasila gruba tekstura pletenih vesti s fotografija. Tu se još pojavljuje i mekani velvet materijal u tehnici heklanja koji predstavlja poveznicu izgubljenog osjeta djedove odjeće. Velvet pruža mekoću, utjehu i udobnost na dodir te osim svoje mekane teksture pruža i blagi sjaj u vizualnom aspektu. Unatoč mekanih materijala, u kolekciji su učestali i gubi ili tvrdi materijali. To su keperi i deblji materijali od pamuka koji se asociraju na radničku odjeću i radne izdržljive hlače koje su se nosile tokom rada na polju, na moru ili oko kuće. Kruti i grublji tekstil kontrira asocijaciji mekanog tekstila lijepje memorije koji budi povezanost mukotrpnog rada radničke klase.

---

<sup>141</sup> Clements S, Photography, *Baby Blanket*. Pristupljeno 06.09.2023. <http://davecoledavecole.com/>





Slika 51 Osobni primjerak tehnike kukičanja, poveznica mekanog taktilnog osjeta<sup>142</sup>

Na slici 51. prikazan je primjerak pletene odjeće izrađen u tehnici heklanja ili kukičanja. Vizual predstavlja uzorak vrste koja je nastala proučavanjem izrade kvadratića koji su sastavljeni od grube pređe sastava vune i akrila smeđe nijanse koja se kombinira s crnom velvet pređom mekane na dodir. Zajedno stvaraju zanimljivu teksturu po pitanju opipa i u vizualnom aspektu. Mekana pletena vesta se kombinira s kontrastnim hlačama hrapavog osjeta. Za hlače se koristi keper, tvrdi pamučni materijal koji dosta izdržljiv po pitanju radne odjeće. One predstavljaju težački rad te simboliziraju osjet grubog dodira, hrapavost i surovu taktilnu vrijednost.

## 5. LIKOVNA ANALIZA KOLEKCIJE *[grand]-PA*

Kolekcija *[grand]-PA* sastoji se od osamnaest odjevnih predmeta koji su raspodijeljeni u šest različitih odjevnih kombinacija. Svaka se odjevna kombinacija sastoji od minimalno tri odjevna predmeta. Glavna inspiracija ove kolekcije je osoba iz osobnog života, točnije dizajnerov djed prema kojem se pokušava kreirati odjeća s priloženih fotografija u svrhu stvaranja veze s izgubljeni sjećanjem. Ideja ove kolekcije jest preuzeti elemente iz 90-ih godina s djedovih fotografija i iz njegove odjeće te ih preoblikovati kroz prizmu dječjeg sjećanja u nove forme i siluete.

Kolekcija pod naslovom *[grand]-PA* na engleskom jeziku predstavlja riječ *grand* kao nešto veliko ili veličanstveno dok kratice *P* i *A* simboliziraju riječ *Personal Association*, što u prijevodu označava *osobnu povezanost*. Osobna povezanost je bitna stavka budući da se ovaj rad istražuje intimističkim pristupom proučavanja djedovih fotografija u svrhu kreiranja

---

<sup>142</sup> Foto-album studenta, fotografija heklanog uzorka

odjevnih predmeta iz nove perspektive. *Grand* odnosno nešto veličanstveno se asocira na odnos djeda i unuka koji je postojao tokom djetinjstva i predstavlja sve one dobre stvari koje su se naučile tokom zajedničkog života. Naslov u cjelini se čita kao *grandpa* što u prijevodu jednostavno znači *djed*.

U kolekciji se odjevni predmeti baziraju na proširenim ramenima, izduljenim rukavima i dugim nogavicama do poda s blagim lomom. Kolekcija je muška, bazirana na djedovoj odjeći s priloženih fotografija iz perioda 1990-ih godina u Hrvatskoj. Određeni elementi s fotografija nailaze na konstruktivnu preobrazbu koji čine nove i zanimljivije forme i oblike. U kolekciji su naglašena ramena blago spuštена s velim kopčanjima, dugi kaputi i debele pletenine koje se pojavljuju u tehnici heklanja. Duplikacija džepova na radnim hlačama od čvrstog pamučnog kepera i predimenzionirani ovratnici i orukvice, samo su neki od elemenata koji evoluiraju u nove siluete. Po inspiraciji djedove odjeće, kolekcija sadržava veliki broj košulja koje su preoblikovane u individualnim tehnikama i materijalima. Od samih pamučnih tkanina pojavljuje se vunena i akrilna pređa u tehnici heklanja s kojom se rekreiraju pleteni odjevni predmeti *oversize*<sup>143</sup> veste i kaputi. Druga tehnika pletenja je ručno pletenje preko prstiju s kojom nastaje odjevni predmet nalik ribarskim mrežama s detaljima pluta kao ukrasni elementi. Svi džepovi i kopčanja su funkcionalni kako bi se doživjela prava radnička odjeća koja se kombinira s mekanim pletenim odjevnim predmetima.

Kolekcija je obavijena u smeđem tonalitetu s plavim akcentima. Smeđa se pojavljuje kroz najveći broj odjevnih predmeta u tamnijim i svjetlijim varijantama kao simbolična boja starije generacije. U kombinaciji s plavom bojom, outfiti odišu radničkim staležom zbog pamučnih radnih hlača koje asociraju na jeans hlače i smeđe košulje koje bojom imaju poveznicu sa zemljom i radom u polju. Djedove bijele košulje sa fotografija su se integrirale u crninu kao simbolična boja nečeg monumentalnog i veličanstvenog. Crna se koristi u keper materijalu u stilu radničke odjeće dok se također pojavljuje u pamučnom i svilenkastom materijalu za svečanije prigode. Umjesto svile koriste se suvremeni materijali kao što su tanka skuba, krep i postotci s akrilom. Kod pletene odjeće koriste se kombinacija pređe različitih tekstura, boja i sastava kako bi se uspio opisat izgubljeni taktilni osjet djedove odjeće. Kroz kolekciju se na određenim odjevnim predmetima pojavljuju crni detalji kuglica i metalni dijelovi, drukeri koji asociraju na ribarske mreže i opremu za ribarenje.

---

<sup>143</sup> Oversize-engl.(bigger than the usual size), nešto veće od uobičajene veličine. Pristupljeno: 11. 09. 2023. <https://dictionary.cambridge.org/dictionary/english/oversized>

## 5.1. Odjevna kombinacija broj 1

Prva odjevna kombinacija sastoji se od triju odjevnih predmeta: širokih hlača, pletene majice dugih rukava i potkošulje.

Hlače su modelirane po kroju tradicionalnih ribarskih hlača koje u povijesti datiraju s područja Tajlanda. U kroju se razlikuju od klasičnih hlača po svojoj širini u području nogavice. Kroj hlača nalikuje obliku kvadrata koji se spaja na području bokova i međunožja. Ribarske hlače se sastoje od dva glavna dijela, donjeg koji čini nogavice te gornjeg dijela odnosno široke pojasnice. Ona se reže kao ravni kroj po duljini donjeg dijela hlača. Hlače su simbolične crne boje koje kao takve predstavljaju djedovo značenje i njegov utjecaj u vlastitoj modnoj kolekciji. Ističu se dobivenim volumenom uz pomoć vezanja na području struka s dugom trakom koja je pričvršćena na području leđa. Traka je na krajevima ukrašena s drvenim kuglama crne boje koje asociraju na elemente pluta iz ribarskih mreža. Hlače su izrađene od čvrstog pamučnog kepera crne boje koji svojom debljinom omogućava stvaranje željenog volumena.

Drugi odjevni predmet je izrađen proučavanjem tehnike ručnog pletenja. Radi se o pletenoj majici dugih rukava koja svojim izgledom asocira na ribarske mreže. Majica je izrađena tehnikom pletenja preko prstiju bez određenog pribora na ravnoj površini. Struktura majice se dobije stvaranjem petlje koje međusobnim povezivanjem kreiraju željenu duljinu i širinu odjevnog predmeta. Ovdje se koristi kontrastna mekana velvet pređa koja svojim opipom posjeduje taktilnu vrijednost koja oslikava izgubljenu memoriju djedove odjeće. Petlje u konstrukciji nemaju stabilnu točku zbog čega pletena majica ima osjet asimetrije i slobode u pokretu.

Treći odjevni predmet u ovoj odjevnoj kombinaciji predstavlja potkošulja. Ona je izrađena od crnog rendera sa šavovima na području ramena. Potkošulja sadržava jednostavni klasični izgled dok je modificirana u smislu boje i dimenzije. Ona se asocira na djedove bijele potkošulje koje je nosio ispod košulja dugih ili kratkih rukava. Crna potkošulja je ukrašena crnim drvenim kuglicama i perlicama kao simbolično zrcaljenje mora i elemenata ribarske opreme.

Prva odjevna kombinacija više se bazira na samoj ribarskoj opremi, mrežama i materijalima. Hlače dominiraju svojim obujmom i visokim strukom što izdužuje samu siluetu. Odjevni predmeti se nadovezuju svojim različitim teksturama i crnim detaljima.

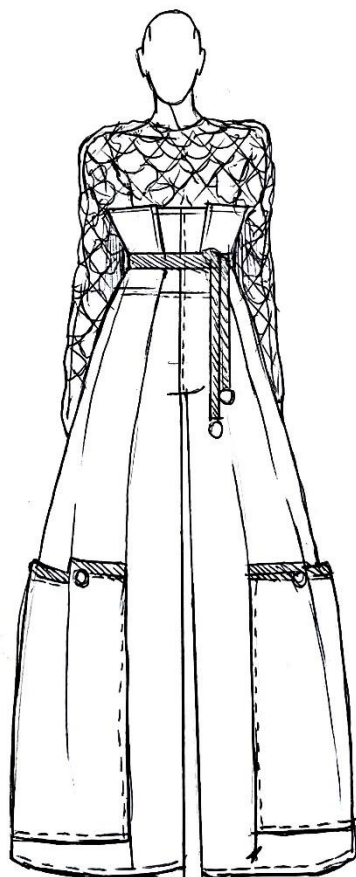

Prilog 1. Skica odjevne kombinacije 1., ilustracija studenta

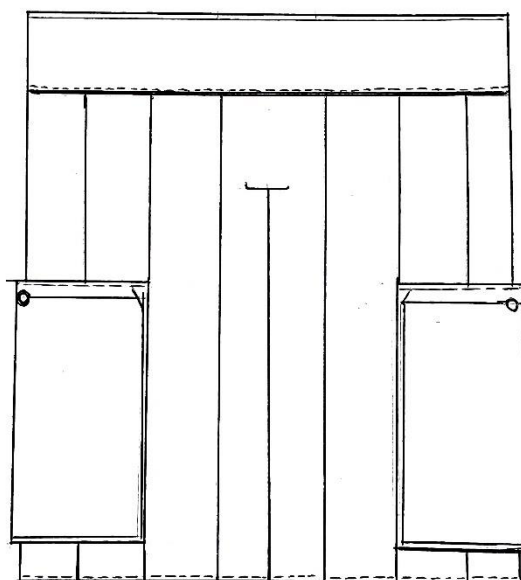

Prilog 2. Tehnički crtež hlača iz odjevne kombinacije 1., ilustracija studenta



Prilog 3. Odjevna kombinacija 1., fotografija studenta, vlastita modna kolekcija *[grand]-PA*

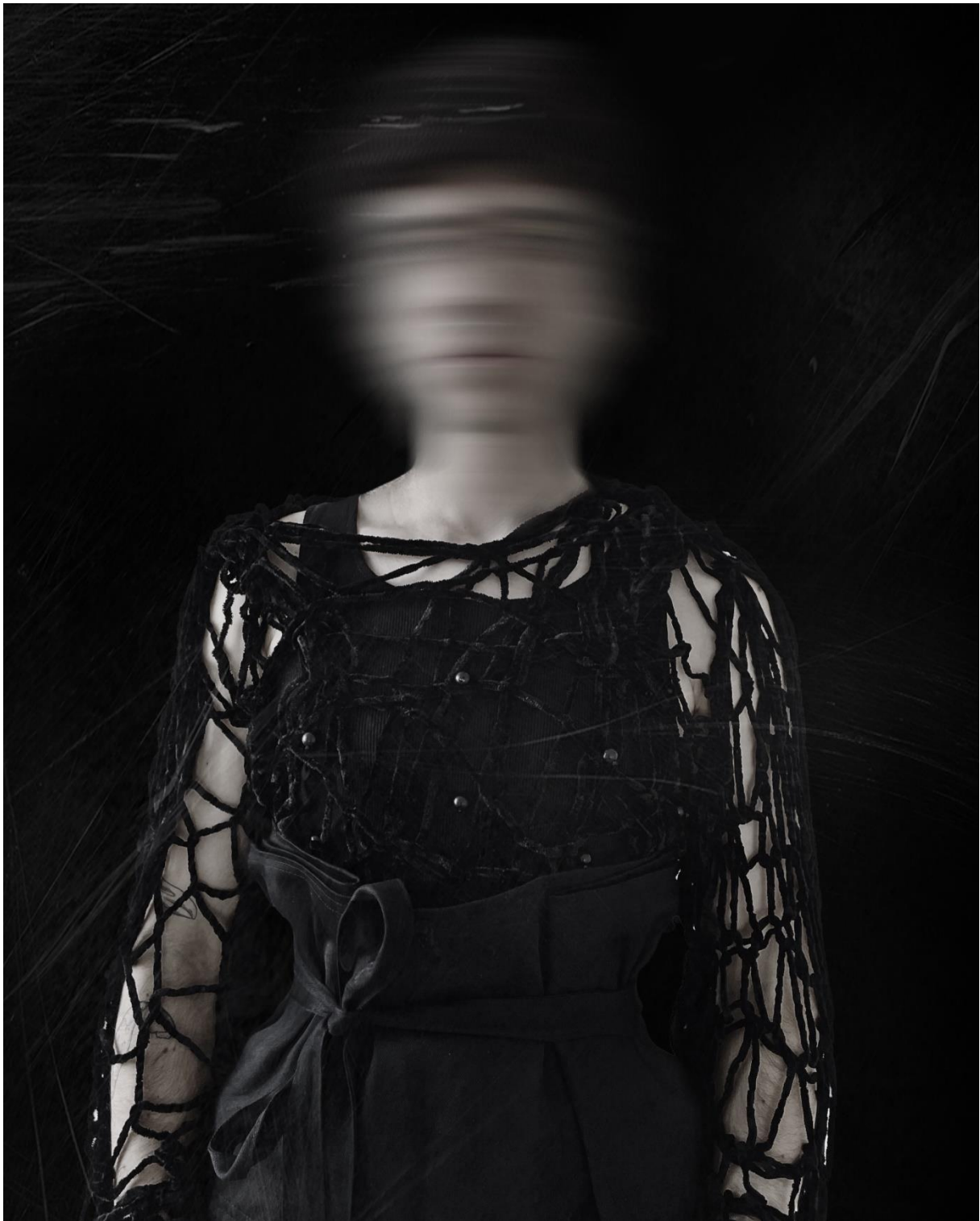

Prilog 4. Odjevna kombinacija 1.(detalj), fotografija studenta, vlastita modna kolekcija *[grand]-PA*



## 5.2. Odjevna kombinacija broj 2

Druga odjevna kombinacija sastoji se od triju odjevnih predmeta: heklane mrežaste majice, preuveličane plave košulje i smeđih radničkih hlača.

Majica je izrađena tehnikom ručnog pletenja. U ovom slučaju se radi o heklanoj mreži koja je izrađena pomoću jedne kukice. Majica se sastoji od niza lanaca koji tvore mrežasti oblik nalik ribarskim mrežama. Koristi se velvet materijal koji nosi taktilnu vrijednost u svrhu buđenja memorije iz djetinjstva. Izrađuje se u tonovima smeđe boje koje asociraju na stare ribarske mreže koje su se izrađivale od bojanog pamuka. Majica je u konstrukciji manjih dimenzija što omogućava stiskanje donjeg sloja košulje u svrhu nabiranja materijala i stvaranja teksture.

Drugi odjevni predmet je plava predimenzionirana košulja duljine do koljena. Košulja se asocira na djedove košulje koje je nosio u periodu 1990. godine. Poprima novi oblik i veličinu pošto se košulja sagledava iz perspektive unuka koji promatra djedovu odjeću. Košulja je izrađena po klasičnoj konstrukciji muške košulje s manjim pristupima modeliranja u području ovratnika, rukavne okrugline i orukvice. Ovratnik je izduljen te konstruiran za dva gumba na područja vratnog kopčanja. Orukvice su također izmijenjene za duplo po duljini s preklopnim dodatkom na području zapešća. Po izvoru pradjedove radne odore, košulja se izrađuje u tvrdom keper materijalu karakteristične plave boje s prednjim prsnim džepom koji sadrži ukrasnu bijelu maramicu.

Treći odjevni predmet su smeđe hlače koje su konstruirane po klasičnom kroju muških hlača uz modifikacije duljine nogavice i visokog struka. Hlače su tradicionalnog izgleda izrađene po uzoru na djedove radničke hlače koje je koristio radom u vrtu. Hlače sadržavaju dva stražnja džepa i dva glavna bočna džepa. Na području koljena se postavlja dodatni sloj materijala od kepera u svrhu izbjegavanja habanja materijala. Hlače su ukrašene metalnim nitnama.

Ovom odjevnom kombinacijom se želi opisati radna odjeća koja se nosila 1990. godine kod djeda Josipa i pradjeda Vicka. Predstavljena simbioza boja karakterizira nijanse koje su se nosile tih godina na priobalnim ruralnim područjima.

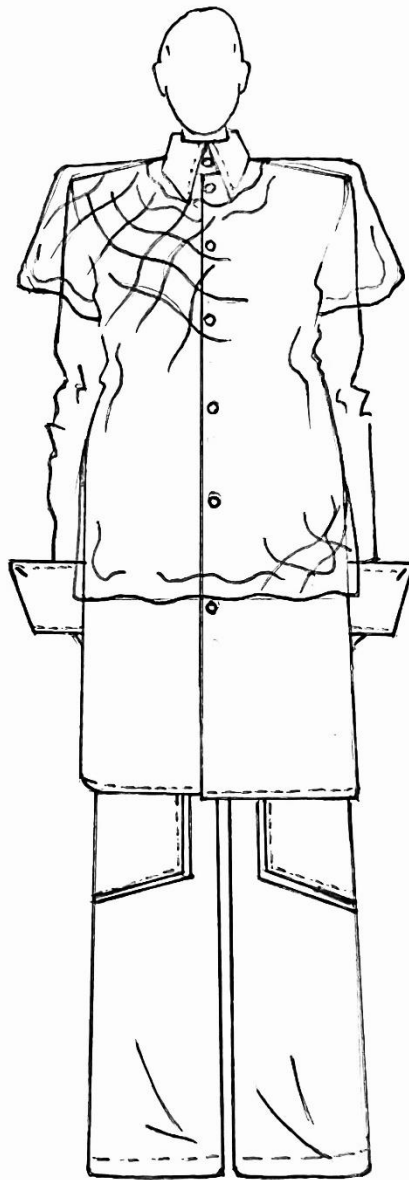

Prilog 5. Skica odjevne kombinacije 2., ilustracija studenta



Prilog 6. Odjevna kombinacija 2., fotografija studenta, vlastita modna kolekcija [grand]-PA



Prilog 7. Odjevna kombinacija 2. (detalj), fotografija studenta, vlastita modna kolekcija [grand]-PA

### 5.3. Odjevna kombinacija broj 3

Treća odjevna kombinacija se sastoji od smeđe košulje širokih ramena, plavih radničkih hlača, dugog smeđeg kaputa i heklane kravate.

Košulja je konstruirana po klasičnom kroju muške košulje. Postupci modeliranja se odvijaju u području ramena, duljine košulje i orukvice. Ramena su glavna značajka djedove odjeće iz 1990. godina. Glavna karakteristika su proširena ramena koja su u postupku modeliranja povišena za dva do tri centimetra kako bi se postavili rameni jastučići. Rukav je konstruiran iz raglan rukava dok i dalje zadržava svoju klasičnu formu zbog kojeg se pojavljuju šavovi s prednje i stražnje strane na području prsa i leđa. Oplećnica na području leđa je izdignuta uz pomoć nadodanog sloja koji kreira dodatnu strukturu košulje. Orukvice su produljene kako bi se kopčale na dva gumba.

Drugi odjevni predmet su hlače koje su izrađene iz dva glavna dijela. Konstruirane su po klasičnom kroju hlača koje se izmjenjuju u kroju na području duljine nogavice i širine na području struka i bokova. Prvi dio hlača, odnosi se na cijele hlače koje su proširene u području struka. Konstrukciju hlača nosi drugi dio koji se odnosi na područje struka koji je zasebno konstruiran kao gornji dio hlača. Područje šireg struka simbolizira veličinu djedovih hlača koje se promatraju kroz prizmu unuka dok gornji strukirani dio predstavlja unukovu veličinu. U samoj konstrukciji su se poigrali odnosi različitih širina i dimenzija. Na hlačama se pojavljuju dupli elementi kao što su džepovi, pojasnice i prednje kopčanje kao simbolika kontrasta odjeće djeda i unuka. Hlače su izvedene u klasičnoj tamno plavoj boji koja asocira na radničku odjeću te u tom stilu su prošivene se s duplim šavom kontrastnim koncem. Hlače se sastoje od osam vrsta različitih džepova koji prekrivaju cijele hlače.

Treći odjevni predmet predstavlja dugi kaput asocijacijom na djedov vuneni kaput iz obiteljskog foto albuma. Kaput je konstruiran po klasičnom muškom kaputu s manjim izmjenama duljine i širine kaputa. Pojavljuju se karakteristična proširena, spuštена ramena koja su ojačana među-postavom i ramenim jastučićima. Kaput predstavlja monolitnu figuru koja preslikava djedovu siluetu. Izrađen je od kratkog umjetnog krzna koji taktilnim opipom budi sjećanja njegove odjeće kroz djetinjstvo. Kaput sadrži četiri prsna gumba te po jedno na orukvicama. Koristi se podstava plave boje koja asocira na kaput pradjeda Vicka.

U stilu modnih dodataka koristi se kravata koja je u ovom slučaju izvedena u tehnici heklanja. Izrađena je od plave mekane velvet pređe koja opipom asocira na djedovu svilenu kravatu.

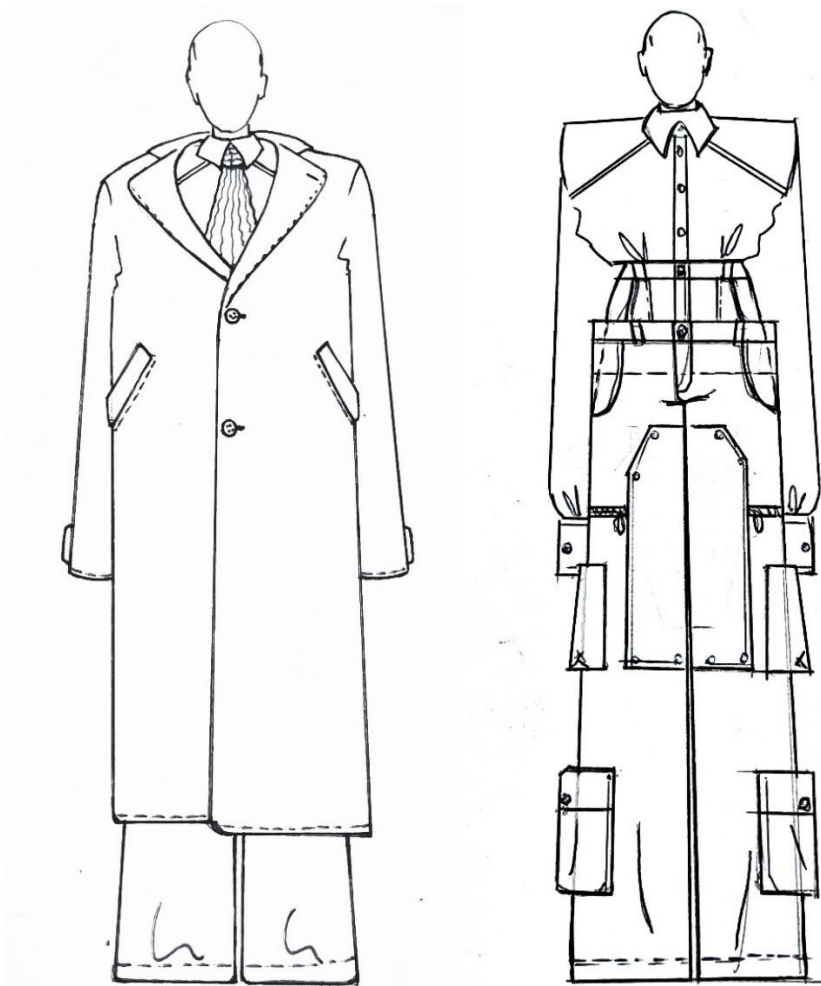

Prilog 8. Skica odjevne kombinacije 3., ilustracija studenta





Prilog 9. Odjevna kombinacija 3., fotografija studenta, vlastita modna kolekcija *[grand]-PA*



Prilog 10. Odjevna kombinacija 3. (detalji), fotografija studenta, vlastita modna kolekcija *[grand]-PA*

#### 5.4. Odjevna kombinacija broj 4

Četvrtu odjevnu kombinaciju sačinjavaju tri odjevna predmeta: crna košulja i hlača kao komplet te heklana košulja/jakna.

Košulja je konstruirana po klasičnom kroju koji je modeliran na području duljine i oblika orukvice. Košulja je malo produljena da se nastavlja isti element proširenja no u ovom slučaju se kreira u smirenijem tonu. Košulja je izrađena od suvremenijeg materijala, kombinacija scube i krepa kako bi se dobio osjet mekoće djedove finije odjeće. Ovaj komplet košulje i hlača se nadovezuje na djedovo odijelo kojem se pristupa minimalističkom stilu i dizajnu u svrhu pročišćavanja površine. Crni komplet se asocira na finiju odjeću koju je djed nosio 1990. godina u svečanim prilikama.

Drugi odjevni predmet su crne hlače koje se nadovezuju na košulju po pitanju istog materijala i taktilnosti. Izrađene su po klasičnom kroju hlača, proširenog kroja na nogavicama koje padaju i lome se preko cipela. U području pojasa, konstrukcijski se rješava proširenjem pojasa u visinu i širinu samog kroja. S tim se stvara višak materijala koji se prelama u nabore koji čine blagi volan u području visokog struka. Na području bokova su učvršćena dva remena istog materijala koji služe vezivanju hlača na struku. Vizualno se mogu okarakterizirati kao vrećaste hlače djedovih dimenzija koje se stežu u struku u funkciji nošenja.

Treći odjevni predmet je heklana košulja ili jakna koja se nosi preko crne košulje. Izvedena je tehnikom heklanja od sedamdeset do osamdeset heklanih kvadratića. Kvadratići su jednakih dimenzija te njihovim spajanjem se dobiva željeni oblik odjevnog predmeta. U izradi se koriste dvije pređe, pamučna crna i smeđa sastava vune i akrilnog vlakna. Gumbi su postavljeni u obliku drvenih kuglica crne boje koji referiraju na ribarske elemente. Proučavanjem i korištenjem tehnike heklanja se rad nadovezuje na ručni rad koji se može pronaći kod majčinih heklanih čipki i očevog ručnog pletenja ribarskih mreža.

Ova odjevna kombinacija se sagledava kroz minimalistički pristup djedovoj odjeći koja se može pronaći u određenim elementima njegove odjeće iz obiteljskog foto albuma 1990. godina. Silueta cijele kombinacije je dosta opuštenija, smirenija i jednostavnija po uzoru na njegov ležerni izgled.

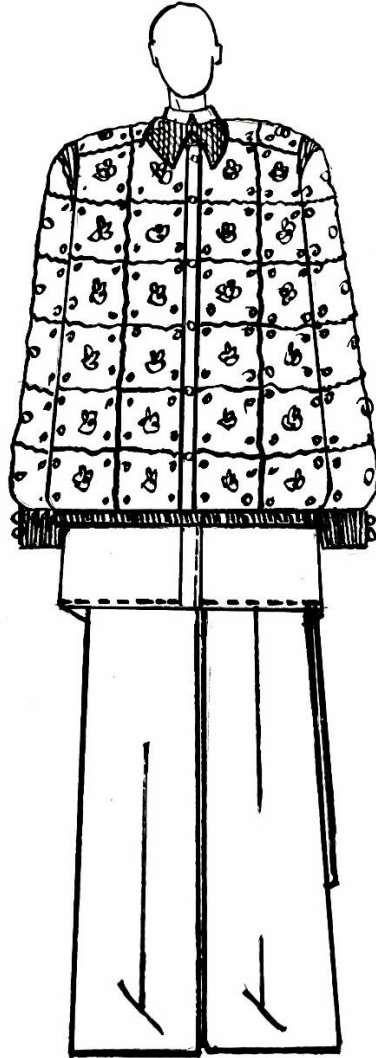

Prilog 11. Skica odjevne kombinacije 4., ilustracija studenta





Prilog 12. Odjevna kombinacija 4., fotografija studenta, vlastita modna kolekcija [grand]-PA



Prilog 13. Odjevna kombinacija 4. (detalji), fotografija studenta, vlastita modna kolekcija *[grand]-PA*



## 5.5. Odjevna kombinacija broj 5

Peta odjevna kombinacija se također sastoji od triju odjevnih predmeta: preuveličana košulja, smeđe hlače i heklana vesta ili jakna.

Košulja je konstruirana po klasičnom kroju muške košulje koja je modelirana u području okrugline rukava, dužine i širine same košulje. Predimenzioniranost se nastavlja kroz košulje u kolekciji koje su opravdane košuljama proširenog izgleda s fotografija obiteljskog foto albuma. Glavna karakteristika ove košulje je što se nosi otkopčana na području prsa dubine dva do tri gumba po uzoru na košulje koje je djed nosio ljeti devedesetih godina dvadesetog stoljeća. Po svom tonalitetu i pamučnom materijalu se nadovezuje na radničku odoru područja agrokulture.

Drugi odjevni predmet su hlače koje su konstrukcijski modelirane u području nogavica. One su proširene i produljene u željene dimenzije. Hlače su ravnog proširenog kroja koje se skupljaju faldama u području struka. Izrađene su od suvremenog materijala mekane brušene skube koja svojom težinom blago pada i lomi se u području nogavice. Ove hlače više imitiraju svečanu odjeću no bojom se povezuju s radničkom klasom.

Treći odjevni predmet je vesta ili jakna koja je izvedena tehnikom heklanja jednom kukicom. Ovaj gornji dio je izrađen iz više komada koji su izvedeni u V dezenu simboličnim prikazom djedove pletene veste. Vesta poprima na volumenu te se povećava po dužinu i širinu u svrhu stvaranja iluzije velike djedove odjeće. Izrađena je od smeđe i plave pređe sastava vune i akrila koje poprimaju osjet izgubljenih i zaboravljenih komada. Na prednjem dijelu je izveden render u tehnici heklanja na kojem je postavljeno kopčanje s velikim drvenim gumbima. Vesta osim svog volumena i dimenzije, karakterom dobiva vrijednost zbog svoje rebraste teksture koja igra ulogu taktilnosti u podsvijesti unukove memorije.

Ova odjevna kombinacija se odnosi na ležerniji tip odjeće koji u jednu ruku poprima elemente stila grungea s velikim košuljama i nebrižnim preuveličanim vestama. U ovom odnosu, vesta evoluirala u nešto veće i masivnije što se može opisati kao djedova garderoba koja se promatrala iz perspektive unuka.



Prilog 14. Skica odjevne kombinacije 5., ilustracija studenta



Prilog 15. Odjevna kombinacija 5., fotografija studenta, vlastita modna kolekcija [grand]-PA



Prilog 16. Odjevna kombinacija 5., fotografija studenta, vlastita modna kolekcija [grand]-PA





Prilog 17. Odjevna kombinacija 5. (detalj), fotografija studenta, vlastita modna kolekcija [grand]-PA

## 5.6. Odjevna kombinacija broj 6

Od triju odjevnih predmeta sastoji se i šesta odjevna kombinacija. Sačinjavaju je heklana vesta, sako i hlače.

Vesta je izrađena u tehnici heklanja s jednom kukicom u stilu jakne iz odjevne kombinacije broj četiri. Ona se nadovezuje istom tehnikom izrade bakinih kvadratića čijim se povezivanjem dobije željeni oblik. U ovoj kombinaciji, vesta je izrađena od pređe pliša koja posjeduje taktilnu vrijednost. Sastavljena je od manjeg broja kvadratića s kojima se dobiva željena duljina veste poviše bokova. Osim taktilne vrijednosti, materijal je sjajan što predstavlja svečanost, toplinu i određenu težinu samog odjevnog materijala. Vesta je ukrašena malim heklanim cvijetićima koji nadodavaju u smislu raskošnosti teksture materijala i predmeta. Svaki cvijetić sadrži drvenu kuglicu crne boje u sredini koje asociraju na određene elemente u području agrokulture. Istim takvim kuglicama se rješava problem kopčanja na prednjoj strani odjevnog predmeta.

Drugi odjevni predmet je sako ili jakna koja je izrađena od materijala za odjela. Ovaj sako prezentira djedove komplete koji su modelirani u području ramena. Sako je konstrukcijski riješen po klasičnom kroju muškog sakoa dok glavna karakteristika oblikovanja i preobrazbe se događa na području rukava i ramena. Rukav je proširen i konstruiran iz dva dijela ramena u kojem se višak materijala rješava preklapanjem i kopčanjem na gumb. Sako ima dva gumba na području prsnog kopčanja s klasičnom uskom kragom.

Treći odjevni predmet su hlače koje se nadovezuju na sako kao komplet izrađene od istog materijala. Hlače su konstrukcijski riješene po klasičnom kroju muških hlača. U kroju se pristupa modeliranju na području pojasa i proširenju nogavica u ravni kroj. Pojas je izveden multipliciranjem elemenata u gornjem dijelu hlača. Pojavljuju se dva pojasa uz duplo kopčanje na prednjem dijelu. Iz točke struka gdje se zatvara prvi pojas, izlazi druga pojasnica koja se širi u području visokog struka. Hlače se kopčaju na donjem dijelu dok gornji koji je puno veći u dimenzijama, asocira na predimenzionirane djedove hlače.

Ova odjevna kombinacija se bavi različitim dimenzijama i teksturama u svrhu postizanja suvremenog izgleda starog djedovog odijela. Poigrava se proporcijama i međusobnim odnosima odjevnih predmeta koji su se proučavali s obiteljskog foto albuma iz 1990. godina kako bi se kreirala ova modna kolekcija pod nazivom *[grand]-PA*.



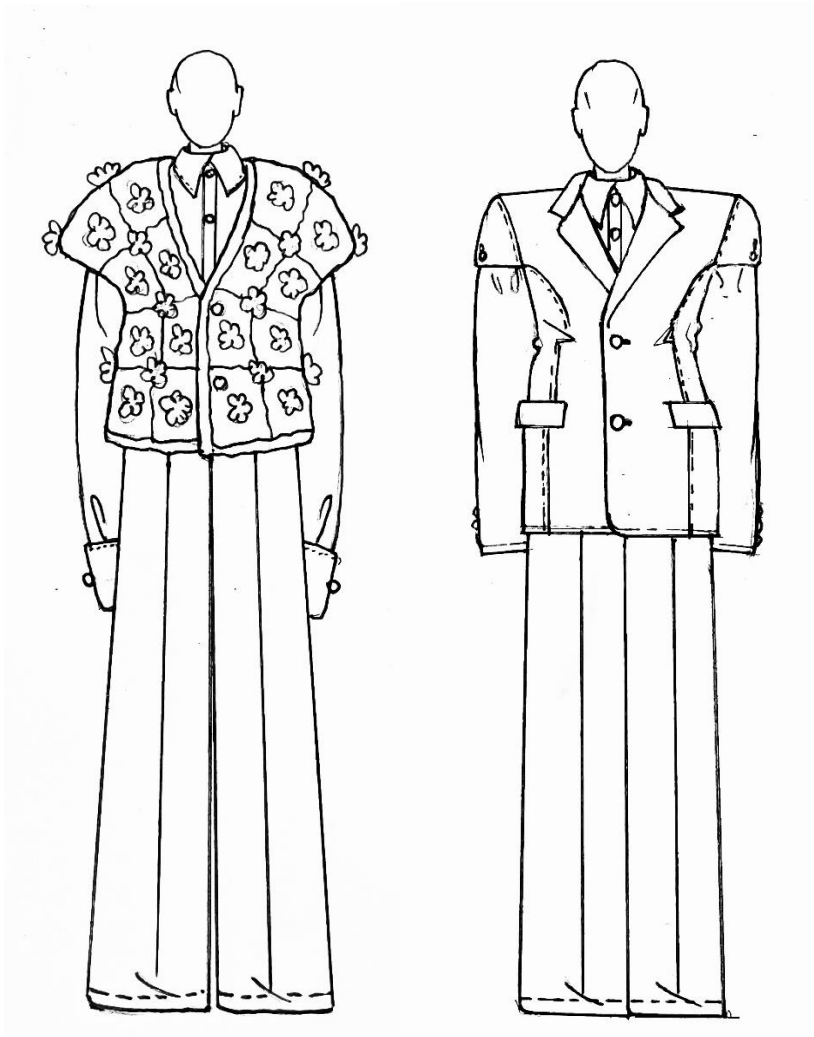

Prilog 18. Skica odjevne kombinacije 6., ilustracija studenta



Prilog 19. Odjevna kombinacija 6. (detalj), fotografija studenta, vlastita modna kolekcija *[grand]-PA*



Prilog 20. Odjevna kombinacija 6., fotografija studenta, vlastita modna kolekcija [grand]-PA

## 6. KONSTRUKCIJA I MODELIRANJE MODELA MUŠKE KOŠULJE, SAKOA I HLAČA IZ KOLEKCIJE [*grand*]-PA

### 6.1. Konstrukcija temeljnog kroja za mušku košulju

Konstrukcija temeljnog kroja za mušku košulju prikazana je na slici 2. Konstrukcija temeljnog kroja muškog ovratnika prikazana je na slici 3. Sve mjere sa slika su izražene u centimetrima. Za konstrukciju temeljnog kroja košulje potrebna je oznaka veličine i sljedeće mjere:

Oznaka veličine: 40

Glavne tjelesne mjere

Tv	Tjelesna visina	177 cm
Og	Opseg grudi	100 cm
Os	Opseg struka	90 cm
Ob	Opseg bokova	104 cm
Ov	Opseg vrata	40 cm

Konstruktivske mjere

Do	Dubina orukavlja	$1/10 \text{ Og} + 12 \text{ cm} + (3 \text{ cm})$	25 cm
Dl	Duljina leđa	$1/4 \text{ Tv} + 2 \text{ cm}$	46,25 cm
Dk	Duljina kroja	$1/2 \text{ Tv} - 13 \text{ cm}$	75,50 cm
Švi	Širina vratnog izreza	$1/6 \text{ Ov}$	6,70 cm
Vpd	Visina prednjeg dijela	$\text{Do} - 1 \text{ cm}$	24 cm
Šl	Širina leđa	$2/10 \text{ Og} - 1 \text{ cm} + (2 \text{ cm})$	21 cm
Šo	Širina orukavlja	$1/10 \text{ Og} + 2 \text{ cm} + (4,5 \text{ cm})$	16,50 cm
Šg	Širina grudi	$2/10 \text{ Og} - 1 \text{ cm} + (1 \text{ cm})$	20 cm

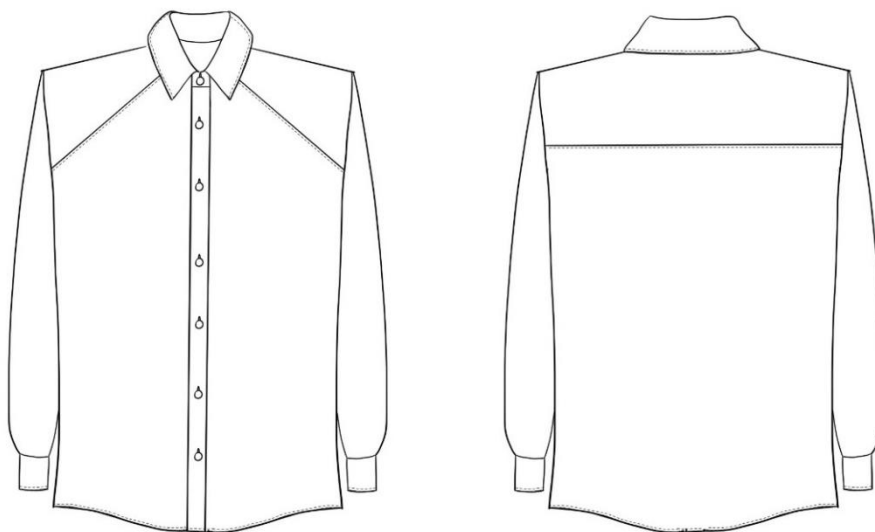

Slika 1. Tehnički crtež modela muške košulje za kolekciju [grand]-PA

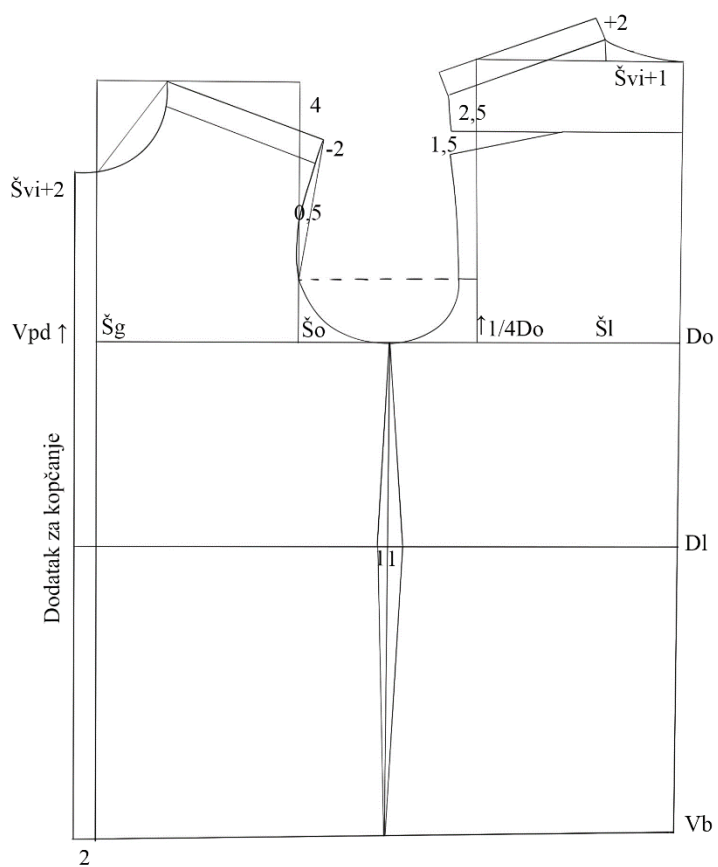

Slika 2. Konstrukcija prednjeg i stražnjeg dijela muške košulje

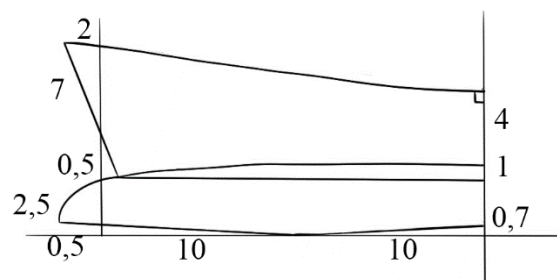

Slika 3. Konstrukcija ovratnika muške košulje

## 6.2. Konstrukcija rukava muške košulje

Konstrukcija rukava muške košulje prikazana je na slici 4.

Za proračun mjera rukava prvo treba izmjeriti opseg orukavlja (Oor) od vrha ramena na prednjem dijelu preko sastavnih šavova prednjeg i stražnjeg dijela, dubine orukavlja (Do) do vrha ramena stražnjeg dijela pri čemu se treba odbiti iznos ušitka na području oplećnice.

Mjere za konstrukciju rukava

Oor	Opseg orukavlja	Izmjereno na kroju	50,50 cm
Dr	Duljina rukava	$\frac{3}{8} Tv - 2 \text{ cm}$	64 cm
Vro	Visina rukavne okrugline	$\frac{1}{3} Oor - 4 \text{ cm}$	11 cm
Kšr	Kosa širina rukava	$\frac{1}{2} Oor$	25,25 cm
Dor	Duljina Orukvice	Prilagođeno modelu	26 cm



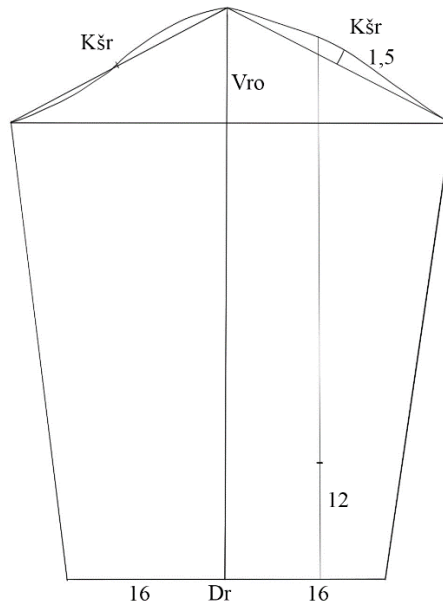

Slika 4. Konstrukcija rukava za mušku košulju

### Razvoj kroja modela muške košulje iz kolekcije *[grand]-PA*

Za konstrukciju modela muške košulje koristi se klasični kroj muške košulje kao na slici 2. Duljina košulje je produljena za četiri centimetra s prednje i stražnje sredine dok je na bočnom dijelu produljena za dva centimetra. Dodaje se po jedan centimetar na području struka u svrhu izbjegavanja strukiranja košulje kako bi se dobio opušteniji izgled kao što se vidi na slici 5. Na području rukavne okrugline (slika 6.), s prednje i stražnje strane, na području ramena se dodaje po dva centimetra te se dubina orukavlja proširuje za dva centimetra pa tako i na kroju rukava. Prednjica se dijeli na dva krojna dijela, reže se na području ramena u stilu raglan rukava kako bi se ramena naglasila. Duljina rukava je produljena za tri centimetra, a opseg duljine je proširen za tri centimetra sa svake strane.

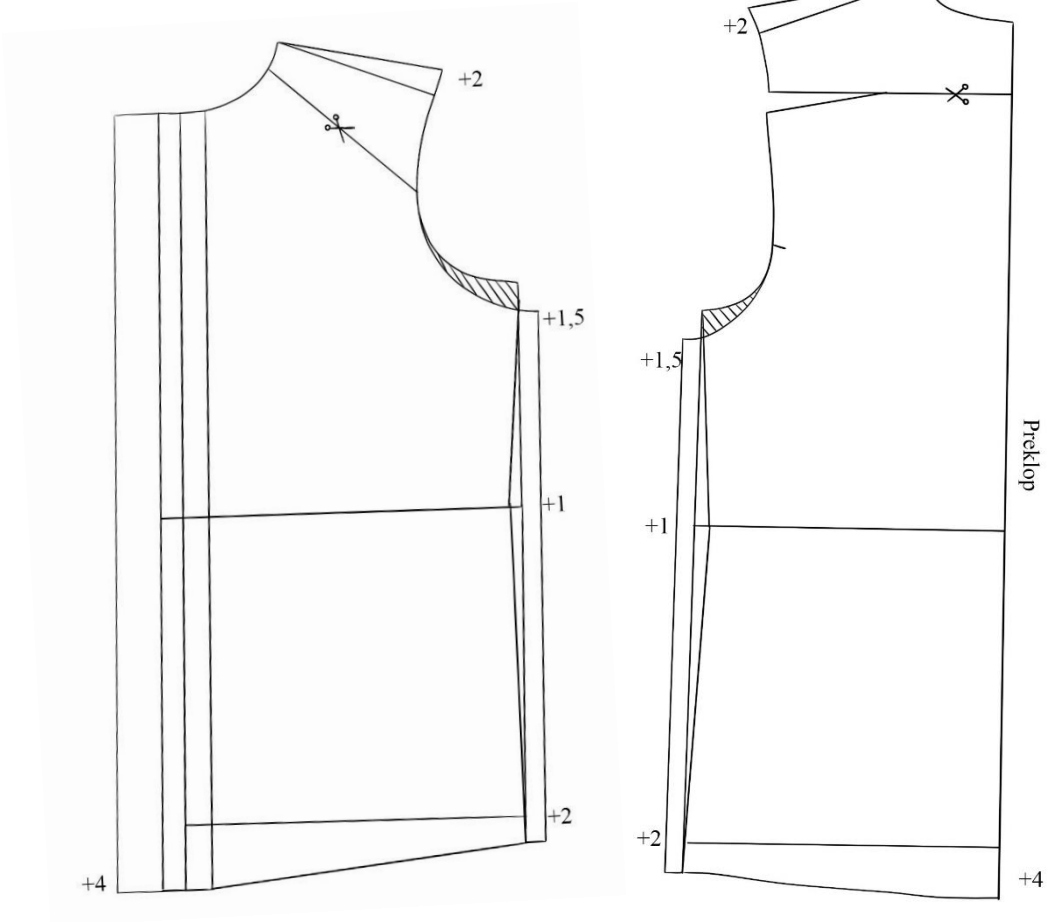

Slika 5. Modeliranje muške košulje prema modelu

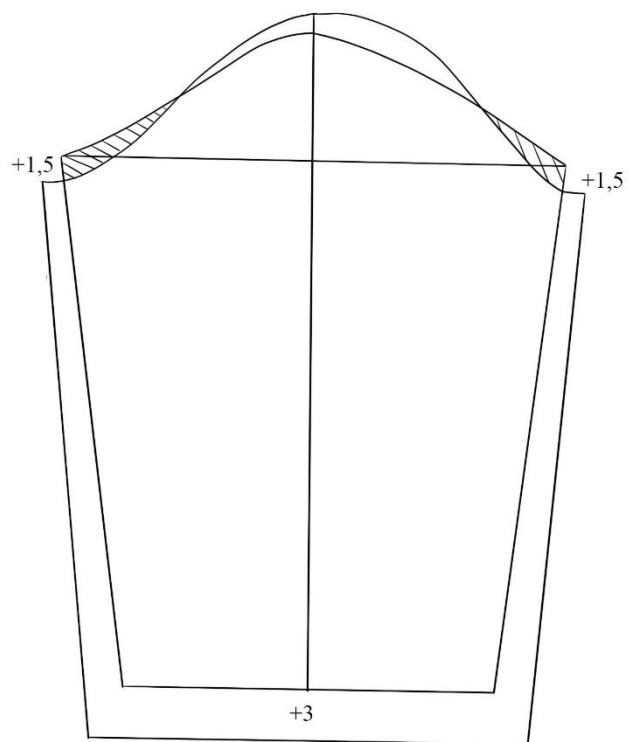

Slika 6. Modeliranje rukava muške košulje prema modelu

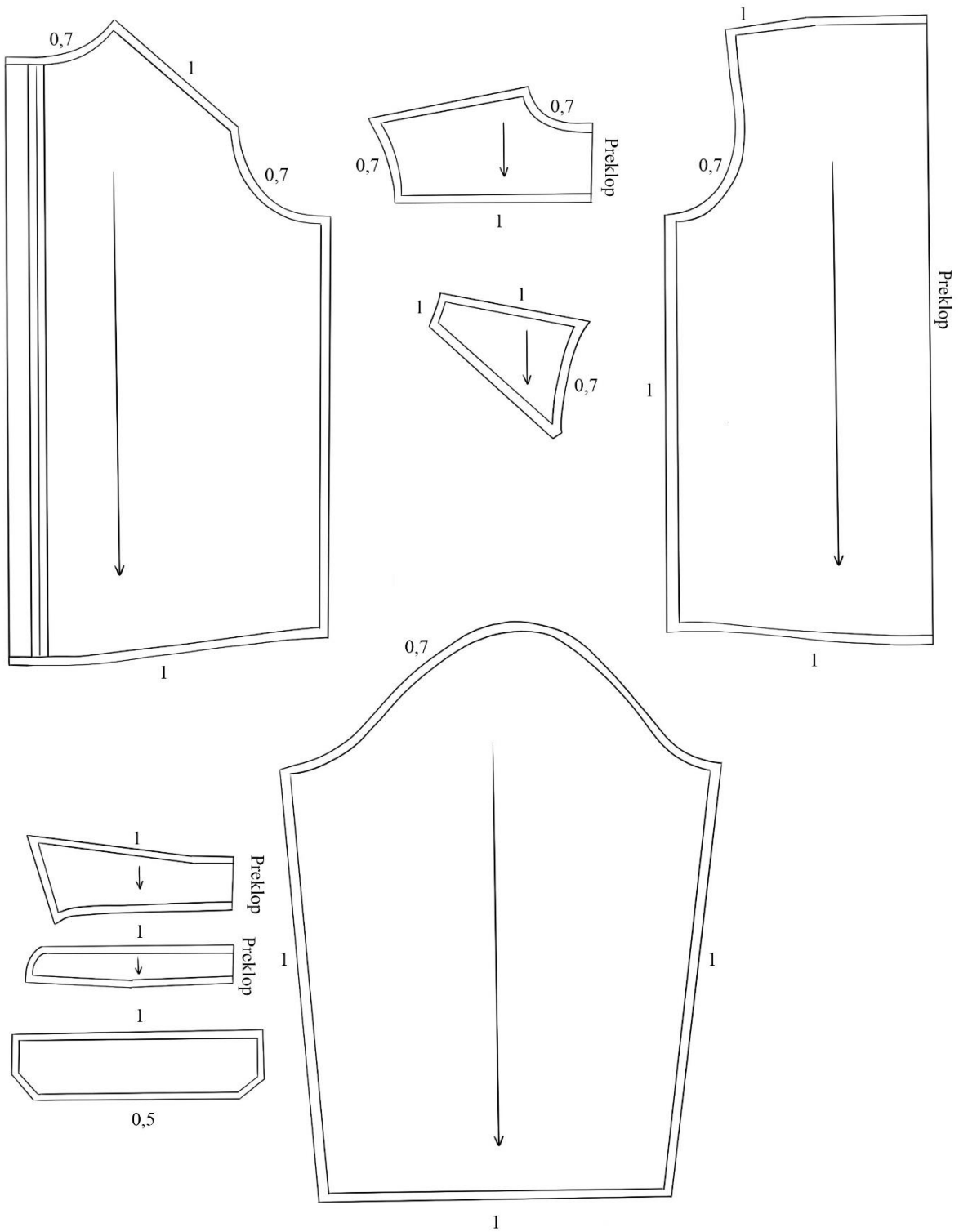

Slika 7. Krojni dijelovi muške košulje sa šavnim dodacima

### 6.3. Konstrukcija muškog sakoa

Konstrukcija prednjeg i stražnjeg dijela muškog sakoa prikazana je na slici 9.

Temeljni kroj muškog sakoa izrađen je u veličini 50 s pripadajućim tjelesnim mjerama prema kojim su izračunate konstrukcijske mjere.

Oznaka veličine: 50

Glavne tjelesne mjere

Tv	Tjelesna visina	177 cm
Og	Opseg grudi	100 cm
Os	Opseg struka	90 cm
Ob	Opseg bokova	104 cm

Konstrukcijske mjere

Do	Dubina orukavlja	$\frac{1}{8} Og + 12$	24,50 cm
Dl	Duljina leđa	$\frac{1}{4} Tv$	44,25 cm
Vb	Visina bokova	$\frac{3}{8} Tv$	66,30 cm
Dk	Duljina kroja	$\frac{1}{2} Tv - 10$ cm	78,50 cm
Švi	Širina vratnog izreza	$\frac{1}{20} Og + 3$ cm	8 cm
Vpd	Visina prednjeg dijela	Do + 2 cm	26,50 cm
Šl	Širina leđa	$\frac{2}{10} Og + 2$ cm	22 cm
Šo	Širina orukavlja	$\frac{1}{8} Og + 5,5$ cm	18 cm
Šg	Širina grudi	$\frac{2}{10} Og + 2,5$ cm	22,50 cm
Šs	Širina struka	$\frac{1}{4} Os + 0,50$ cm	23 cm



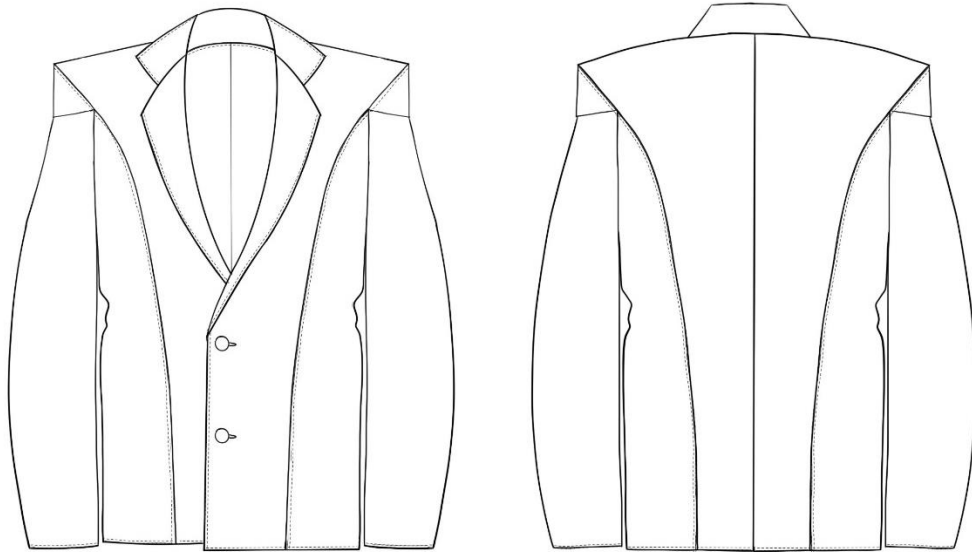

Slika 8. Tehnički crtež modela muškog sakoa za kolekciju [grand]-PA

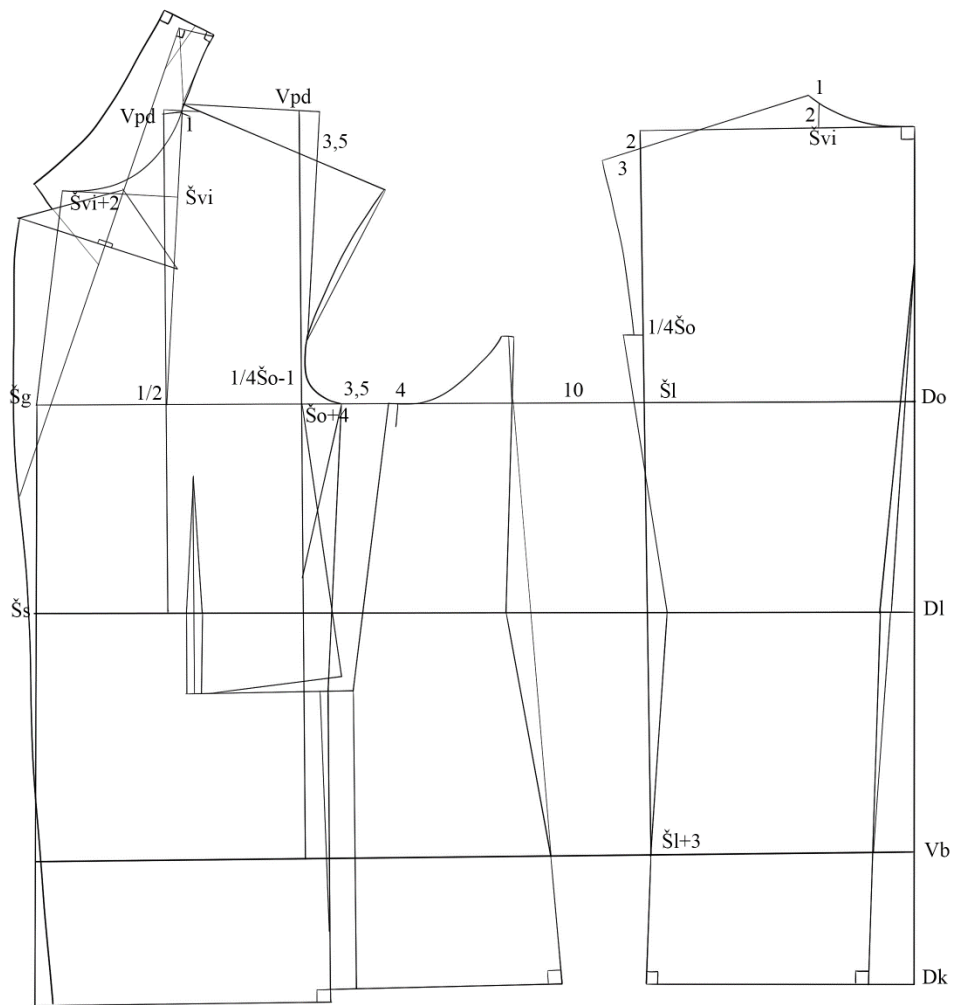

Slika 9. Konstrukcija temeljnog kroja muškog sakoa

## 6.5. Konstrukcija rukava muškog sakoa

Konstrukcija rukava muškog sakoa prikazana je na slici 10.

Za konstrukciju rukava potrebno je prvo izmjeriti opseg orukavlja (Oor) i visinu rukavnog izreza (Vri) na prednjem i stražnjem dijelu temeljnog kroja za muški sako. Kod mjerenja orukavlja važno je da se mjeri bez dodanih ramenih i bočnih šavova.

Mjere za konstrukciju rukava

Vri	Visina rukavnog izreza	Izmjereno na kroju	44 cm
Oor	Opseg orukavlja	Izmjereno na kroju	52,50 cm
Dr	Duljina rukava	$3/8 Tv - 3 \text{ cm}$	64 cm
Vro	Visina rukavne okrugline	$1/2 Vri - (1/20 Vri + 2 \text{ cm})$	18 cm
Kšr	Kosa širina rukava	$1/2 Oor + 1 \text{ cm}$	27,25 cm
Odr	Opseg duljine rukava	Prilagođeno modelu	32 cm

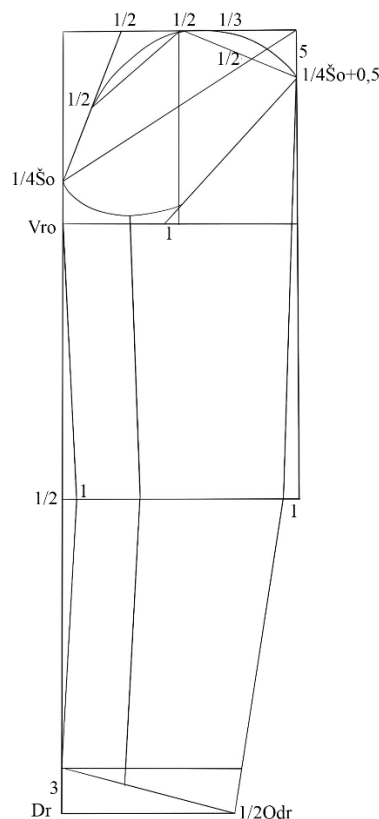

Slika 10. Konstrukcija rukava muškog sakoa

## Razvoj kroja modela muškog sakoa iz kolekcije [grand]-PA

Za konstrukciju modela muškog sakoa koristi se klasični kroj muškog sakoa kao na slici 9. Sako je jednoreдни s dva gumba s prednje strane. Prsni džepni ušitak je zatvoren te prebačen u područje rukavne okrugline s čim se rješava problem dvodijelne prednjice. Stražnji krojni dio se dijeli na dva krojna dijela bez ušitaka koji se samo estetski nadovezuju na prednji dio što prikazuje slika 11. Sako je ravnijeg kroja što se rješava dodatkom do dva centimetra u području struka. Rukav se produljuje za pet centimetara kako bi se po dužini poklopio s duljinom sakoa. Dijeli se na tri krojna dijela, manji rameni dio koji naglašava rame te lijevi i desni dio koji se modeliranjem proširuju po sredini po tri centimetra kako bi se dobilo proširenje rukava po tehničkom crtežu na slici 13. i 14.

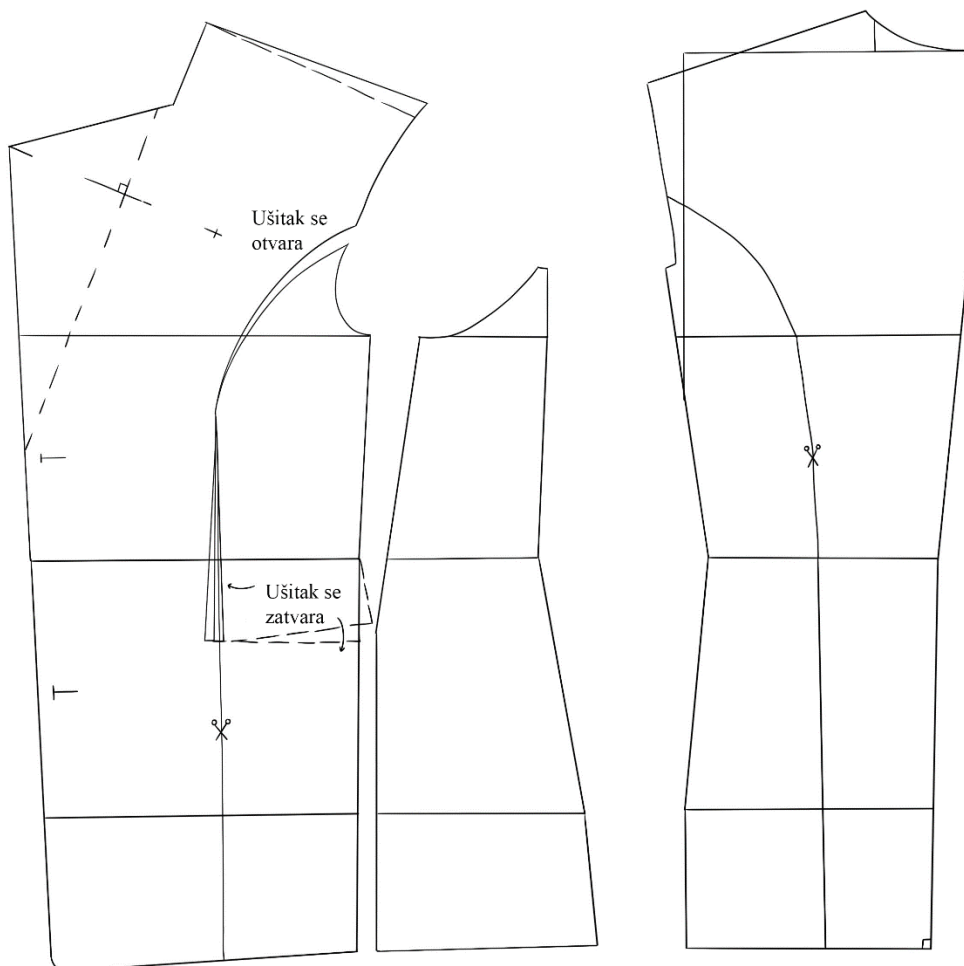

Slika 11. Modeliranje muškog sakoa prema modelu

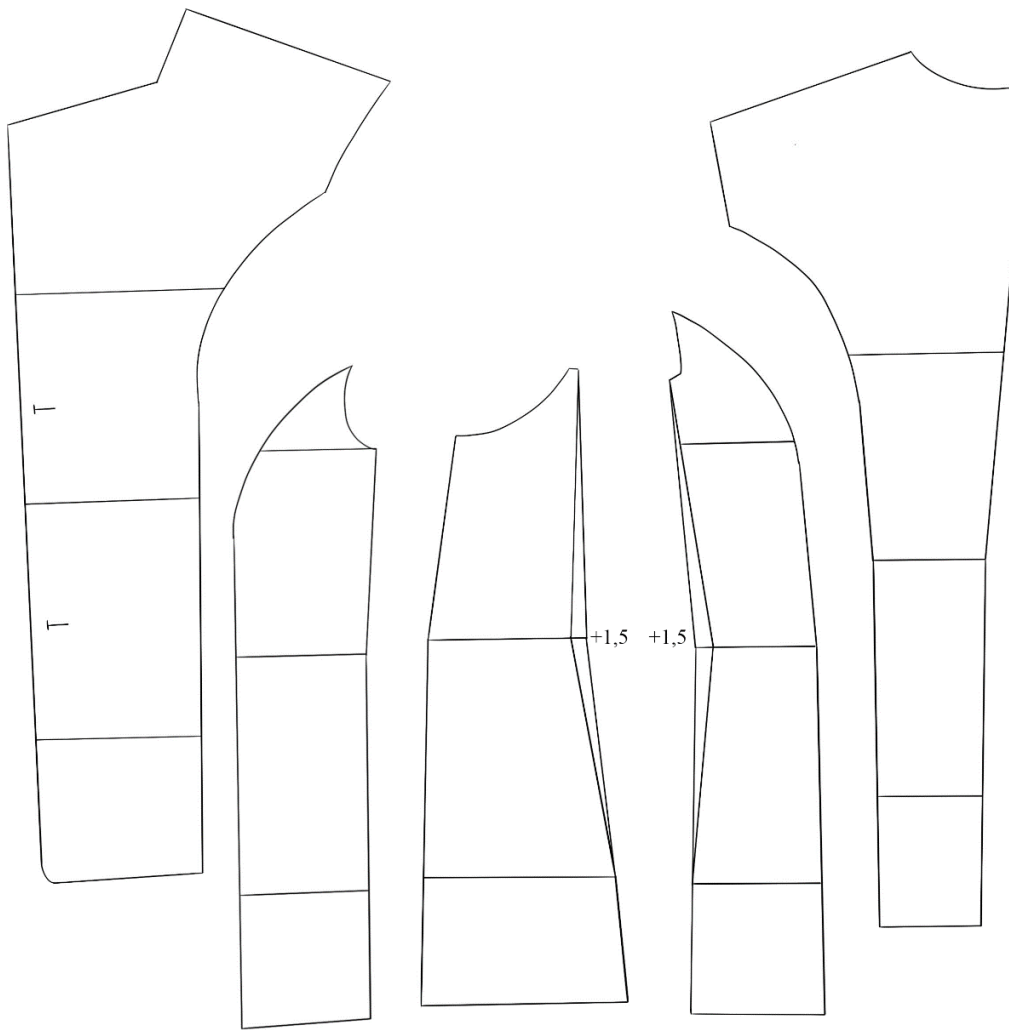

Slika 12. Modeliranje muškog sakoja prema modelu

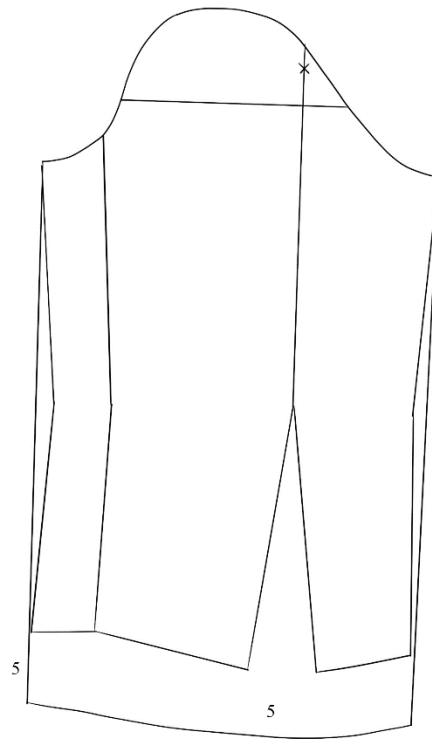

Slika 13. Modeliranje rukava muškog sakoja prema modelu

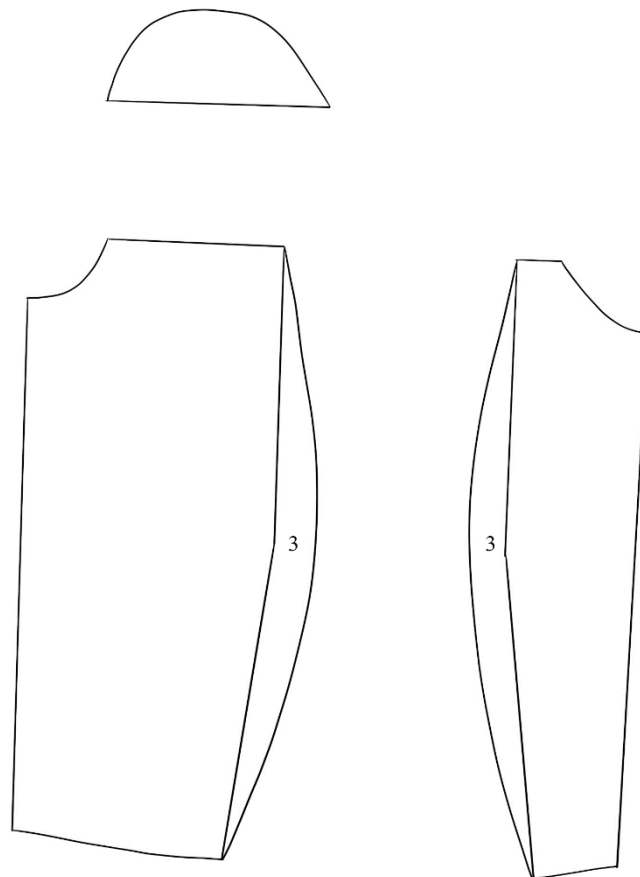

Slika 14. Modeliranje rukava muškog sakoja prema modelu

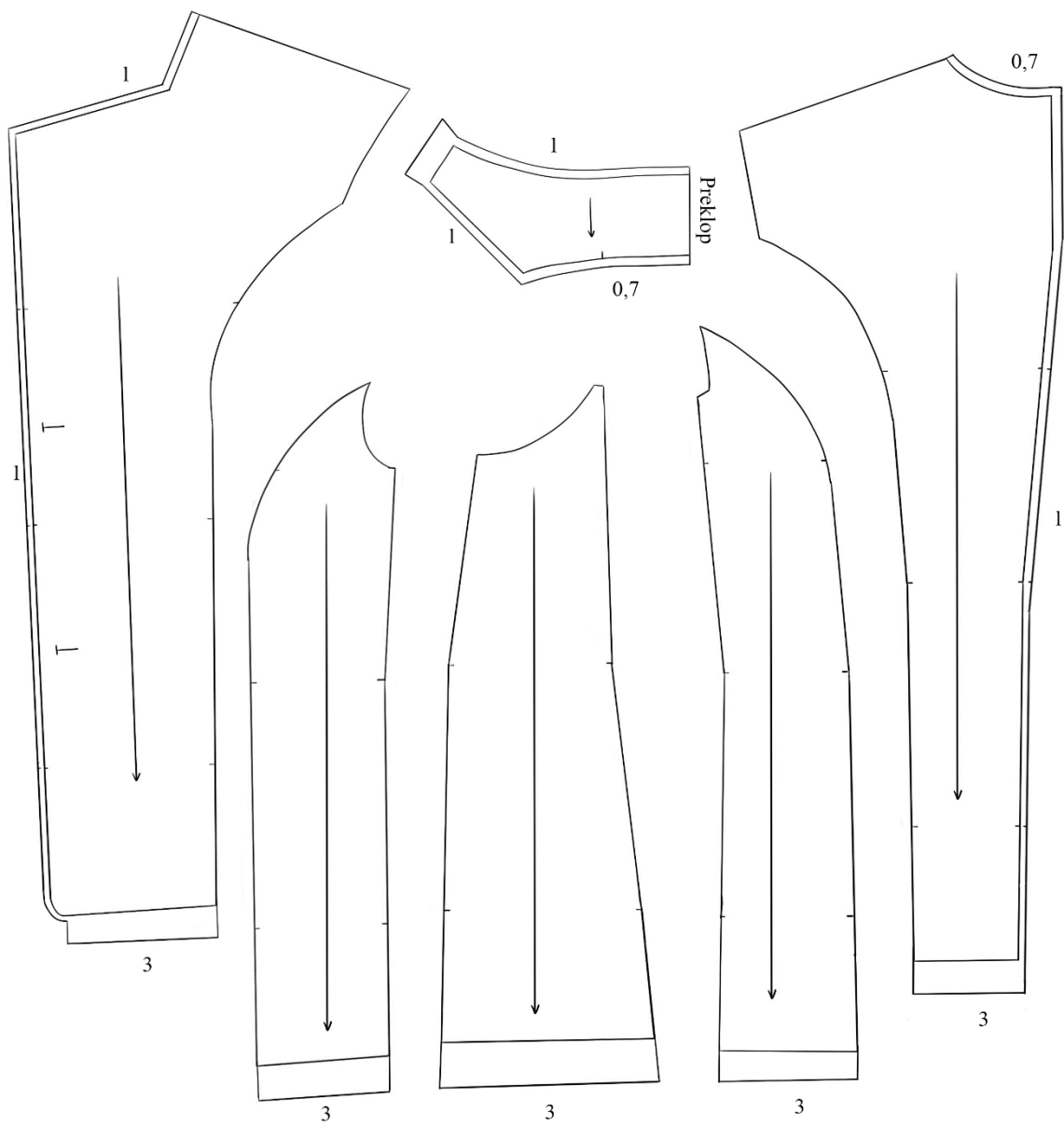

Slika 15. Krojni dijelovi muškog sakoja sa šavnim dodacima



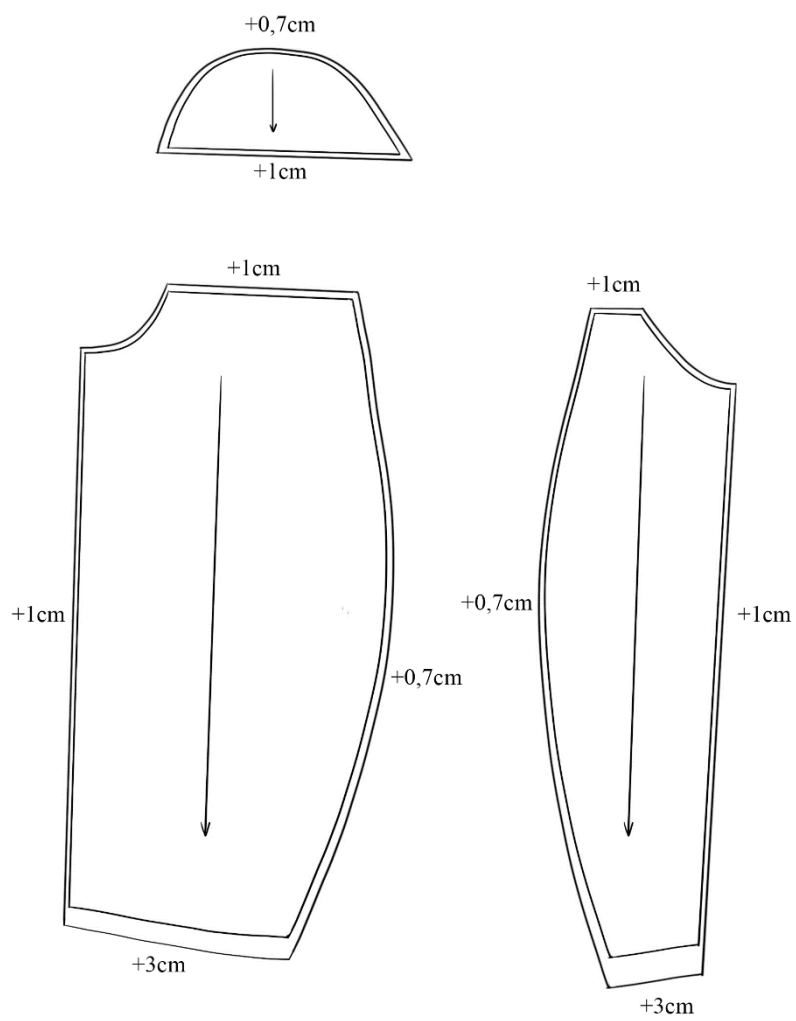

Slika 16. Krojni dijelovi rukava muškog sakoja sa šavnim dodacima

## 6.6. Konstrukcija temeljnog kroja muških hlača

Konstrukcija temeljnog kroja muških hlača prikazana je na slici 18. Temeljni kroj muških hlača izrađen je u veličini 50 s pripadajućim tjelesnim mjerama s kojima su izračunate konstrukcijske mjere.

Oznaka veličine: 50

Glavne tjelesne mjere

Tv	Tjelesna visina	177 cm
Os	Opseg struka	88 cm
Ob	Opseg bokova	104 cm

Konstrukcijske mjere

Dh	Duljina hlača	$\frac{5}{8} Tv - 4,5 \text{ cm}$	106 cm
Dk	Duljina koraka	$\frac{1}{2} Tv - 7 \text{ cm}$	81,5 cm
Ds	Dubina sjedala	$Dh - Dk$	24,5 cm
Pšh	Prednja širina hlača	$\frac{1}{4} Ob + 4 \text{ cm}$	30 cm
Sšh	Stražnja širina hlača	$\frac{1}{4} Ob + 3,5 \text{ cm}$	29,5 cm
Šs	Širina sjedala	$\frac{1}{4} Ob - 4 \text{ cm}$	22 cm
Pšs	Prednja širina sjedala	$\frac{1}{20} Ob + 1 \text{ cm}$	6,2 cm
Sšs	Stražnja širina sjedala	$\check{S}s - P\check{s}s$	15,8 cm
On	Opseg nogavice	Prilagođeno modelu	46 cm

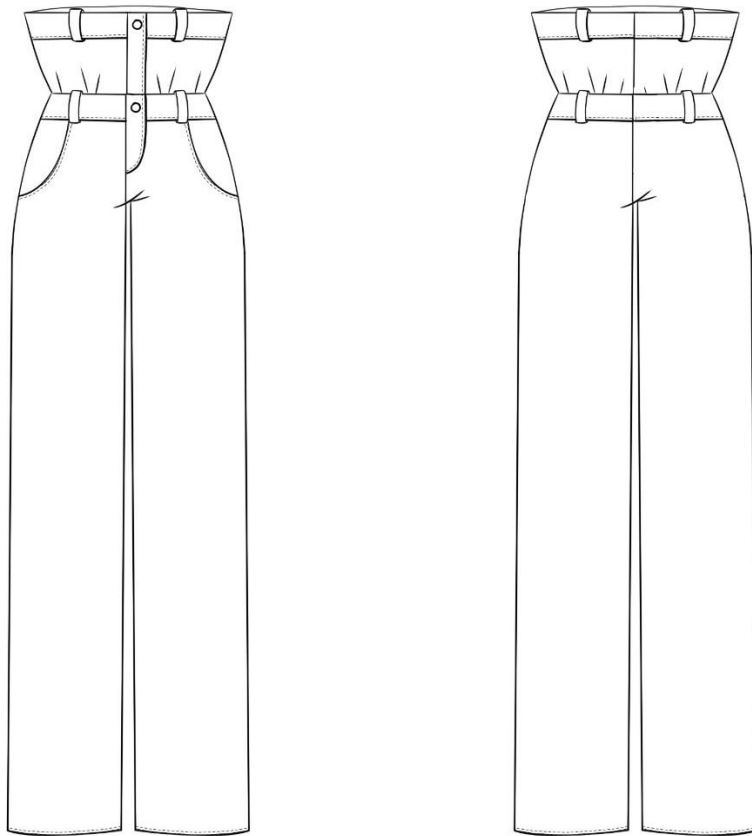

Slika 17. Tehnički crtež modela muških hlača za kolekciju *[grand]-PA*

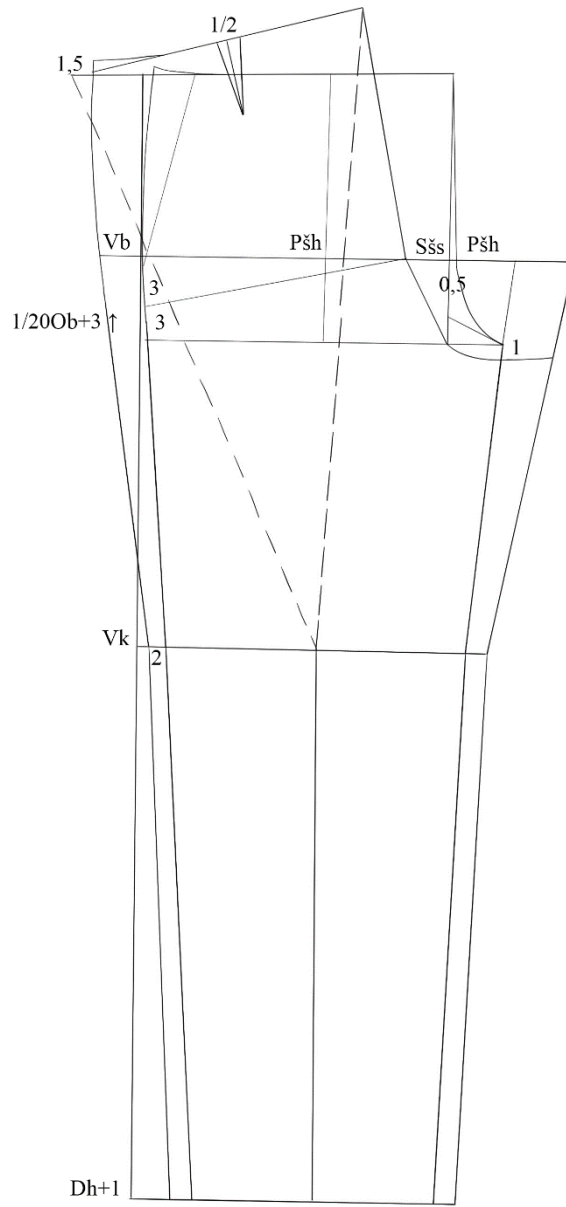

Slika 18. Konstrukcija temeljnog kroja muških hlača

### **Razvoj kroja modela muških hlača iz kolekcije *[grand]-PA***

Za konstrukciju modela muških hlača koristi se klasični kroj muških hlača kao na slici 18. Hlače su produljene za željenu duljinu od deset centimetara kao što je prikazano na slici 19. Ravnijeg su kroja pa se na predjelu nogavice proširuju za tri centimetra s prednje i stražnje strane. Hlače se sastoje od duplog kopčanja s prednje strane i duple pojasnice. Gornji dio hlača (slika 20.) modeliran je kao zasebni krojni dio koji je proširen s lijeve i desne strane za deset centimetara kako bi se taj krojni dio mogao blago nabrati u donjem dijelu. Ušitak na stražnjem dijelu hlača je podijeljen po jedan i pol centimetar sa svake strane kroja.

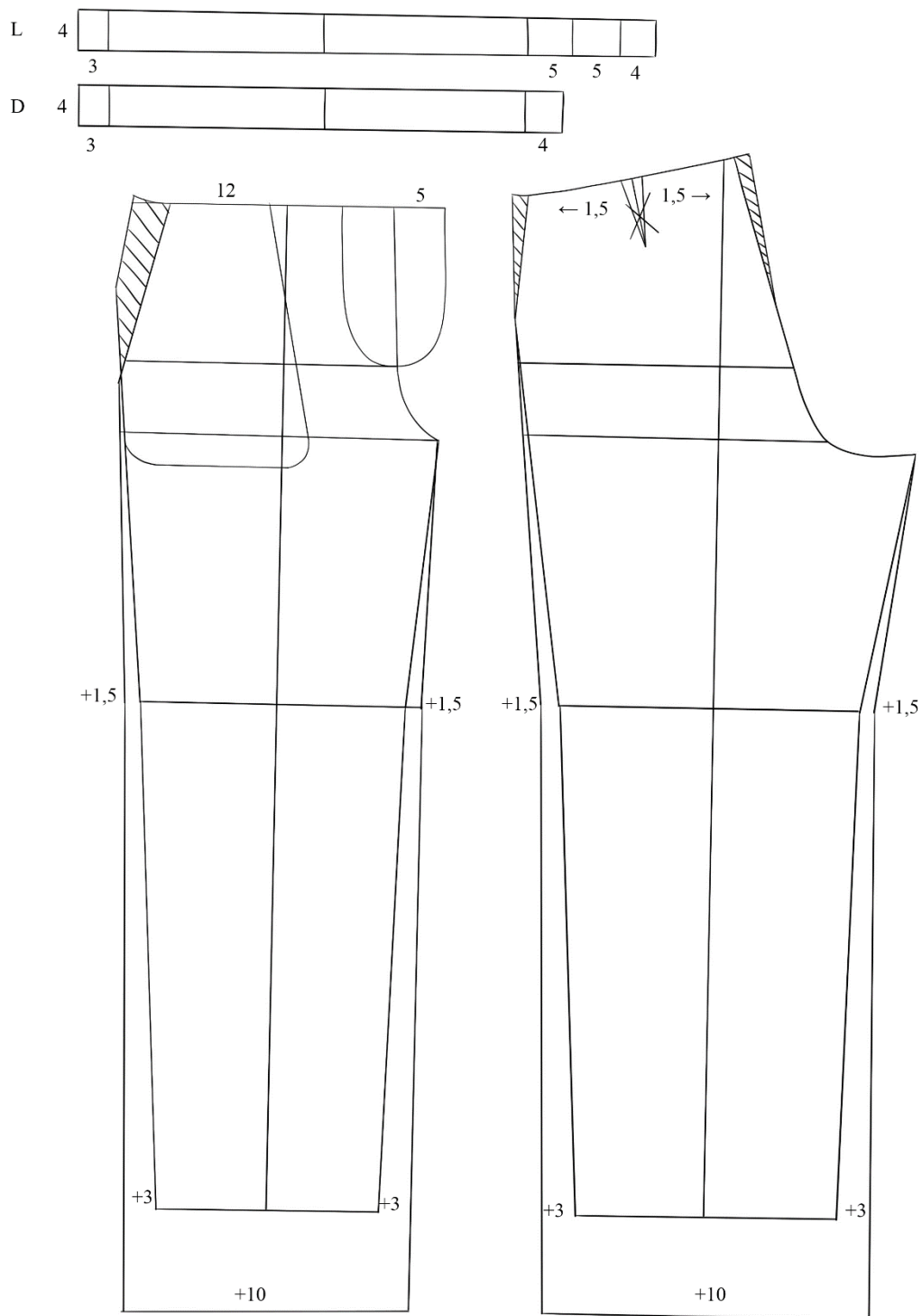

Slika 19. Modeliranje muških hlača prema modelu



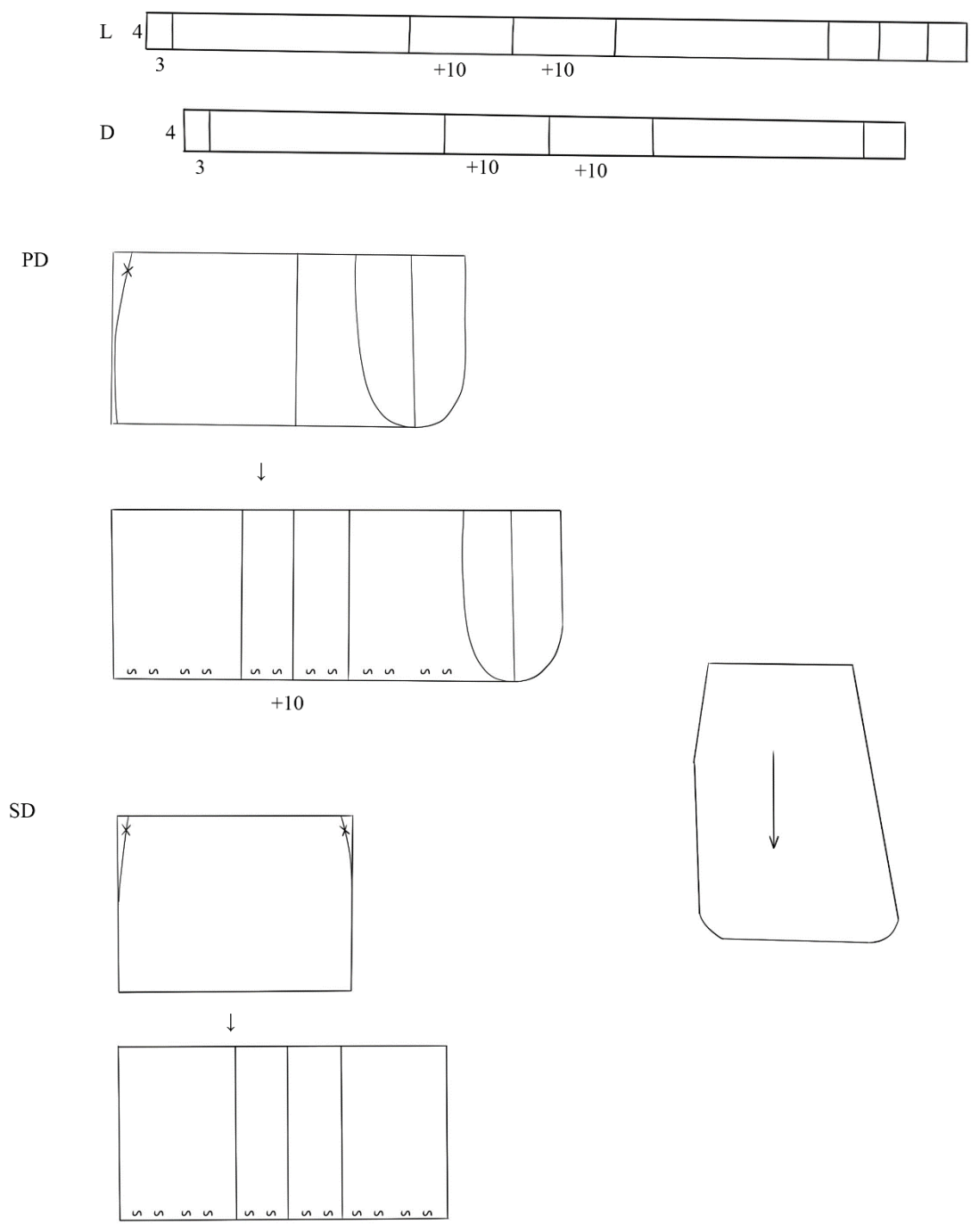

Slika 20. Modeliranje gornjeg dijela muških hlača prema modelu

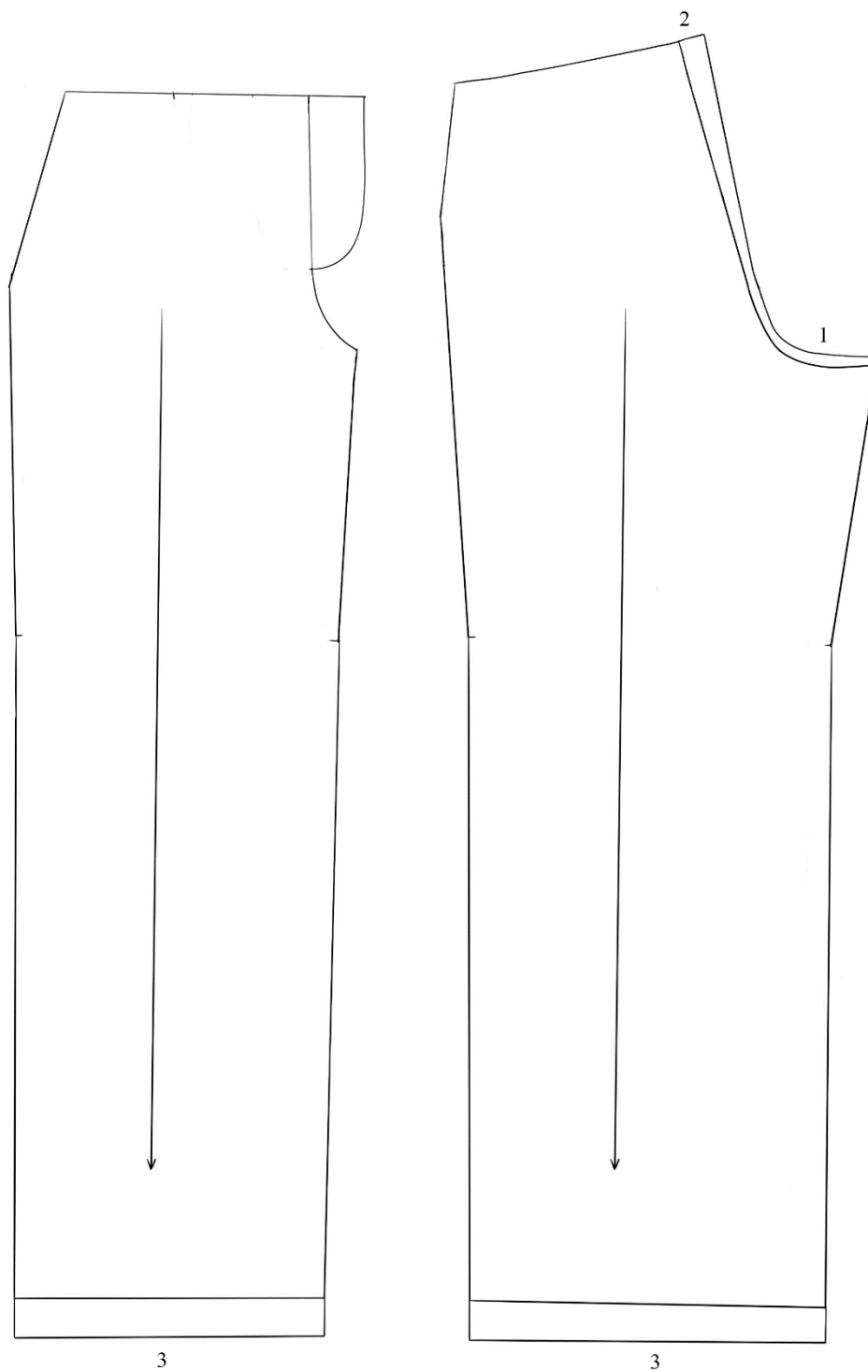

Slika 21. Krojni dijelovi muških hlača sa šavnim dodacima

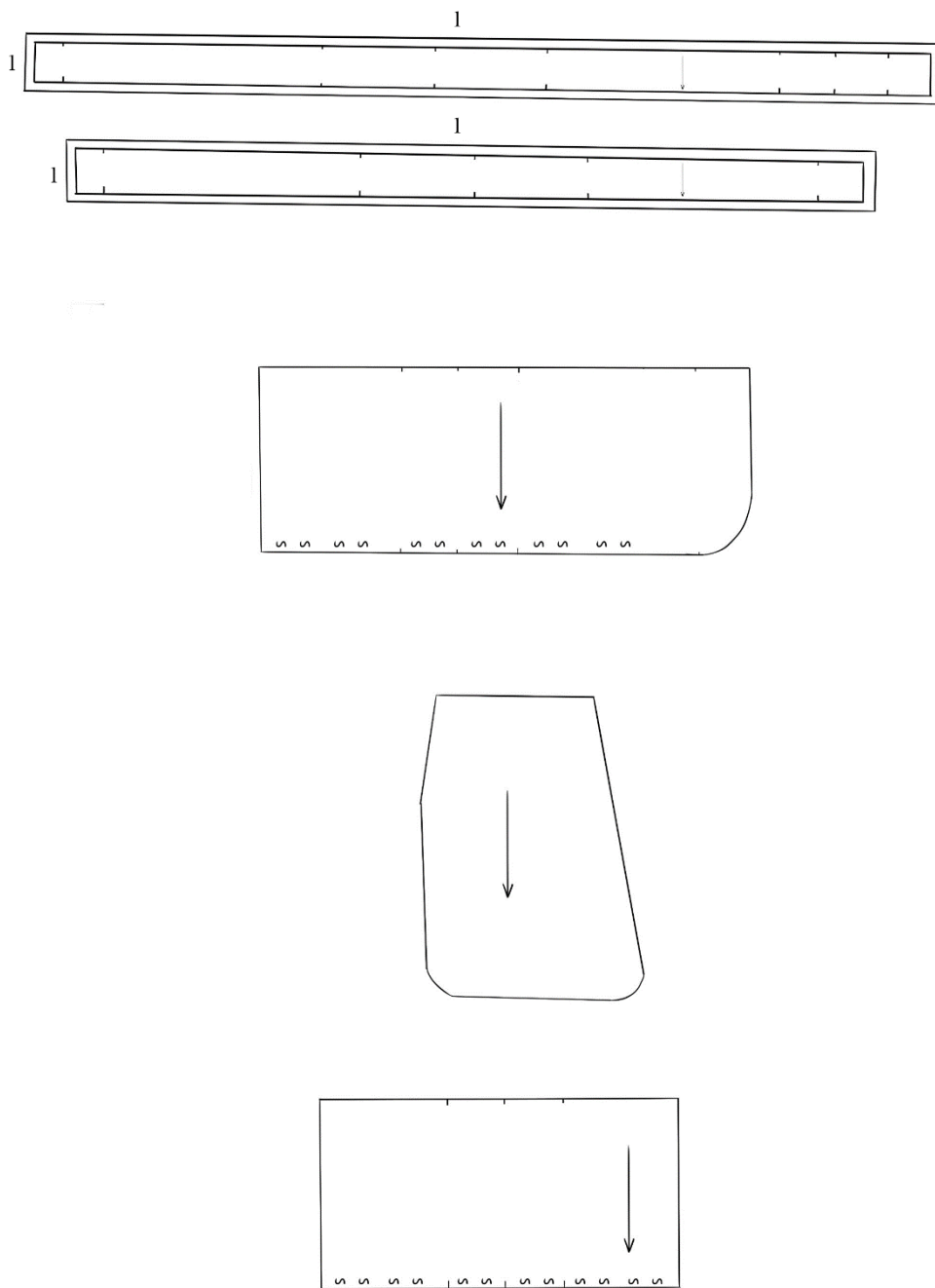

Slika 22. Krojni dijelovi muških hlača sa šavnim dodacima

## 7. ZAKLJUČAK

Istraživanjem literature i fotografija iz privatnih obiteljskih albuma dobio se prikaz odijevanja 1990-ih godina. Zaključujemo da su se u to vrijeme nosile predimenzionirane košulje, odijela i kaputi spuštenih ramena i ležernijeg izgleda, te da je dosta popularna bila pletena odjeća kako u Hrvatskoj tako i na svjetskom tržištu zbog utjecaja stilova minimalizma i grungea. Pletena odjeća se izrađivala različitim tehnikama heklanja i pletenja koje su se proučavale u ovom radu. Takva odjeća nosi veliku taktilnu vrijednost uz samu funkcionalnost i udobnost tokom nošenja, a pletena odjeća služi u procesu povezivanja izgubljene memorije djetinjstva.

Razdoblje 90-ih u Hrvatskoj obilježeno je kao razdoblje rata te se zapisi o odijevanju ili nisu vodili ili su trajno izgubljeni. Moda se u Hrvatskoj svela na samo osnovne odjevne predmete, a potrebe za individualnim izričajem putem odijevanja gotovo da nije ni bilo. Jedini proizvođač koji je vodio i očuvao tadašnje zapise je varaždinski Varteks. Možemo reći da se tadašnje odijevanje u Hrvatskoj sastojalo od praktičnije odjeće koja je služila više funkcija u svakodnevnom životu.

Proučavanjem obiteljskih foto albuma, kroz pojmove memorije i sjećanja, stvorila se slika o odijevanju članova obitelji (djedova odjeća kao fokus istraživanja kolekcije) koja je služila za izradu diplomske kolekcije naziva *[grand]-PA*. Ručni rad koji se pojavljuje kod očevih ribarskih mreža i majčinog ručnog rada heklane čipke iz 1990. godine utječu na rad i razvoj vlastite modne kolekcije. Autobiografskim pristupom radu na kolekciji vizualno se prikazuje izgubljena memorija kroz taktilne vrijednosti suvremenih materijala. Kao rezultat ovog istraživanja nastaje modna kolekcija koja obuhvaća sve dijelove ovog diplomskog rada.

## 8. POPIS LITERATURE

- Čunko, R. *Povijest izrade i proizvodnje tekstila u Hrvatskoj*. Akademija tehničkih znanosti Hrvatske, 2019., str. 78.- 82. Pristupljeno 11.08.2023. <https://hrcak.srce.hr/file/346612>
- Dessoir, M. *Estetika i opća nauka o umjetnosti*. Izdavačko preduzeće „Veselin Masleša”, Sarajevo, 1963.
- Dr. Restak, R. *The complete guide to Memory*. Penguin Random House UK, United Kingdom, 2022.
- Drvar, Z. *Razvoj dizajna tkanina u funkciji tržišne politike poduzeća*. Časopis Tekstil, 1994., 43(6) 277-285
- Jelinek, Ž. *Čar mode: Muška moda*. Prosvjeta, Zagreb, 1971.
- Kandel, E.R. *Reductionism in art and brain science, Where is memory stored?*. Columbia University Press, New York, 2016.
- Mair, C. *The psychology of fashion, Social groups and fashion*. Routledge, New York, 2018.
- Milinković, B. *Istraživanje sela i agrara u Hrvatskoj u vrijeme tranzicije: 1990. – 1999. godine*. Institut za društvena istraživanja u Zagrebu, Zagreb, 2000., str. 170. Pristupljeno 24.07.2023. <https://hrcak.srce.hr/file/346612>
- O'Connor, M.F. *The grieving brain, Being there*. Harper Collins, New York, 2023.
- Patekar, A. *Priče Varteksa: 100godina Varteksa*. 2008., Priča 56.
- Perasović, B. *Sociologija supkultura i hrvatski kontekst*. Institut društvenih znanosti Ivo Pilar, Zagreb, 2002.
- Sabljak, S. *Korištenje domaće vune u industrijskoj proizvodnji odjevnog tekstila*. Časopis Tekstil, 1994., 43(2)84
- Sissons, J. *Basics Fashion Design 06, Knitwear*. AVA Publishing SA, Švicarska, 2010.
- Slater, A., Atkin, S., Keally-Morris, E. *Memories of dress, Recollection of material identities*. Bloomsbury Publishing, London, 2023.
- Smoje, M. *Dalmatinska pisma: U okovima sniga i leda*. Marjan tisak d.o.o., Split, 2004.
- Taylor, R. *Crochet - 200 P&O*. Quantum Publishing, United Kingdom, 2009.
- Vrljičak, Z. *Pletiva*. Sveučilište u Zagrebu Tekstilno-tehnološki fakultet. Zagreb, 2019.
- Worsley, H. *100 ideas that changed fashion, The delicate knit dress*. Laurence King Publishing, London, 2011.

## 9. POPIS IZVORA

- Avant-garde, pristupljeno: 12. 09. 2023. <https://archiveavenue.com/what-is-avant-garde-fashion/>
- Bagat, Tradicija. Pristupljeno 12. 09. 2023. <https://www.bagat.hr/bagat-se-vraca>
- Beretka, pristupljeno 13.08.2023. <https://hr.glosbe.com/en/hr/beret>
- Bobb, B., Vogue: Your Grandma's Crochet Is Actually Wildly in Fashion, 2017. Pristupljeno 24.07.2023. <https://www.vogue.com/article/crochet-trend-how-to-wear-it>
- Clark, M., GQ: Fashion, The best suit is a tracksuit, 2023. Pristupljeno 11.08.2023. <https://www.gq-magazine.co.uk/fashion/article/old-school-tracksuits-2023>
- Cole, D., Porfolio. Pristupljeno 06.09.2023. <http://davecoledavecole.com/>
- Čunko, R., Hrvatska tehnička enciklopedija, Leksikografski zavod Miroslav Krleža. Pristupljeno 12. 09. 2023. <https://tehnika.lzmk.hr/tekstilno-rukotvorstvo-2/>
- Eng. *Oversize*, pristupljeno: 11. 09. 2023. <https://dictionary.cambridge.org/dictionary/english/oversized>
- Engl. *Grandpa Style*, pristupljeno 10.08.2023. <https://indieeyespls.com/grandpa-style-aesthetic/>
- Engl. *Image*, pristupljeno 06.08.2023. <https://dictionary.cambridge.org/dictionary/english/image>
- Engl. *Look*, pristupljeno 10.08.2023. <https://dictionary.reverso.net/english-definition/>
- Engl. *Mainstream*, pristupljeno 10.08.2023. <https://www.urbandictionary.com/define.php?term=Mainstream>
- Engl. *Oversize*, pristupljeno 09.08.2023. <https://www.urbandictionary.com/define.php?term=Oversized>
- Engl. *Slang*, pristupljeno 06.08.2023. <https://www.urbandictionary.com/define.php?term=Slang>
- Engl. *Unisex*, pristupljeno 09.08.2023. <https://www.urbandictionary.com/define.php?term=unisex>
- Europsko izvješće o drogama: Trendovi i razvoj, 2013. godine. Pristupljeno 10.08.2023. <https://www.emcdda.europa.eu/system/files/publications/964/TDAT13001HRN1.PDF>
- Foder, G., Varaždinski.hr: Povijesni štikleci, 2019. Pristupljeno 12.08.2023. <https://varazdinski.net.hr/vijesti/drustvo/3622531/>
- Galerie Max Hetzler, Ernesto Neto. Pristupljeno 06.09.2023. <https://www.maxhetzler.com/artists/ernesto-neto/selected-works>



- Gergavi, M., Što je minimalizam i kako ga živjeti za ispunjeniji i sretniji život, Journal, 2018., Pristupljeno 10.08.2023. <https://www.journal.hr/lifestyle/interijeri/minimalizam-za-sretniji-zivot/>
- Givhan R.: Why Dole Frowns On Fashion, Archives, Los Angeles Times, 1996. godine. Pristupljeno 10.08.2023. <https://www.latimes.com/archives/la-xpm-1996-08-08-ls-32243-story.html>
- *Heroin chick* , pristupljeno 09.08.2023. <https://www.urbandictionary.com/define.php?term=heroin%20chic>
- Hipokampus (hippocampus), pristupljeno 11. 09. 2023. <http://www.bioteka.hr/modules/lexikon>
- koća. *Hrvatska enciklopedija, mrežno izdanje*. Leksikografski zavod Miroslav Krleža, 2021. Pristupljeno 12.8. 2023. <http://www.enciklopedija.hr/Natuknica.aspx?ID=32201>
- Kolet, pristupljeno 11.08.2023. <https://jezikoslovac.com/word/y8p6>
- Krena, pristupljeno 12.08.2023. <https://www.bartul.hr/epublication/rjecnik/files/assets/basic-html/page142.html>
- Krep, pristupljeno 11.08.2023. <https://jezikoslovac.com/word/9n3s>
- kukičanje. *Hrvatska enciklopedija, mrežno izdanje*. Leksikografski zavod Miroslav Krleža, 2021. Pristupljeno 13. 8. 2023. <http://www.enciklopedija.hr/Natuknica.aspx?ID=34480>
- Lučić, I., Hina: Moda povijest, 2023. Pristupljeno 12.08.2023. <https://izdvojeno.hina.hr/content/11296961>
- Macuka, K., Boje zemlje, U carstvu ribarskih mreža. Pristupljeno 12. 09. 2023. <https://www.bojezemlje.hr/poljoprivreda/u-carstvu-ribarskih-mreza-2/>
- Narodni net, Tradicija i običaji, Prerada i korištenje lana. Pristupljeno 12.09. 2023. <https://narodni.net/prerada-i-koristenje-lana-najvaznija-svojstva-lana/>
- Nelson, R., GQ Style: The best striped Shirts for Men, make all other Patterns look Boring, 2023. Pristupljeno 11.08.2023. <https://www.gq.com/gallery/striped-shirts-for-men>
- Otrati, pristupljeno 13.08.2023. <https://jezikoslovac.com/word/853s>
- pamćenje. *Hrvatska enciklopedija, mrežno izdanje*. Leksikografski zavod Miroslav Krleža, 2021. Pristupljeno 28.5. 2023. <http://www.enciklopedija.hr/Natuknica.aspx?ID=46352>
- pamćenje. *Hrvatska enciklopedija, mrežno izdanje*. Leksikografski zavod Miroslav Krleža, 2021. Pristupljeno 15. 8. 2023. <http://www.enciklopedija.hr/Natuknica.aspx?ID=46352>
- Perry Ellis, Coverage Collection, Spring 1993 ready-to-wear, Vogue Runway,. Pristupljeno 10.08.2023. <https://www.vogue.com/fashion-shows/spring-1993-ready-to-wear/perry-ellis>

- pletenje. *Hrvatska enciklopedija, mrežno izdanje*. Leksikografski zavod Miroslav Krleža, 2021. Pristupljeno 13. 8. 2023. <http://www.enciklopedija.hr/Natuknica.aspx?ID=48714>
- purizam. *Hrvatska enciklopedija, mrežno izdanje*. Leksikografski zavod Miroslav Krleža, 2021. Pristupljeno 10.8. 2023. <http://www.enciklopedija.hr/Natuknica.aspx?ID=51142>
- Raglan – vrsta rukava koji je prošiven iz dvije ravne linije od vrta do točke pazuha., Cambridge dictionary, mrežno izdanje, Cambridge University Press & Assessment, Pristupljeno 11.08.2023. <https://dictionary.cambridge.org/dictionary/english/raglan>
- Salamone, L., Nss Magazine, NAMESAKE. Pristupljeno 12.09.2023. <https://www.nssmag.com/en/fashion/29708/namesake>
- serijal. *Hrvatska enciklopedija, mrežno izdanje*. Leksikografski zavod Miroslav Krleža, 2021. Pristupljeno 11.8. 2023. <http://www.enciklopedija.hr/Natuknica.aspx?ID=55490>
- Serž, pristupljeno 11.08.2023. <https://jezikoslovac.com/word/r1ak>
- sjećanje. *Hrvatska enciklopedija, mrežno izdanje*. Leksikografski zavod Miroslav Krleža, 2021. Pristupljeno 15. 8. 2023. <http://www.enciklopedija.hr/Natuknica.aspx?ID=56301>
- Stilovi odjeće 1990-ih godina. Pristupljeno 06.08.2023. <https://fashion-hr.decorexpro.com/stili-odejdy/90-h-godov/>
- Šudar, pristupljeno 13.08.2023. <https://www.xn--rjenik-k2a.com/%C5%A1udar>
- Taktilan. *Hrvatska enciklopedija, mrežno izdanje*. Leksikografski zavod Miroslav Krleža, 2021. Pristupljeno 06.09.2023. <http://www.enciklopedija.hr/Natuknica.aspx?ID=60256>
- Tekstura. *Hrvatska enciklopedija, mrežno izdanje*. Leksikografski zavod Miroslav Krleža, 2021. Pristupljeno 06.09.2023. <http://www.enciklopedija.hr/Natuknica.aspx?ID=60696>
- Težak, pristupljeno 12.08.2023. <https://jezikoslovac.com/word/ap8h>
- Thpanorama, Što je ljudsko sjećanje, 2023. Pristupljeno 15.08.2023. <https://hr.thpanorama.com/articles/neuropsicologa>
- Tropikal, pristupljeno 11.08.2023. <https://jezikoslovac.com/word/6h4w>
- Varteks 1918.: Priča o Varteksu. Pristupljeno 11.08.2023. <https://www.varteks.com/kompanija/prica-o-varteksu/>
- Watamanuk, T., GQ Style: Meet this year's leather jacket, 2023. Pristupljeno 11.08.2023. <https://www.gq.com/story/boxy-90s-leather-jacket>
- Woolf, J., GQ: Men's Topcoats are getting a little Longer, a little Looser, and a lot Weirder, 2023., Pristupljeno 11.08.2023. <https://www.gq.com/gallery/new-age-topcoats>

## 10. IZVOR SLIKOVNOG MATERIJALA

- Slika 1: Kreps, D., Rolling Stone Magazine, 26.10.2019., Pristupljeno 06.09.2023. <https://www.rollingstone.com/music/music-news/kurt-cobain-unplugged>
- Slika 2: 18 Perry Ellis, Coverage Collection, Spring 1993 ready-to-wear, Vogue Runway., Pristupljeno 06.09.2023. <https://www.vogue.com/fashion-shows/spring-1993-ready-to-wear/perry-ellis>
- Slika 3: Obiteljski foto-album, fotografija djeda studenta
- Slika 4: Verner, A., Vogue Runway, Yohji Yamamoto kolekcija 2019., fotografija: Alessandro Lucioni, 17.01.2019., Pristupljeno 06.09.2023. <https://www.vogue.com/fashion-shows/fall-2019-menswear/yohji-yamamoto>
- Slika 5: Vuna, posebno izdanje magazina „Svijet“, 1976., 1983., 1986.
- Slika 6: Obiteljski foto-album, fotografija djeda studenta
- Slika 7: Vuna, posebno izdanje magazina „Svijet“, 1976., 1983., 1986.
- Slika 8: Modni časopis Burda, Muška jesenska moda, izdavačka kuća Burda, Njemačka, izdanje časopisa kolovoz 1995.
- Slika 9: Modni časopis Burda, Muška jesenska moda, izdavačka kuća Burda, Njemačka, izdanje časopisa kolovoz 1995.
- Slika 10: Obiteljski foto-album, fotografija djeda studenta
- Slika 11: Obiteljski foto-album, fotografija djeda studenta
- Slika 12: Tvornica Varteks, arhiva Varteksa. Pristupljeno 12. 09. 2023. <https://varazdinski.net.hr/vijesti/gospodarstvo/3323757/varteks>
- Slika 13: Varteks, Specijalni prilog o osnivanju i poslovanju Varteksa, 24 sata, 2019. Pristupljeno: 12. 09. 2023. <https://www.varteks.com/novost/specijalni-prilog-o-osnivanju-uzletu-i-poslovanju-retro-varteks/>
- Slika 14: Obiteljski foto-album, fotografija djeda studenta
- Slika 15: Studentski foto-album, fotografija etikete Varteksova kaputa
- Slika 16: Studentski foto-album, fotografija Varteksova kaputa iz osobne garderobe
- Slika 17: Novak, J., Regionalni tjednik, Reklama za Varteks, 1970.-80. godine. Pristupljeno: 12.09. 2023. <https://regionalni.com/u-tijeku-potruga-za-memorabilijama-tivara-i-varteksa/>
- Slika 18: Obiteljski foto-album, fotografija djeda studenta
- Slika 19: Obiteljski foto-album, fotografija oca studenta

- Slika 20: Obiteljski foto-album, fotografija djeda i oca studenta
- Slika 21: Narodni net, Žetva lana. Pristupljeno 12.09.2023. <https://narodni.net/prerada-i-koristenje-lana-najvaznija-svojtva-lana>
- Slika 22: Hvarska čipka od agave, izrađena tehnikom tenerifa s mreškanjem, Etnografski muzej, Zagreb. Pristupljeno 12.09. 2023. <https://tehnika.lzmk.hr/tekstilno-rukotvorstvo-2/>
- Slika 23: Foto-album studenta, fotografija uzorka heklane čipke
- Slika 24: Bagat, reklama za šivaći stroj Maja. Pristupljeno 12. 09. 2023. <https://www.bagat.hr/bagat-se-vraca>
- Slika 25: Foto album studenta, fotografija šivaće mašine Bagat „Danica – extra matic“, proizvedeno 1979. godine
- Slika 26: Foto album studenta, Uputa i garancijski list šivaće mašine Bagat, proizvedeno 1979. godine
- Slika 27: Obiteljski foto-album, fotografija studenta
- Slika 28: Macuka, K., Boje zemlje, U carstvu ribarskih mreža. Pristupljeno 12. 09. 2023. <https://www.bojezemlje.hr/poljoprivreda/u-carstvu-ribarskih-mreza-2/>
- Slika 29: Foto-album studenta, fotografija uzorka izrađen tehnikom ručnog pletenja
- Slika 30: Obiteljski foto-album, fotografija prabake i pradjeda studenta
- Slika 31: Foto-album studenta, fotografija postupka izrade pletenog uzorka
- Slika 32: Foto-album studenta, fotografija vlastitog pletenog uzorka
- Slika 33: Sissons, J., Basics Fashion Design 06, Knitwear, AVA Publishing SA, Švicarska, 2010. godine
- Slika 34: Doma Trading, Heklanje, čipka i vez. Pristupljeno 11. 09. 2023., <https://www.domatrading.com/crafts/heklanje-cipka-vez/>
- Slika 35: Foto-album studenta, fotografija drugog uzorka heklane čipke
- Slika 36: Obiteljski foto-album, fotografija djeda studenta
- Slika 37: Obiteljski foto-album, fotografija detalja veste
- Slika 38: Cole, D., The Knitting Machine, Porfolio. Pristupljeno 06.09.2023. <http://davecoledavecole.com/>
- Slika 39: Manfredi, C., L&#39;Officiel, A-POC ABLE, 16.04.2023. Pristupljeno 06.09.2023. <https://www.lofficielitalia.com/moda/yoshiyuki-miyamae>

- Slika 40: Mower, S., Vogue Runway, J.W. Anderson fall 2017 menswear, fotografija : Marcus Tondo, 08.01.2017. Pristupljeno 06.09.2023. <https://www.vogue.com/fashion-shows/fall-2017-menswear/j-w-anderson>
- Slika 41: *Sanchez, A., Sun Force Ocean Life, instalation, 2020.* Pristupljeno 06.09.2023. <https://www.maxhetzler.com/artists/ernesto-neto/selected-works>
- Slika 42: Foto-album studenta, fotografija kukičanog uzorka
- Slika 43: Foto-album studenta, fotografija kukičanog uzorka
- Slika 44: Foto-album studenta, fotografija ručno pletenog uzorka
- Slika 45: Foto-album studenta, fotografija primjerka tehnike heklane mreže
- Slika 46: Obiteljski foto-album, fotografija djeda studenta
- Slika 47: Obiteljski foto-album, fotografija studenta i djeda studenta
- Slika 48: Foto-album studenta, fotografija uzorka kravate u tehnici kukičanja
- Slika 49: Salamone, L., Nss Magazine, NAMESAKE, kolekcija proljeće/ljeto 2022/23. Pristupljeno 12.09.2023. <https://www.nssmag.com/en/fashion/29708/namesake>
- Slika 50: Clements S, Photography, Baby Blanket. Pristupljeno 06.09.2023. <http://davecoledavecole.com/>
- Slika 51: Foto-album studenta, fotografija heklanog uzorka

SVEUČILIŠTE U ZAGREBU

TEKSTILNO - TEHNOLOŠKI FAKULTET

ZAVOD ZA DIZAJN TEKSTILA I ODJEĆE

IME I PREZIME STUDENTA: VICKO RACETIN

MATIČNI BROJ: 11411/TMD-MD

### **IZJAVA O AUTORSTVU**

Izjavljujem da je moj diplomski rad pod nazivom MODA I SJEĆANJE - INTIMISTIČKI PRISTUP OBLIKOVANJU ODJEĆE 1990-IH GODINA U VLASTITOJ MODNOJ KOLEKCIJI izvorni rezultat mojeg rada te da su svi korišteni izvori, kako objavljeni tako i neobjavljeni, primjereno citirani ili parafrazirani te navedeni u popisu literature na kraju rada.

Ime i prezime: Vicko Racetin

Datum: rujan, 2023.